

TOW BAR - FOLDABLE

- 13-PIN SOCKET,
FOR CARS WITH PREPARATION

TAŽNÉ ZAŘÍZENÍ - SKLOPNÉ

- 13-PÓLOVÁ ZÁSUVKA, PRO VOZY S PŘÍPRAVOU

ANHÄNGERKUPPLUNG - KLAPPBAR

- 13-POLIGE STECKDOSE, FÜR FAHRZEUGE MIT VORBEREITUNG



ŠKODA
SIMPLY CLEVER

Fitting instructions/ Montážní návod/ Montageanleitung

Order Number/ Objednací číslo/ Bestellnummer

5E3 092 160E

5E3 092 160C

OCTAVIA (NX, PV)
OCTAVIA IV (NX, PV)

Notes to the text / Poznámky k textu/ Anmerkungen zum Text



Caution.

Texts with this symbol warn against the risk of injury of the person performing the assembly, or to potential risk of damage to the vehicle if the operation is performed improperly.

Pozor.

Texty s tímto symbolem upozorňují na možnost poranění osoby provádějící montáž popř. možnost poškození vozu při neopatrném provedení operace.

Achtung.

Texte mit diesem Symbol weisen auf Verletzungsgefahren bei Personen oder auf eventuelle Beschädigungen des Wagens bei unachtsamer Durchführung der Operation hin.



Attention.

Texts with this symbol contain instructions emphasizing accuracy of performance of particular operation.

Upozornění.

Texty s tímto symbolem obsahují pokyny s důrazem na přesnost provedení dané operace.

Hinweis.

Texte mit diesem Symbol enthalten Hinweise auf die Ausführungsgenauigkeit der jeweiligen Operation.

1 5E3 092 160E
5E3 092 160C

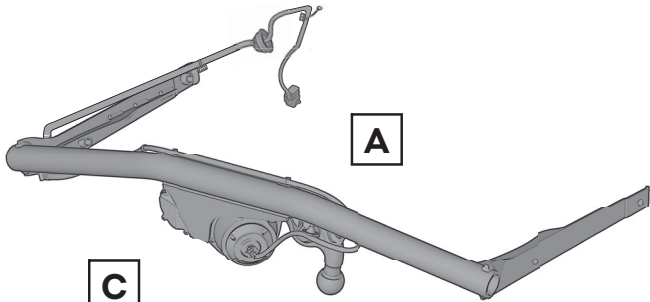

C

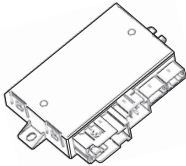

B

E

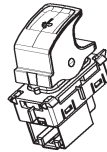

D

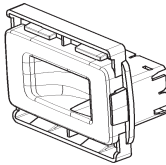

F

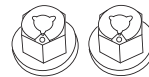

2

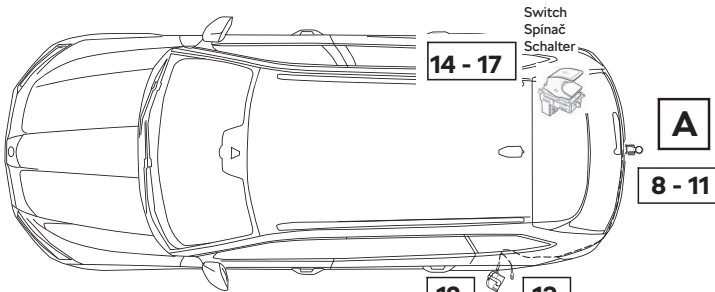

Switch
Spínač
Schalter

14 - 17

A

8 - 11

12

13

Control unit for tow bar
Řídicí jednotka tažného zařízení
Steuergerät für Anhängerkupplung

Earth connection
Ukostrění
Masseverbindung

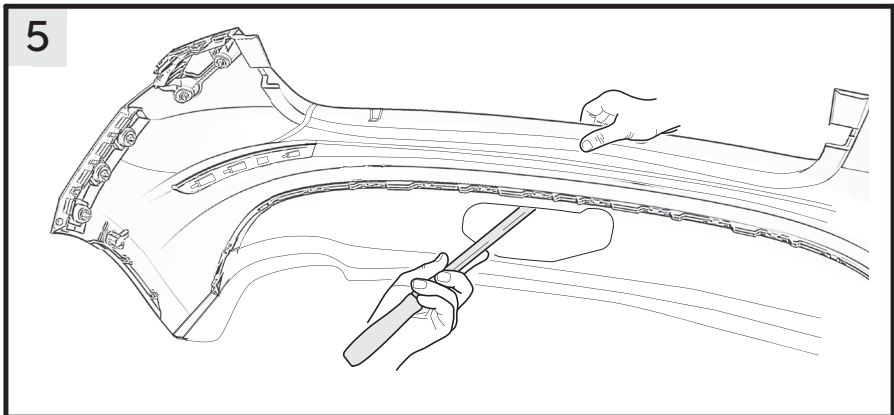
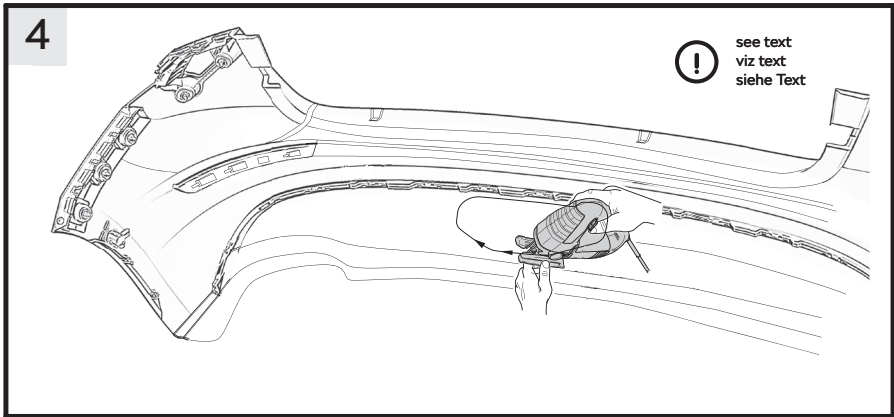
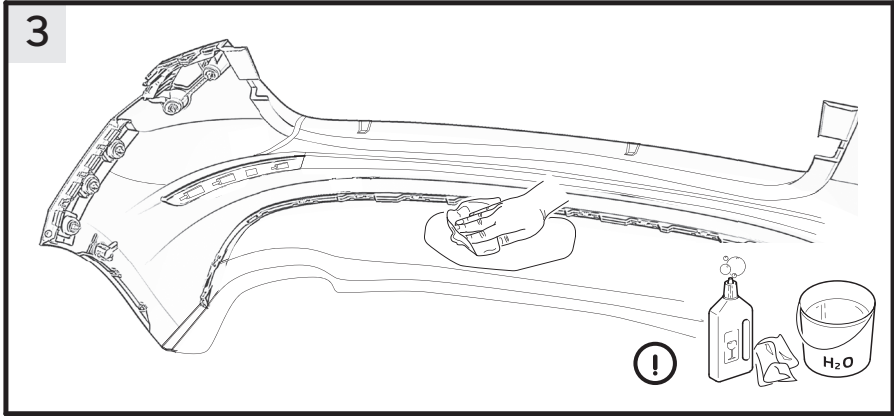

6

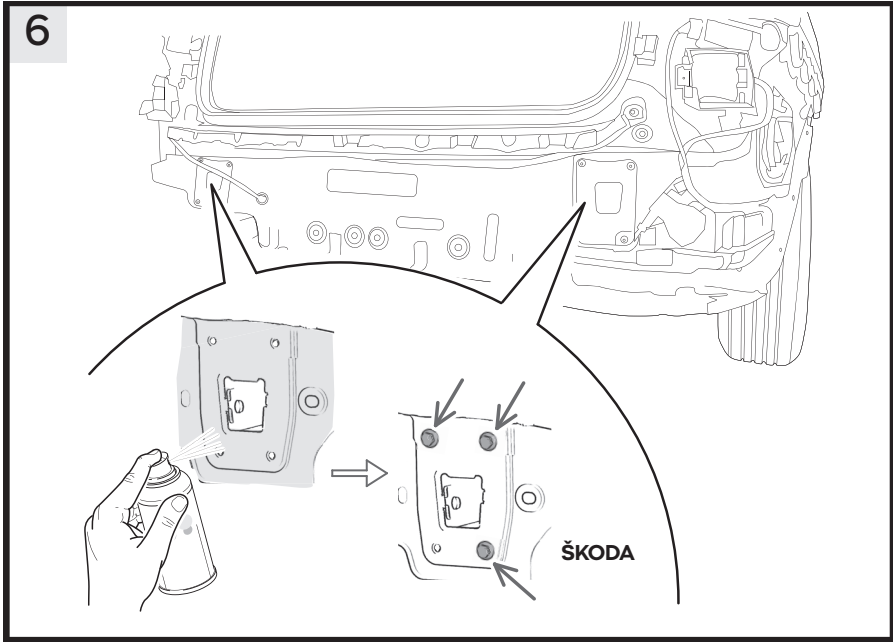

7

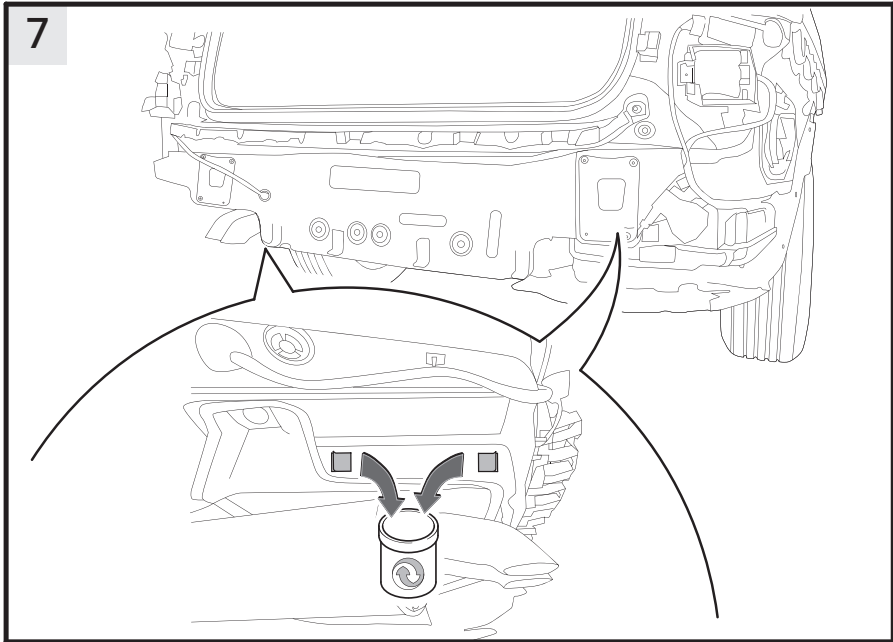

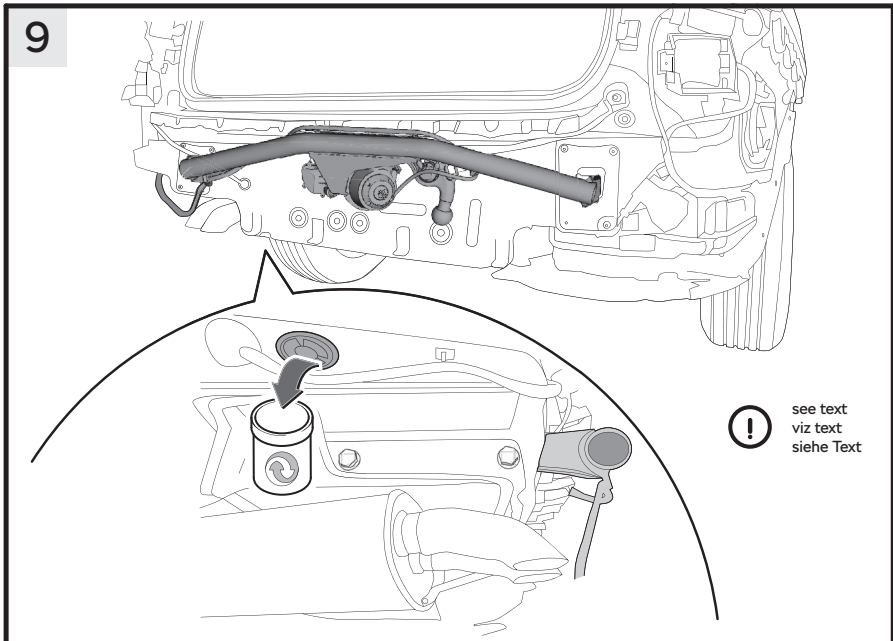
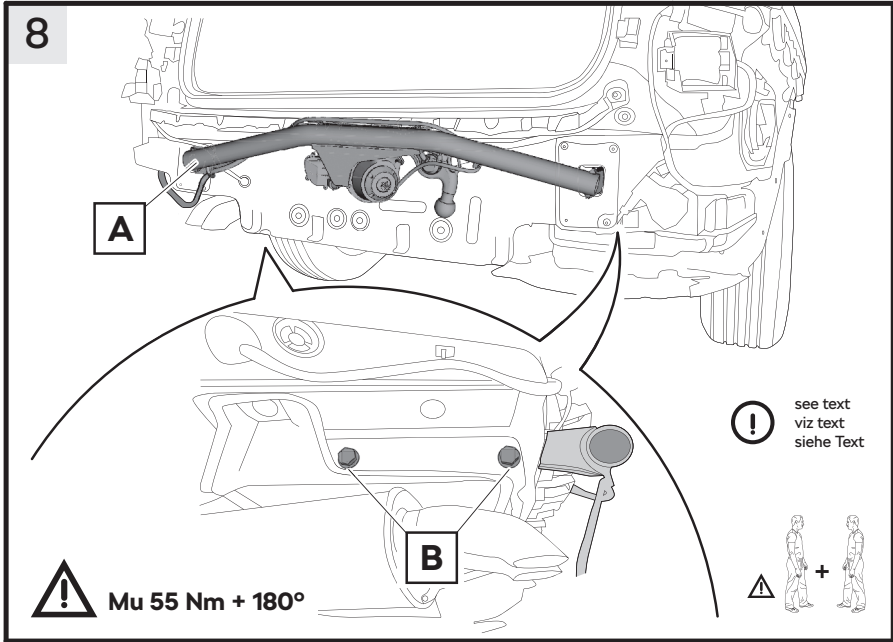

10

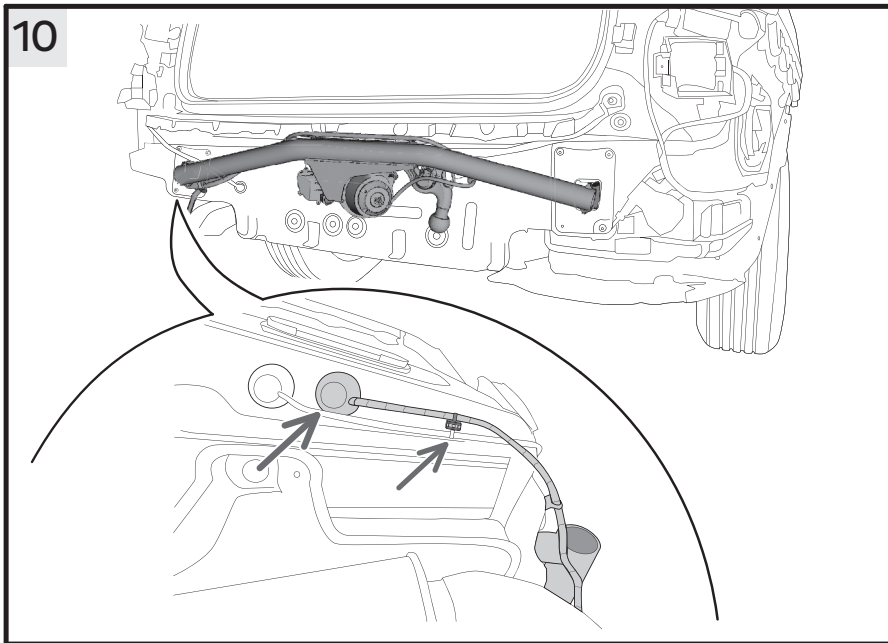

11

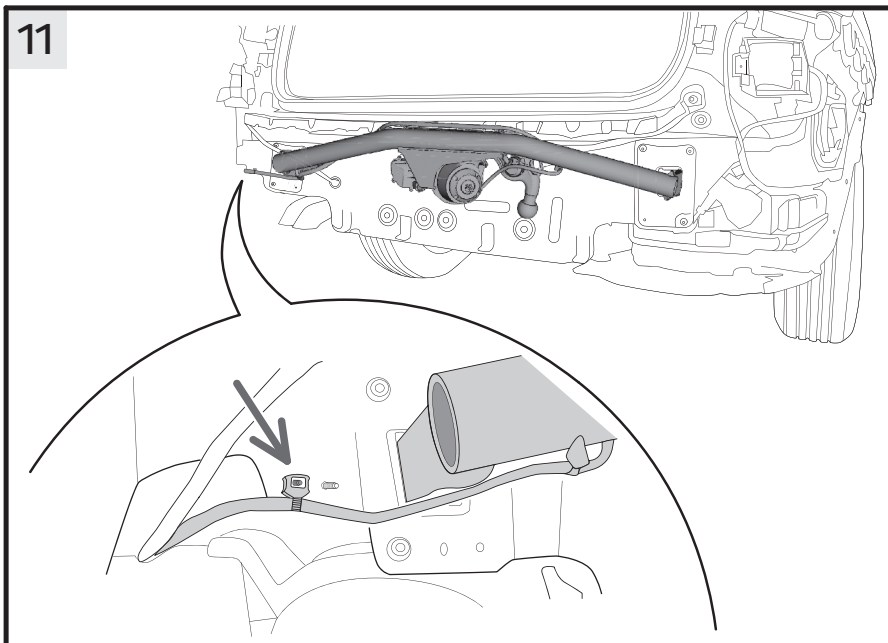

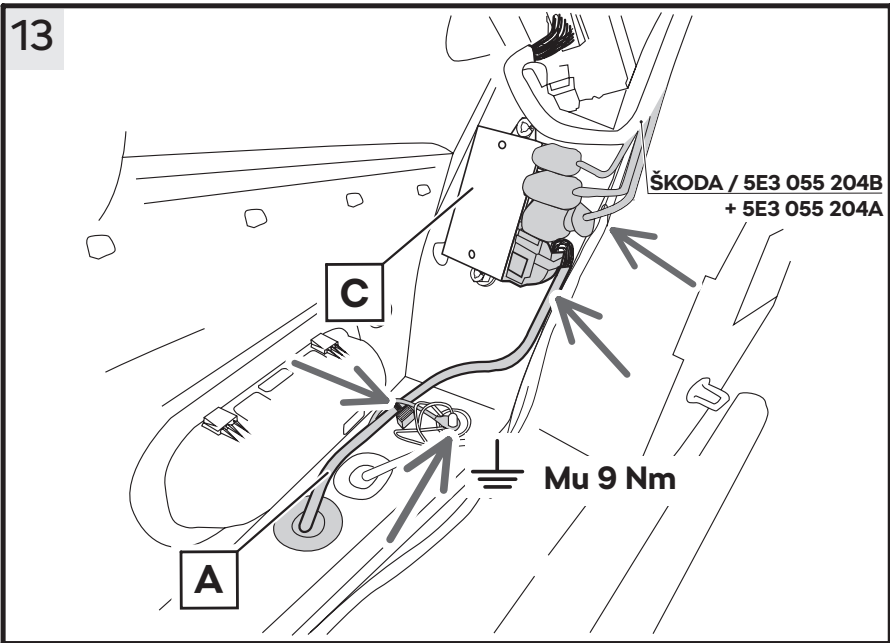
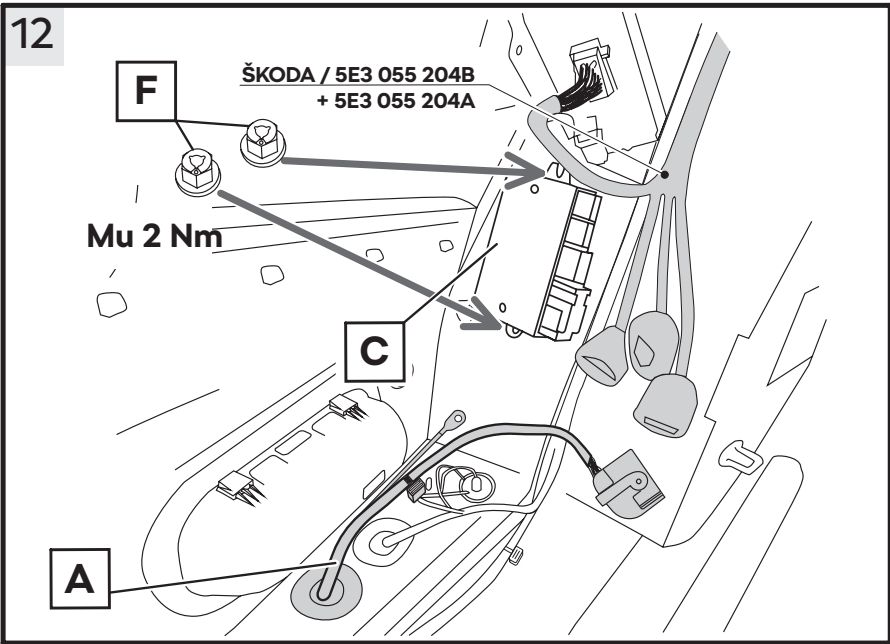

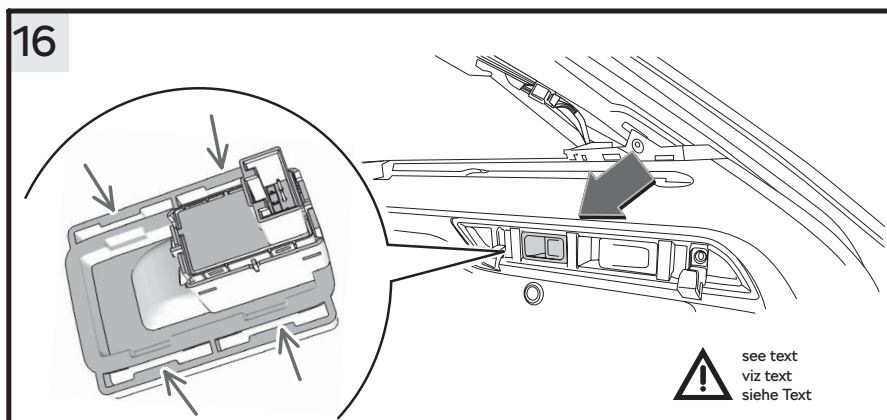
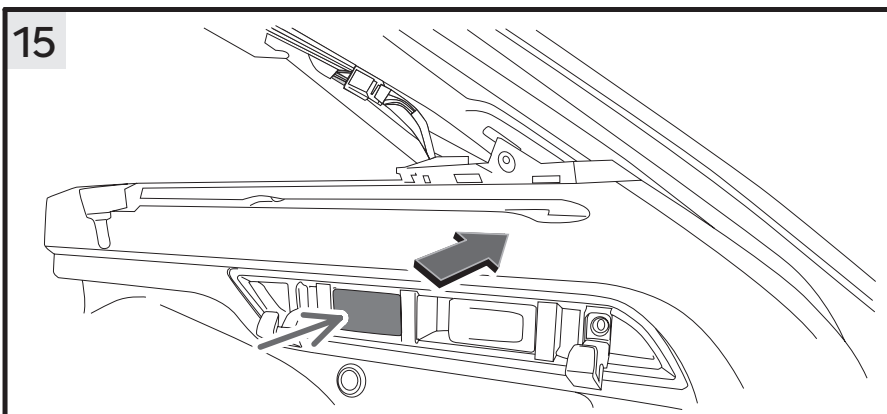
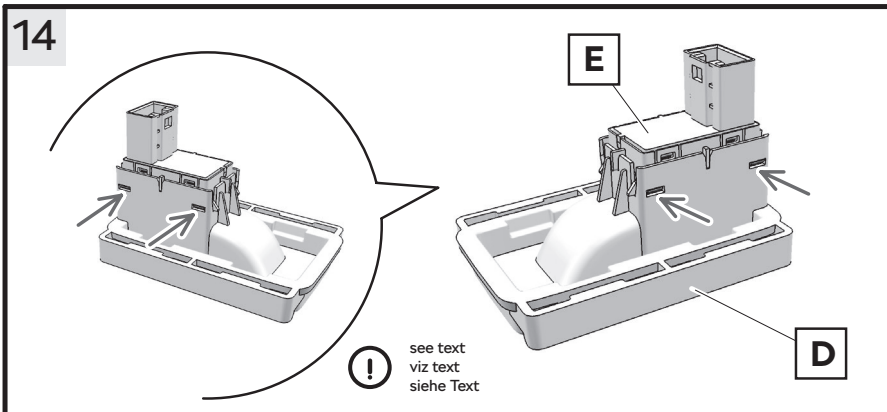

17

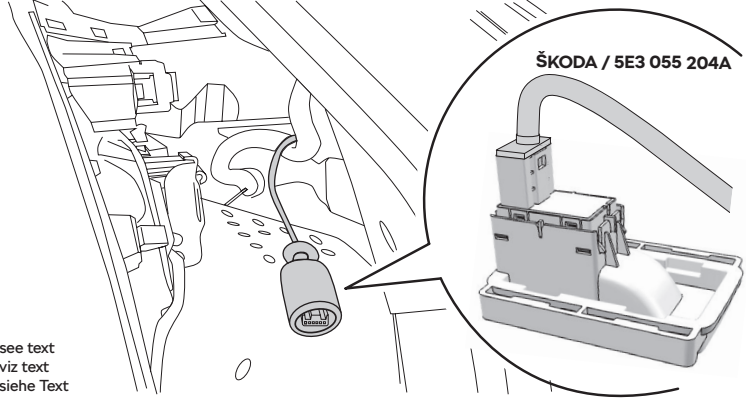

see text
viz text
siehe Text

18

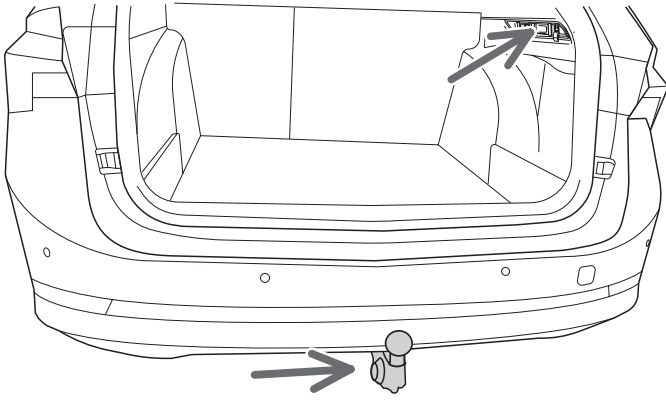

19 EN		- 1 -
		- 2 -
	With the help of the software version management (SVM), you can update the software for control modules to perform conversions and retrofits.	- 3 -
	<p>Make a selection to do this:</p> <ol style="list-style-type: none"> 1. Update software through diagnostic address 2. Update software through measures code 3. Perform conversion/retrofit 	

19 CZ		- 1 -
		- 2 -
	Pomocí správy programových verzí (SVM) můžete aktualizovat software řídicích jednotek a provádět řešení přestavby a dodatečné výbavy.	- 3 -
	<p>K tomu zvolte:</p> <ol style="list-style-type: none"> 1. Aktualizace programu přes diagnostickou adresu 2. Aktualizace programu přes kód zásahu 3. Provedení přestavby a dodatečné výbavy 	

19 DE		- 1 -
		- 2 -
	Mit Hilfe des Softwareversionsmanagements (SVM) können Sie die Software von Steuergeräten aktualisieren und Um- und Nachrüstlösungen durchführen.	- 3 -
	<p>Wählen Sie hierzu bitte aus:</p> <ol style="list-style-type: none"> 1. Software aktualisieren über Diagnoseadresse 2. Software aktualisieren über Massnahmencode 3. Um-/Nachrüstung durchführen 	



Tow Bar - Foldable

Accessory products are intended for professional installation. ŠKODA AUTO recommends having installation performed at a contractual partner.

Foldable tow bar kits are designed for the following vehicles:

ŠKODA OCTAVIA (NX, PV)

order number 5E3 092 160E

ŠKODA OCTAVIA iV (NX, PV)

order number 5E3 092 160C

Before installing the tow bar, always check and familiarise yourself with the information provided in the current product sheet for the particular product!

The product sheet includes information regarding:

- limitations for specific vehicles and trim levels during the time period in question
- the need to order additional parts related to the installation of the relevant product into the vehicle
- required demounting of certain parts of the car for specific motorisations and equipment variants



Warning. Failure to comply with these instructions may:

- cause critical damage to the vehicle
- make it impossible to activate the product
- make installation ineligible for official approval
- void the warranty

Any consequences caused by failure to verify the product sheet and/or failure to comply with the included instructions are the responsibility of the subject performing the installation of the relevant product.

Always check current restrictions in the corresponding product sheet for the relevant tow bar in the B2B, ETKA or PLIM portals.

Note

Retrofitting the tow bar places increased demands on the vehicle's cooling system. For this reason, it is important to replace part of the cooling system according to information available from ŠKODA AUTO specialist service centres.



Warning. The images in the manual serve as general information for installation. They may differ from the mounting locations of the particular vehicle in some details depending on its equipment!

The manual depicts the installation of a foldable tow bar for the ŠKODA OCTAVIA (NX, PV). When installing a foldable tow bar for the ŠKODA OCTAVIA iV (NX, PV), proceed in a similar manner.

General Information

The tow bar for the OCTAVIA (NX, PV) is manufactured according to approved documentation and complies with homologation E1*55R-01 2858. The tow bar for the OCTAVIA iV (NX, PV) is manufactured according to approved documentation and complies with homologation E1*55R-01 3129.

The design of the tow bar complies with all Czech and international regulations. The device has been strength tested according to European directives. The tow bar with an integrated 13-pin plug is equipped with a tow ball with a diameter of 50 mm.

The following applies for a PHEV:



Warning. Due to the specific design of cars equipped with high-voltage batteries, we recommend using only genuine ŠKODA tow bars which come with a ŠKODA guarantee for safety, reliability, and suitability for this vehicle type.

In the case of an accident, an incorrectly installed or unsuitable tow bar may damage the high-voltage components of the car, exacerbate the effects of the accident and cause injury or death.

We recommend leaving all related installation work to ŠKODA partners.

Foldable tow bar kit contents - Fig. 1

Part name	Qty	Position
Foldable tow bars	1	A
Bolts	4	B
Control unit	1	C
Switch cover	1	D
Switch	1	E
Plastic nuts for fastening the control unit	2	F
Assembly instructions	1	

For cars not prepared for tow bar installation:

It is essential to order an electric wiring kit and possibly additional parts; consult the corresponding product sheet for the relevant tow bar.



Warning. Does not apply to the OCTAVIA RS (NX5, PV5) or the SCOUT (NX5, PV5). For the ŠKODA OCTAVIA COMBI (NX5, PV5) not prepared for tow bar installation, the rear fender diffuser must always be replaced. Replace the diffuser on the removed fender by carefully snapping out the original diffuser and snapping in the new 5E6 807 521A diffuser. Do not then cut out the hole pursuant to figures 3 to 5. If the vehicle is equipped with convenient fifth-door opening (a virtual pedal - PR-4E6), a new antenna and a control unit holder must be installed. Proceed according to the workshop manual when installing these parts. Use the original control unit.

List of specific tools:

Universal cleaner (we recommend Terostat 8550)
Torque wrench

Important installation instructions:



Warning. The vehicle must be clean, if possible washed in a car wash.

Warning. In places where the wiring bundle runs over edges (brackets) of the vehicle body, we recommend wrapping the bundle using an abrasion-resistant tape prior to installation.

Installation procedure:

Keep the battery disconnected during installation.

When removing and replacing individual parts, follow the instructions in the ŠKODA Workshop Manual. Place the vehicle on the arms of the workshop car lift.

Remove the following:

- rear fender (mud flaps if installed),
- crossmember,
- 5th door lock latch cover,
- side lining of the luggage compartment.



Warning. If access to the holes for attaching the tow bar on the rear spars is restricted by some parts of the vehicle (SCR reservoir, ACF, etc.), release or remove these parts according to the Workshop Manual.



Caution. After removing the crossmember, apply anti-corrosion protection to the contact surfaces of the crossmember and the bodywork. After applying the anti-corrosion protection onto the bodywork, replace previously removed crossmember bolts (Fig. 6) and seal them according to servicing possibilities and common practices.

- 2 -

- Diagram showing the location of the tow bar with wiring in the vehicle.

Cutting the opening for the tow bar into the rear fender:

- 3 -

- Place the removed rear fender onto soft felt padding with the inner side facing upwards.
- Use a weak detergent solution to thoroughly clean the rear fender in the area where the opening is stamped into the surface.

- 4, 5 -

- Using established practices and a suitable tool, cut an opening for the tow bar according to the stamped indications.



Warning. Cut along the stamped line. Make sure to choose the correct hole. When cutting out the hole, take extra care not to damage the existing electrical wiring.

- Visually inspect the quality of the newly cut hole.
- If necessary, adjust the hole and tidy its edges using a suitable tool or sandpaper.



Caution. Proceed with utmost caution when tidying the edges of the opening (sharp edges of the newly cut hole pose an injury hazard).

Installation of the tow bar onto the vehicle

- 7 -

- Remove the plugs from the tow bar attachment holes in the rear spars (on both sides of the vehicle) -arrows-. **The contact surfaces of the screw connection must be free of dirt, cavity sealing and grease.** If necessary, remove parts of the plastisol from inside the spars. Apply anti-corrosion protection to the area around the holes, similarly to the bodywork contact points after removing the crossmember.



Warning. If necessary, loosen the rear part of the exhaust and the thermal protection of the exhaust so that the holes for attaching the tow bar on the rear spar can be accessed.

- 8 -

- **This step requires two workers.**

- Insert the tow bar's lengthwise supports (A) into the openings in the rear of the vehicle and adjust it so that the bolts are roughly centred in the attachment holes in the spars, then lightly screw to the chassis with four fastening bolts (B) and pull the tow bar symmetrically backwards.

- **Check the position of the tow bar and tighten the bolts with a torque of 55 Nm + 180° - see close-up - in order (by position of the bolts in the direction of travel):**

1. rear right,
2. front right,
3. rear left,
4. front left.



Warning. If the tow bar is to be dismantled and remounted, new attachment bolts must be used.

- 9 -

- Remove the plug from the tow bar wiring pass-through hole in the floor of the car located on the left side equipped (in the direction of travel) -close-up-.

- 10, 11 -

- Pass the wiring bundle with its terminal strips through the hole into the vehicle's luggage compartment.



Warning. Install the grommet (included in the tow bar wiring) into the hole in the vehicle's bodywork so that no water can leak into the luggage compartment and make sure it is correctly placed.

- Snap the clamps with eyes onto the wiring bundle (part of the tow bar wiring) onto the tucker -arrow- at the bottom of the car (close-up in fig. 10) and at the rear of the car -close-up- fig. 11.

- 12, 13 -**Control unit**

- Attach the control unit (C) to the tuckers using the nuts (F) as pictured. Tighten the nuts with a torque of $\mu 2$ Nm.
- In the control unit, connect the tow bar terminal strip and the wiring bundle (A) to the respective terminal strips of the vehicle's existing wiring bundle (in cars prepared for tow bar installation) or to bundles 5E3 055 204B and 5E3 055 204A for cars not prepared for tow bar installation. Be mindful of wiring bundles crossing the edges of the bodywork.

Grounding

- Place the grounding eye of the tow bar wiring bundle (A) onto the grounding bolt -arrow-. **Tighten the grounding bolt nut with a torque of 9 Nm.**

Installation of the switch into the luggage compartment right-hand lining panel**- 14 -**

- Click the switch (E) into the cover (D) as pictured so that all 4 tabs on the body of the switch fit into the respective holes in the cover -arrows-.



Warning. All tabs must audibly fall into place in the respective holes on both sides of the cover.

- 15 -

- On the right-hand side of the luggage compartment (in the direction of travel), remove the end cap for the cover with the switch from the side trim panel.

- 16, 17 -

- Click the cover with the attached switch from the inner side of the lining into the hole in the luggage compartment side lining panel so that all the attachment tabs of the cover click into place -arrows-.
- Connect the respective terminal strip of the vehicle's existing wiring, or the terminal strip of wiring bundle 5E3 055 204A in vehicles not prepared for tow bar installation, to the terminal strip of the switch in the luggage compartment side lining panel -close-up-.



Warning. Make sure that the wiring leading to the switch does not cross any edges of the bodywork. In the vicinity of such edges, wrap the bundle using a sufficient amount of abrasion-resistant tape.

Replace all removed parts and tighten the respective connections using specified tightening torque.

Connect the battery and perform all tasks related to disconnecting and re-connecting the battery

Activate the tow bar



Warning. If you are installing two or more products equipped with a control unit from the ŠKODA Genuine Accessories portfolio, connect and activate them gradually.

If you activate multiple units at once, the activation may not work correctly (a control unit that is not involved in the activation process must not be connected).

Perform guided fault finding.

- Start a new diagnostic session.
- Activate the “software version management” (SVM) function. In this menu, select function 3 – “Refurbishment and Additional Accessories Installation Procedure” - see Fig. 19.
- Enter the 5-digit security code “**TOWAB**” (specified in the “ETKA” spare parts catalogue) and confirm.



Caution. Make sure that the code is correct before confirming it. Deactivation is not possible!

- Finish the diagnostics in the usual way.
- Perform a function check of the tow bar using a trailer or a tester.
- Make sure that the parking camera and the parking sensors work without errors (if installed in the vehicle).



Warning. Check that there is no collision with the cut-out hole in the rear fender when tilting and folding the arm (fig. 18). If a collision occurs, adjust the cut-out hole.

Tažné zařízení - sklopné

Produkty příslušenství jsou určeny k odborné montáži. ŠKODA AUTO doporučuje provádět montáž u smluvních partnerů.

CZ

Sady tažného zařízení sklopného jsou určeny pro vozy:

ŠKODA OCTAVIA (NX, PV)

objed. číslo 5E3 092 160E

ŠKODA OCTAVIA iV (NX, PV)

objed. číslo 5E3 092 160C

Před samotnou montáží tažného zařízení vždy zkontrolujte a seznamte se s informacemi uvedenými v aktuálním produktovém listu k danému produktu!

V produktovém listě naleznete informace týkající se:

- omezení pro konkrétní vozy a výbavy v daném časovém období
- nutnosti doobjednání dodatečných dílů spojených s montáží daného produktu do vozu
- nutné demontáže některých dílů vozu pro konkrétní motorizace a výbavy



Varování. Nerespektování těchto informací může vést k:

- kritickému poškození vozu
- nemožnosti aktivace produktu
- nemožnosti úředního schválení celé zástavby
- ztrátě záruky

Za následky vzniklé neprověřením produktového listu a nedodržením pokynů v něm uvedených odpovídá subjekt provádějící zástavbu daného produktu.

Vždy ověřte aktuální restriktce v odpovídajícím produktovém listu pro dané tažné zařízení na portále B2B, ETKA nebo PLIM.

Poznámka

Dodatečná montáž tažného zařízení klade zvýšené nároky na chladicí systém vozu. Z tohoto důvodu je nutná výměna části chladicího systému dle informací, které jsou dostupné v odborných servisech ŠKODA AUTO.



Upozornění. Obrázky v návodu slouží jako obecná informace k montáži. V některých detailech se mohou od montážních míst daného vozu lišit (dle výbavy vozu)!

V návodu je zobrazena montáž tažného zařízení sklopného na vůz ŠKODA OCTAVIA (NX, PV). Při montáži tažného zařízení sklopného na vůz ŠKODA OCTAVIA iV (NX, PV) postupujte obdobným způsobem.

Všeobecné údaje

Tažné zařízení pro vozy OCTAVIA (NX, PV) je vyrobeno podle schválené dokumentace a odpovídá homologaci E1*55R-01 2858.

Tažné zařízení pro vozy OCTAVIA iV (NX, PV) je vyrobeno podle schválené dokumentace a odpovídá homologaci E1*55R-01 3129.

Konstrukce tažného zařízení odpovídá všem českým i mezinárodním předpisům. Zařízení prošlo pevnostními zkouškami dle evropské směrnice. Tažné rameno s integrovanou 13-pólovou zásuvkou je opatřeno kulovým čepem o průměru 50 mm.

Pro vozy PHEV platí:



Varování. Vzhledem ke specifické konstrukci vozů vybavených vysokonapěťovým akumulátorem doporučujeme používat výhradně ŠKODA originální tažné zařízení, kdy ŠKODA ručí za jeho bezpečnost, spolehlivost a vhodnost pro tento typ vozů.

Nesprávně instalované nebo nevhodné tažné zařízení může v případě nehody poškodit vysokonapěťové komponenty vozu a prohloubit tak následky nehody nebo způsobit smrtelné zranění.

Veškeré související montážní práce doporučujeme svěřit partnerům ŠKODA.

Sada tažného zařízení sklopného obsahuje - obr. 1

Název dílu	Kusů	Pozice
Tažné zařízení - sklopné	1	A
Šrouby	4	B
Řídicí jednotka	1	C
Krytka spínače	1	D
Spínač	1	E
Plastové matice na uchycení řídicí jednotky	2	F
Montážní návod	1	

Pro vozy bez přípravy pro tažné zařízení:

Je nutné doobjednat sadu elektroinstalace, případně další díly, viz. příslušný produktový list k danému tažnému zařízení.



Upozornění. (Neplatí pro vozy OCTAVIA RS (NX5, PV5) ani vozy SCOUT (NX5, PV5)).

U vozů ŠKODA OCTAVIA COMBI (NX5, PV5) bez přípravy pro tažné zařízení musí být vždy vyměněn difuzor zadního nárazníku. Výměnu difuzoru proveďte na demontovaném nárazníku opatrným vycvakáním původního difuzoru a nacvakáním nového difuzoru 5E6 807 521A.

Vyříznutí otvoru dle obr. 3 až 5 se potom neprovádí. V případě, že má vozidlo komfortní otevírání víka zavazadlového prostoru (virtuální pedál) PR – 4E6, je nutné namontovat novou anténu a držák řídicí jednotky. Při montáži postupujte dle dílenské příručky. Řídicí jednotku použijte původní.

Seznam specifického nářadí:

Univerzální čistič (doporučujeme Terostat 8550)
Momentový klíč

Důležité pokyny k montáži:



Upozornění. Vůz musí být čistý, nejlépe umytý z myčky.

Upozornění. V místech přechodu svazku elektrické instalace přes hranu (stojinu) na karoserii doporučujeme omotat svazek před uchycením navíc vhodnou otěruvzdornou páskou.

Postup montáže:

Po dobu montáže mějte odpojený akumulátor.

Při demontáži a zpětné montáži jednotlivých dílů postupujte dle pokynů v Dílenské příručce ŠKODA. Ustavte vozidlo na ramena dílenského zvedáku.

Demontujte:

- zadní nárazník (lapače nečistot jsou-li na vozidle),
- příčník,
- kryt západky zámku 5. dveří,
- boční obložení v zavazadlovém prostoru.



Upozornění. V případě, že přístup k otvorům pro uchycení tažného zařízení na zadních podélnících je omezen některými díly vozu (nádobka SCR, AKF, atd.), tyto díly dle dílenské příručky uvolněte nebo demontujte.



Pozor. Po demontáži příčníku doplňte v místech kontaktu příčníku s karoserií antikorozi ochranu. Po ošetření karoserie antikorozi ochranou našroubujte demontované šrouby z příčníku zpět na své místo (obr. 6) a proveďte jejich dotěsnění dle servisních možností a zvyklostí.

- 2 -

- Schéma umístění tažného zařízení s elektroinstalací ve voze.

Vyříznutí otvoru pro tažné rameno do zadního nárazníku:

- 3 -

- Demontovaný zadní nárazník položte na měkkou plstěnou podložku vnitřní stranou směrem nahoru.
- Plochu zadního nárazníku v místech předdisovaného označení budoucího otvoru důkladně omyjte slabým saponátovým roztokem.

- 4, 5 -

- Dle osvědčených postupů servisu vyřízněte dle předdisovaného označení vhodným nástrojem otvor pro tažné rameno.



Upozornění. Řez vedte po vyznačené čáře prolisu. Dbejte na správnou volbu otvoru. Při vyřezávání otvoru dbejte zvýšené opatrnosti na stávající elektrickou instalaci, nesmí dojít k jejímu poškození.

- Vizuálně zkontrolujte kvalitu vyříznutého otvoru.
- V případě potřeby ho upravte a začistěte vhodným nástrojem, popř. smirkovým papírem.



Pozor. Při začistování otvoru pracujte s nejvyšší opatrností (nebezpečí poranění o ostrou hranu vyříznutého otvoru).

Montáž tažného zařízení na vůz

- 7 -

- Strhněte záslepky otvorů pro uchycení tažného zařízení na zadních podélnících (obě strany vozu) -šipky-. **Dosedací plochy šroubového spoje musí být zbaveny nečistot, těsnění dutin a mastnoty.** V případě potřeby odstraňte části plastizolu uvnitř podélníků. Plochu kolem otvorů pak ošetřete antikoroziní ochranou stejným způsobem jako místa na karoserii po demontáži příčnicku.



Upozornění. V případě potřeby uvolněte zadní díl výfuku a tepelnou ochranu výfuku tak, aby byl možný přístup k otvorům pro uchycení tažného zařízení na zadním podélníku.

- 8 -

- **K této operaci jsou zapotřebí dva pracovníci.**

- Tažné zařízení (A) nasuňte podélními nosníky do otvorů na zadním čele vozu a ustavte jej tak, aby osy šroubů procházely přibližně středy upevňovacích otvorů v podélnících, lehce přišroubujte pomocí čtyř upevňovacích šroubů (B) k podvozku vozu a zatáhněte tažné zařízení symetricky směrem dozadu.

- **Zkontrolujte polohu tažného zařízení a šrouby dotáhněte utahovacím momentem 55 Nm + 180° -detail- v pořadí (poloha šroubů dle směru jízdy):**

1. pravý zadní,
2. pravý přední,
3. levý zadní,
4. levý přední.



Upozornění. Při další případné demontáži a montáži tažného zařízení je nutné vyměnit upevňovací šrouby za nové.

- 9 -

- Vyjměte záslepku otvoru v podlaze vozu pro protažení svazku elektrické instalace tažného zařízení na levé straně vozu (ve směru jízdy) -detail-.

- 10, 11 -

- Otvorem protáhněte svazek se svorkovnicí elektrické instalace tažného zařízení do zavazadlového prostoru vozu.



Upozornění. Osadte průchodku (je součástí elektrické instalace tažného zařízení) do otvoru v karoserii vozu tak, aby nedocházelo k zatékání do vozu.

- Přichytky s okem na svazku elektrické instalace (jsou součástí elektrické instalace tažného zařízení) nacvakněte na tukr -šipka- ve spodní části vozu (detail obr. 10) a na zadním čele vozu -detail- obr. 11.

- 12, 13 -**Řídicí jednotka**

- Řídicí jednotku (C) přichyťte na tukry maticemi (F) dle obrázku. Matice dotáhněte Mu 2 Nm.

- Do řídicí jednotky zapojte svorkovnici tažného zařízení s elektroinstalací (A) a příslušné svorkovnice svazku stávající elektrické instalace vozu (příprava pro tažné zařízení), nebo svazků 5E3 055 204B a 5E3 055 204A u vozu bez přípravy pro tažné zařízení. Dejte pozor na vedení elektrického svazku přes stojinu plechu karoserie.

Ukostření

- Kostřicí oko vodiče ze svazku elektrické instalace tažného zařízení (A) připojte na kostřicí šroub -šipka-. **Matici kostřicího šroubu dotáhněte utahovacím momentem 9 Nm.**

Montáž spínače do panelu pravého bočního obložení zavazadlového prostoru

- 14 -

- Spínač (E) nacvakněte do krytky (D) dle obrázku tak, aby všechny 4 zácvaky tělesa spínače zapadly do příslušných otvorů v krytce -šipky-.



Upozornění. Všechny zácvaky musí do příslušných otvorů na obou stranách krytky slyšitelně zapadnout.

- 15 -

- Na pravé straně zavazadlového prostoru (ve směru jízdy) demontujte z panelu bočního obložení záslepku pro krytku se spínačem.

- 16, 17 -

- Nacvakněte krytku s nasazeným spínačem z vnitřní strany obložení do otvoru v panelu bočního obložení zavazadlového prostoru tak, aby všechny zácvaky krytky byly zaaretovány -šipky-.

- Do svorkovnice na spínači v panelu bočního obložení zavazadlového prostoru -detail- zapojte příslušnou svorkovnici svazku stávající elektrické instalace vozu, nebo svorkovnici svazku 5E3 055 204A u vozu bez přípravy pro tažné zařízení.



Upozornění. Dbejte na to, aby svazek k tlačítku byl veden mimo hrany karoserie. Svazek v blízkosti těchto hran případně dostatečně omotejte otěruvzdornou páskou.

Namontujte zpět všechny demontované díly a příslušné spoje utáhněte předepsanými utahovacími momenty.

Připojte akumulátor a proveďte všechny úkony související s odpojením a znovu připojením akumulátoru

Proveďte aktivaci tažného zařízení



Upozornění. Pokud provádíte instalaci dvou a více produktů z portfolia Škoda originální příslušenství vybavené řídicí jednotkou, provádějte jejich zapojení a aktivace postupně. Pokud provedete aktivaci jednotek najednou, nemusí aktivace fungovat korektně (řídicí jednotka, která není v procesu aktivace, nesmí být připojena).

Proveďte řízené vyhledávání závad.

- Spusťte novou diagnostickou relaci.
- Aktivujte funkci „správa programových verzí (SVM)“. V tomto menu zvolte funkci 3 – tzv. „Provedení přestavby a dodatečné výbavy“ - viz obr. 19.
- Zadejte 5místný kód opatření „**TOWAB**“ (je uveden také v Katalogu náhradních dílů „ETKA“) a potvrďte jej.



Pozor. Před potvrzením kódu opatření se ujistěte o jeho správnosti. Deaktivace není možná!

- Diagnostiku dokončete obvyklým způsobem.
- Proveďte funkční zkoušku tažného zařízení pomocí přívěsu nebo testeru.
- Ověřte bezchybnou funkci parkovací kamery a parkovacích senzorů (jsou-li ve výbavě vozu).



Upozornění. Zkontrolujte, nedochází-li při vyklápění a sklápění ramene (obr. 18) ke kolizi s vyříznutým otvorem v zadním nárazníku. Pokud ano, vyříznutý otvor upravte.

Anhängerkupplung - klappbar

Die Zubehörprodukte sind zur fachlichen Montage bestimmt. ŠKODA AUTO empfiehlt die Durchführung der Montage bei den Vertragspartnern.

Die Sets klappbaren Anhängerkupplung sind für folgende Fahrzeugmodelle bestimmt:

ŠKODA OCTAVIA (NX, PV)

Art.-Nr. 5E3 092 160E

ŠKODA OCTAVIA iV (NX, PV)

Art.-Nr. 5E3 092 160C

Vor der eigentlichen Montage der Anhängerkupplung immer die Angaben im aktuellen Produktblatt für das jeweilige Produkt lesen und prüfen!

Im Produktblatt finden Sie Informationen über:

- Einschränkungen für spezifische Fahrzeuge und Ausrüstungsklassen in einem bestimmten Zeitraum
- Notwendigkeit der Nachbestellung von zusätzlichen Teilen im Zusammenhang mit der Montage des jeweiligen Produkts ins Fahrzeug
- notwendige Demontage einiger Fahrzeugteile für bestimmte Motorisierungen und Ausrüstungsklassen



Warnung. Die Nichtbeachtung dieser Informationen kann Folgendes zur Folge haben:

- kritische Beschädigung des Fahrzeugs
- Unmöglichkeit, das Produkt zu aktivieren
- Unmöglichkeit den ganzen Einbau offiziell zu genehmigen
- Verwirkung der Garantie

Die Stelle, die den Einbau des Produkts durchführt, ist für die Folgen verantwortlich, die sich aus der Nichtüberprüfung des Produktblattes und der Nichteinhaltung der darin enthaltenen Anweisungen ergeben.

Immer die aktuellen Restriktionen im einschlägigen Produktblatt für die jeweilige Anhängerkupplung im Portal B2B, ETKA oder PLIM überprüfen

Bemerkung

Die nachträgliche Montage der Anhängerkupplung legt höhere Ansprüche an das Kühlsystem des Wagens. Aus diesem Grund ist es notwendig, Teile des Kühlsystems nach den Angaben zu ersetzen, die bei den ŠKODA AUTO Fachwerkstätten hinterlegt sind.



Hinweis. Die Abbildungen in der Anleitung dienen als allgemeine Information zur Montage. In einigen Details können sie sich von den Montagestellen des jeweiligen Wagens, je (nach der Ausstattung des Wagens, unterscheiden)!

In der Anleitung ist die Montage der klappbaren Anhängerkupplung für das Fahrzeug ŠKODA OCTAVIA (NX, PV) dargestellt. Bei der Montage der klappbaren Anhängerkupplung am Fahrzeug und ŠKODA OCTAVIA iV (NX, PV) gehen Sie analog vor.

Allgemeines

Die Anhängerkupplung für die Fahrzeuge OCTAVIA (NX, PV) ist nach der freigegebenen Dokumentation hergestellt und entspricht der Homologation E1*55R-01 2858.

Die Anhängerkupplung für die Fahrzeuge OCTAVIA iV (NX, PV) ist nach der freigegebenen Dokumentation hergestellt und entspricht der Homologation E1*55R-01 3129.

Die Bauweise der Anhängerkupplung erfüllt sämtliche tschechische sowie internationale Vorschriften. Die Einrichtung hat Festigkeitsprüfungen gemäß der europäischen Richtlinie bestanden. Der Zugarm mit intergriertem 13poligem Stecker ist mit einem Kugelbolzen mit einem Durchmesser von 50 mm versehen.

Für die PHEV-Fahrzeuge gilt:



Warnung. In Bezug auf die spezifische Bauweise der mit Hochspannungakkumulator ausgestatteten Fahrzeuge empfehlen wir, ausschließlich ŠKODA Original-Anhängerkupplung zu benutzen, wo ŠKODA für die Sicherheit, Zuverlässigkeit und Eignung für diesen Fahrzeugtyp haftet.

Falsch installierte oder nicht geeignete Anhängerkupplung kann bei fehlender Konformität die Hochspannungskomponenten des Wagens beschädigen und die Unfallfolgen schlimmer machen oder zu tödlichen Verletzungen führen.

Es ist empfehlenswert, ŠKODA Partner mit sämtlichen zusammenhängenden Montagearbeiten zu beauftragen.

Der Set der klappbaren Anhängerkupplung enthält - Abb. 1

Bezeichnung des Teils	Stück	Position
Anhängerkupplung - klappbar	1	A
Schrauben	4	B
Steuergerät	1	C
Kappe des Schalters	1	D
Schalter	1	E
Kunststoffmuttern zur Befestigung des Steuergeräts	2	F
Montageanleitung	1	

Für Fahrzeuge ohne Vorbereitung für die Anhängerkupplung:

Es ist erforderlich, einen Set Elektroinstallation, bzw. weitere Teile nachzubestellen, siehe das entsprechende Produktblatt für die Anhängerkupplung.



Hinweis. (Gilt nicht für die Fahrzeug OCTAVIA RS (NX5, PV5) und SCOUT (NX5, PV5)). Beim ŠKODA OCTAVIA COMBI (NX5, PV5) ohne Vorbereitung für die Anhängerkupplung muss der hintere Stoßfänger-diffusor immer ersetzt werden.

Ersetzen Sie den Diffusor am demontierten Stoßfänger, indem Sie den Originaldiffusor vorsichtig entfernen und den neuen Diffusor 5E6 807 521A anbringen. Das Ausschneiden des Lochs gemäß den Abbildungen 3 bis 5 wird dann nicht durchgeführt. Wenn das Fahrzeug mit dem Komfort-Öffnungsmechanismus der Kofferraumhaube (Virtual-Pedal) PR - 4E6 ausgestattet ist, müssen die neue Antenne und der neue Steuergeräthalter montiert werden. Bei der Montage gehen Sie nach dem Fachwerkstatthandbuch vor. Sie können das ursprüngliche Steuergerät verwenden.

Liste des Spezialwerkzeugs:

Universalreiniger (Empfehlung: Terostat 8550)
Drehmomentschlüssel

Wichtige Hinweise zur Montage:



Hinweis. Der Wagen muss sauber sein, am besten in der Waschanlage gewaschen.

Hinweis. An den Stellen des Übergangs des E-Kabelbaums über die Kante (Stehblech) der Karosserie empfehlen wir, den Kabelstrang vor Befestigung zusätzlich mit einem abriebfesten Band zu umwickeln.

Montageablauf:

Trennen Sie für die Dauer der Montage den Akku.
Bei der Demontage und der anschließenden Montage der einzelnen Teile verfahren Sie gemäß den Hinweisen im Werkstatthandbuch ŠKODA. Das Fahrzeug auf die Arme des Werkstatthebers stellen.

Demontieren Sie:

- hintere Stoßstange (Schmutzfänger, falls vorhanden),
- Querträger,
- Abdeckung der Schlossraste der 5. Tür,
- Seitenverkleidung im Kofferraum.



Hinweis. Falls der Zugang zu den Öffnungen zum Befestigen der Anhängerkupplung an den hinteren Längsträger durch einige Fahrzeugteile (SCR-Behälter, AKF usw.) beschränkt ist, sind diese Teile gemäß Werkstatthandbuch zu lösen oder zu demontieren.



Achtung. Nach dem Entfernen des Querträgers an den Kontaktpunkten des Querträgers mit der Karosserie Korrosionsschutz auftragen. Nach der Behandlung der Karosserie mit Korrosionsschutz die vom Querträger entfernten Schrauben wieder anbringen (Abb. 6) und nach Wartungsmöglichkeiten und -gewohnheiten versiegeln.

- 2 -

- Schema der Anordnung der Anhängerkupplung mit Elektroinstallation im Wagen.

Herausschneiden der Öffnung für den Zugarm in der hinteren Stoßstange:

- 3 -

- Die demontierte hintere Stoßstange auf die weiche Filzunterlage mit der Innenseite nach oben ablegen.
- Die Fläche der hinteren Stoßstange im Bereich der vorgestanzen Markierung der zukünftigen Öffnung mit schwacher Reinigungsmittellösung gründlich reinigen.

- 4, 5 -

- Die Öffnung für den Zugarm nach den bewährten Serviceverfahren gemäß der vorgepressten Markierung mit einem passenden Werkzeug herauschneiden.



Hinweis. Den Schnitt auf der markierten Linie führen. Auf die richtige Wahl der Öffnung achten. Achten Sie beim Ausschneiden des Lochs besonders darauf, dass die vorhandene Elektroinstallation nicht beschädigt wird.

- Die Qualität der hergestellten Öffnung visuell prüfen.
- Eventuell bearbeiten und mit einem passenden Werkzeug ggf. Schleifpapier entgraten.



Achtung. Beim Entgraten der Öffnung äußerst vorsichtig vorgehen (Verletzungsgefahr durch die scharfe Kante der hergestellten Öffnung).

Montage der Anhängerkupplung am Fahrzeug

- 7 -

- Die Blindstopfen der Öffnungen zum Befestigen der Anhängerkupplung an den hinteren Längsträger (beide Fahrzeugseiten) entnehmen - Pfeile -.

Die Sitzflächen der Verschraubung müssen frei von Schmutz, Hohlraumdichtung und Fett sein. Bei Bedarf die Plastisolteile innerhalb der Längsträger entfernen. Die Fläche um die Öffnungen dann mit Rostschutzmittel auf die gleiche Weise behandeln, wie die Stellen an der Karosserie nach der Demontage des Querträgers.



Hinweis. Lösen Sie gegebenenfalls das hintere Auspuffteil und den Hitzeschutz des Auspuffs, um Zugang zu den Befestigungslöchern der Abschlepphalterung am hinteren Hilfsrahmen zu erhalten.

- 8 -

- **Zu dieser Operation sind zwei Arbeiter notwendig.**
- Schieben Sie die Anhängerkupplung (A) durch die Längsträger in die Bohrlöcher an der Fahrzeugrückseite und positionieren Sie sie so, dass die Achsen der Bolzen ungefähr durch die Mittelpunkte der Befestigungslöcher in den Längsträgern gehen, verschrauben Sie sie mit den vier Befestigungsschrauben (B) leicht am Fahrzeugrahmen und ziehen Sie die Anhängerkupplung symmetrisch nach hinten.

- Die Position der Anhängerkupplung prüfen und die Schrauben mit einem Anzugsmoment von 55 Nm + 180° - Detail - in folgender Reihenfolge festziehen (Position der Schrauben in der Fahrtrichtung):

1. rechts hinten,
2. rechts vorne,
3. links hinten,
4. links vorne.



Hinweis. Bei der nächsten allfälligen Demontage und Montage der Anhängerkupplung müssen die Befestigungsschrauben gegen neue ersetzt werden.

- 9 -

- Den Blindstopfen der Öffnung im Fußboden des Wagens zum Durchführen des Kabelbaums der elektrischen Installation der Anhängerkupplung auf der linken Seite Wagen(in der Fahrtrichtung) entnehmen -Detail-.

- 10, 11 -

- Den Kabelbaum mit Klemmenleiste der elektrischen Installation der Anhängerkupplung in den Kofferraum des Fahrzeugs durchführen.



Hinweis. Die Durchführung (sie ist ein Bestandteil der elektrischen Installation der Anhängerkupplung) in die Öffnung in der Karosserie des Fahrzeugs so einsetzen, dass kein Wasser in das Fahrzeug eindringen kann.

- Schrauben Sie die Clips mit Ösen des Kabelbaums (in der Elektroinstallation der Anhängerkupplung enthalten) am tukur -pfeil- auf der Unterseite des Fahrzeugs (Detail Abb. 10) und an der Rückseite des Fahrzeugs an -Detail- Abb. 11.

- 12, 13 -

Steuergerät

- Befestigen Sie das Steuergerät (C) mit den Muttern (F) wie abgebildet an den Tuckers. Ziehen Sie die Muttern mit Mu 2 Nm an.
- Schließen Sie die Klemmenleiste der Anhängerkupplung mit Elektroinstallation (A) und die entsprechenden Klemmenleisten des vorhandenen Fahrzeugkabelbaums (Vorbereitung für Anhängerkupplung) oder die Kabelbäume 5E3 055 204B und 5E3 055 204A für ein Fahrzeug ohne Vorbereitung für Anhängerkupplung an das Steuergerät an. Auf die Führung des Kabelbaums über den Steg des Karosserieblechs achten.

Masseanbindung

- Die Masseschleife des Leiters aus dem Kabelbaum der elektrischen Installation der Anhängerkupplung (A) an die Masseschraube anschließen -Pfeil-. **Die Mutter der Masseschraube mit Anzugsmoment von 9 Nm festziehen.**

Montage des Schalters in das Panel der rechtsseitigen Seitenverkleidung des Kofferraums

- 14 -

- Den Schalter (E) in die Kappe (D) gemäß Abbildung einschnappen, damit alle 4 Stecker des Schaltergehäuses in die einschlägigen Öffnungen in der Abdeckkappe einrasten -Pfeile-.



Hinweis. Alle Stecker müssen in die jeweiligen Öffnungen auf beiden Seiten der Abdeckkappe hörbar einrasten.

- 15 -

- Nehmen Sie auf der rechten Seite des Kofferraums (in Fahrtrichtung) die Abdeckplatte für die Schalterkappe von der Seitenverkleidung ab.

- 16, 17 -

- Drücken Sie die Kappe mit dem montierten Schalter von der Innenseite der Verkleidung in das Loch in der Seitenverkleidung des Kofferraums, so dass alle Laschen der Kappe einrasten -Pfeile-.

- In die Klemmleiste am Schalter im Panel der Seitenverkleidung des Kofferraums - Detail - die einschlägige Klemmleiste des Kabelbaums der bestehenden elektrischen Installation des Fahrzeugs oder die Klemmleiste des Kabelbaums 5E3 055 204A bei Fahrzeugen ohne Vorbereitung für Anhängerkupplung schalten.



Hinweis. Darauf achten, dass der Kabelbaum zur Taste außerhalb der Karosseriekanten geführt wird.

In der Nähe dieser Kanten befindlichen Kabelbaum ggf. mit abriebfestem Band genügend umreifen.

Alle demontierten Teile zurück montieren und die einschlägigen Verbindungen mit vorgeschriebenen Anzugsmomenten festziehen.

Schließen Sie den Akkumulator an und führen Sie alle Operationen im Zusammenhang mit dem Trennen und dem Wiederanschießen des Akkus durch

Die Aktivierung der Anhängerkupplung durchführen



Hinweis. Wenn Sie zwei und mehr Produkte aus dem Škoda Originalzubehör Portfolio mit Steuergerät installieren, sind diese Produkte schrittweise zu schalten und zu aktivieren.

Wenn Sie die Einheiten auf einmal aktivieren, muss die Aktivierung nicht korrekt funktionieren (Steuergerät, das im Aktivierungsprozess nicht ist, darf nicht angeschlossen sein).

Führen Sie die gesteuerte Mängelsuche durch.

- Starten Sie eine neue Diagnoserelation.

- Die Funktion „Verwaltung der Programmversionen (SVM)“ aktivieren. In diesem Menu die Funktion 3 – sog. „Durchführung des Umbaus und der Nachrüstung“ wählen - siehe Abb. 19.

- Den fünfstelligen Code der Maßnahme ein „TOWAB“ (ist so im Ersatzteilkatalog „ETKA“ angeführt) eingeben und bestätigen.



Achtung. Stellen Sie sicher, dass der Coder der Maßnahme korrekt ist, bevor Sie ihn bestätigen. Eine Deaktivierung ist nicht möglich!

- Beenden Sie die Diagnostik in üblicher Weise.

- Führen Sie eine Funktionsprüfung der Anhängerkupplung mit einem Anhänger oder einem Prüfgerät durch - Prüfen Sie, ob die Parkkamera und die Parksensoren (falls vorhanden) richtig funktionieren.



Hinweis. Vergewissern Sie sich, dass beim Kippen und Klappen des Arms (Abb. 18) keine Kollision mit dem Ausschnitt im hinteren Stoßfänger erfolgt. Wenn es der Fall ist, die hergestellte Öffnung anpassen.

Dispositivo de remolque - plegable

Los accesorios están previstos para un montaje profesional. ŠKODA AUTO recomienda realizar el montaje en talleres autorizados

Los juegos de dispositivo de remolque plegable son destinados a los vehículos:
ŠKODA OCTAVIA (NX, PV) nro. pedido 5E3 092 160E
ŠKODA OCTAVIA iV (NX, PV) nro. pedido 5E3 092 160C

¡Antes de instalar el dispositivo de remolque, siempre compruebe y lea la información citada en la hoja actual del producto en cuestión!

En la hoja de producto encontrará información referente a:

- limitaciones para vehículos y equipamientos concretos en un periodo de tiempo determinado
- necesidad de pedir piezas adicionales relacionadas con el montaje del producto en el vehículo
- necesidad de desmontar algunas piezas del coche para determinadas motorizaciones y equipamientos



Advertencia. De no respetarse esta información puede ocurrir lo siguiente:

- daños importantes al vehículo
- imposibilidad de activar el producto
- imposibilidad de una aprobación oficial de toda la instalación
- pérdida de la garantía

El sujeto que realiza la instalación del producto es responsable de las consecuencias de no comprobar la hoja del artículo y del incumplimiento de las indicaciones señaladas en la hoja de instrucciones.

Compruebe siempre las restricciones actuales para los vehículos en la correspondiente ficha de producto del dispositivo de remolque en los portales B2B, ETKA o PLIM.

Nota

La instalación adicional del dispositivo de remolque supone una mayor exigencia para el sistema de refrigeración del vehículo. Por esta razón, hay que reemplazar una parte del sistema de refrigeración de acuerdo con la información que está disponible en talleres profesionales de ŠKODA AUTO.



Atención: Las imágenes en el manual representan una información general para la instalación. ¡Algunos detalles pueden diferir de los puntos de montaje en un coche determinado (en función del equipamiento del vehículo)!

En el manual se puede observar la instalación del dispositivo de remolque plegable en el vehículo ŠKODA OCTAVIA (NX, PV). La instalación del dispositivo de remolque plegable en el vehículo ŠKODA OCTAVIA iV (NX, PV) es similar.

ES

Datos generales

El dispositivo de remolque para vehículos OCTAVIA (NX, PV) está fabricado en conformidad con la documentación aprobada y corresponde con la homologación E1*55R-01 2858.

El dispositivo de remolque para vehículos OCTAVIA iV(NX, PV) está fabricado en conformidad con la documentación aprobada y corresponde con la homologación E1*55R-01 3129.

El diseño del dispositivo de remolque responde a todas las normas checas e internacionales. El dispositivo pasó por las pruebas de resistencia de conformidad con la directriz europea. El brazo de remolque con enchufe integrado de 13 polos está provisto de un pivote esférico con un diámetro de 50 mm.

Aplicable a los vehículos PHEV:



Advertencia. Debido al diseño específico de los vehículos equipados con una batería de alto voltaje, recomendamos utilizar exclusivamente dispositivos de remolque originales ŠKODA, cuya seguridad, fiabilidad y adecuación para este tipo de automóvil están garantizadas por la fábrica.

Un dispositivo de remolque instalado de forma incorrecta o inadecuado puede causar daños a componentes de alto voltaje del vehículo, agravando las consecuencias de un eventual accidente o causando lesiones graves.

Recomendamos entregar todos los trabajos de instalación relacionados a los servicios autorizados de ŠKODA.

El juego de dispositivo de remolque plegable incluye - fig. 1

Nombre de la pieza	Total piezas	Posición
Dispositivo de remolque – plegable	1	A
Tornillos	4	B
Unidad de control	1	C
Cubierta del conmutador	1	D
Conmutador	1	E
Tuercas plásticas para fijar la unidad de control	2	F
Manual de instalación	1	

Para vehículos sin la preinstalación para un dispositivo de remolque:

Es necesario pedir adicionalmente un juego de instalación eléctrica, eventualmente otras piezas, véase el correspondiente manual del dispositivo de remolque.



Atención: (No aplicable a vehículos OCTAVIA RS (NX5, PV5) ni a vehículos SCOUT (NX5, PV5)). En los vehículos ŠKODA OCTAVIA COMBI (NX5, PV5) sin preinstalación para el dispositivo de remolque es necesario siempre cambiar el difusor del parachoques trasero.

El cambio del difusor se hace con el parachoques desmontado, desmontando con cuidado el difusor anterior y montando el nuevo difusor 5E6 807 521A. Entonces, no se recorta el orificio según las figuras de 3 a 5. En el caso de que el vehículo disponga de apertura confortable del maletero (pedal virtual) PR - 4E6, es necesario instalar antena nueva y soporte de unidad de control. Durante la instalación hay que proceder acorde al manual de servicio. Use la unidad de control original.

Lista de herramientas especiales:

Limpiador universal (recomendamos Terostat 8550)
Llave de torsión

Instrucciones importantes para la instalación:



Atención: El vehículo debe estar limpio, preferiblemente lavado en un túnel de lavado.

Atención. En los lugares donde el mazo de cables eléctricos pasa por el borde (refuerzo) de la carrocería, recomendamos envolverlo con una cinta apropiada resistente a la abrasión antes de fijarlo.

Procedimiento de montaje:

Mantenga la batería desconectada por el tiempo de la instalación. Al desmontar y volver a montar las piezas proceda según las instrucciones del Manual de servicio de ŠKODA. Coloque el vehículo sobre los brazos de un elevador de taller.

Desmontar:

- parachoques trasero (los guardabarros, si están en el vehículo),
- barra transversal,
- cubierta del pestillo de la cerradura de la 5-a puerta,
- revestimiento lateral del maletero.



Atención: Si el acceso a los orificios para fijar el dispositivo de remolque en los largueros traseros está limitado por algunas partes del vehículo (contenedor SCR, ACE, etc.), afloje o retire estas partes de acuerdo con lo indicado en el Manual de servicio.



Atención. Al desmontar la barra transversal, aplique protección anti-corrosión en los lugares de su contacto con la carrocería. Después de aplicar la protección anti-corrosión a la carrocería, atornille los tornillos desmontados de la barra transversal nuevamente en su lugar (fig. 6) y apriételes acorde a las posibilidades y los hábitos del taller.

- 2 -

- Esquema de la ubicación del dispositivo de remolque con la instalación eléctrica en el vehículo.

Corte de orificio para pasar el brazo de remolque en el parachoques trasero:

- 3 -

- Coloque el parachoques trasero desmontado sobre una almohadilla de fieltro suave, con el lado interior hacia arriba.
- Lave la superficie del parachoques trasero en el lugar, donde está la marcación del orificio a cortar con una solución de detergente suave.

- 4, 5 -

- De acuerdo con los procedimientos realizados por el taller, corte el orificio para el brazo de remolque con una herramienta adecuada según la marcación preimpresa.



Atención: Realice el corte sobre la línea marcada. Preste atención a una realización correcta del orificio. Al recortar el orificio preste mucha atención a la instalación eléctrica existente para no dañarla.

- Compruebe visualmente la calidad del orificio cortado.
- Arréglole, si es necesario, y elimine las rebabas utilizando una herramienta adecuada, por ejemplo, papel de lija.



Atención. Proceda con máxima precaución durante la limpieza del orificio (riesgo de herirse en los bordes afilados que quedan).

Montaje del dispositivo de remolque en el vehículo

- 7 -

- Quite las tapas de los orificios para fijar el dispositivo de remolque en los largueros traseros (ambos lados del vehículo) - flechas-. **Es necesario eliminar suciedad, cavidades obturadas y grasa de las superficies de contacto de la unión a tornillos.** Si es necesario, elimine las partes del plastisol en el interior de los largueros. Aplique la protección anti-corrosión sobre la superficie alrededor de los orificios de la misma forma como en los lugares de la carrocería después de desmontar la barra transversal.



Atención: En caso que sea necesario, desajuste la pieza trasera del tubo de escape y la protección térmica del tubo de escape, de modo que haya acceso a los orificios para fijar el dispositivo de remolque en el larguero trasero.

- 8 -

- **Para la operación se necesitan dos trabajadores.**
- Coloque el dispositivo de remolque (A) a través de los largueros en los orificios de la parte frontal posterior del vehículo y sitúelo de tal forma que los ejes de los tornillos pasen aproximadamente por los centros de los orificios de fijación en los largueros, atornille ligeramente con cuatro tornillos de fijación (B) al chasis del vehículo y apriete el dispositivo de remolque simétricamente hacia atrás.

- Compruebe la posición del dispositivo de remolque y ajuste los tornillos con un par de 55 Nm + 180°- detalle - en la secuencia (posición de los tornillos según la dirección de la marcha):

1. derecho trasero,
2. derecho delantero,
3. izquierdo trasero,
4. izquierdo delantero.



Atención: En caso de otro eventual desmontaje y montaje del dispositivo de remolque hay que sustituir los tornillos por unos nuevos.

- 9 -

- Quite la tapa del orificio en los bajos del vehículo que sirve para pasar el mazo de cables eléctricos del dispositivo de remolque en el lado izquierdo del vehículo (en la dirección de la marcha) -detalle-.

- 10, 11 -

- Pase el mazo de cables eléctricos con el conector del dispositivo de remolque a través del orificio al maletero del vehículo.



Atención: Instale el pasacables (es parte integrante de la instalación eléctrica del dispositivo de remolque) en el orificio en los bajos del vehículo de tal manera que no entre la humedad en el interior.

- Fije al tucker las grapas que tienen ojal en el mazo de cables eléctricos (son parte de la instalación eléctrica del dispositivo de remolque) -flecha- en la parte baja del vehículo (detalle fig. 10) y en la parte trasera del vehículo -detalle- fig. 11.

- 12, 13 -

Unidad de control

- La unidad de control (C) fijela con tuercas (F) a los tuckers tal y como se muestra en la figura. Apriete las tuercas aplicando un par de 2 Nm.
- Conecte a la unidad de control el conector del dispositivo de remolque con cables eléctricos (A) y los correspondientes conectores del mazo de los cables eléctricos actuales del vehículo (preinstalación para el dispositivo de remolque), o de los mazos 5E3 055 204B y 5E3 055 204A en el caso de un vehículo sin preinstalación para dispositivo de remolque. Preste atención al pasar el mazo de cables eléctricos por el borde reforzado de la chapa de la carrocería.

Conexión a bastidor

- Conecte el ojal del cable a tierra de la instalación eléctrica del dispositivo de remolque (A) al tornillo de conexión a tierra -flecha-. **Ajuste la tuerca del tornillo de conexión a tierra aplicando un momento de apriete de 9 Nm.**

Instalación del conmutador en el panel del revestimiento derecho lateral del maletero

- 14 -

- Inserte el conmutador (E) en la correspondiente tapa (D) según la imagen de tal forma que las 4 fijaciones del cuerpo del conmutador encajen en los correspondientes orificios de la tapa -flechas-.



Atención: Todas las fijaciones deben hacer un clic audible al encajar en los correspondientes orificios.

- 15 -

- Desmonte la tapa para la cubierta con conmutador en el lado derecho del maletero (en la dirección de la marcha).

- 16, 17 -

- Inserte la tapa con el conmutador integrado en lado interior lateral en el orificio del revestimiento lateral del maletero de tal forma que todas las fijaciones de la tapa queden retenidas -flechas-.

- El correspondiente conector del mazo de cables eléctricos del vehículo o el conector del mazo 5E3 055 204A, en caso de un vehículo sin preinstalación para dispositivo de remolque, interconéctelo con el conector en el conmutador en el panel del revestimiento lateral del maletero -detalle-.



Atención: Procure que el mazo no pase hacia el botón a través del borde de la carrocería.

El mazo en la proximidad de estos bordes protéjalo bien con una cinta resistente a la abrasión.

Vuelva a instalar todas las piezas desmontadas y ajuste las uniones correspondientes con los pares de apriete prescritos.

Conecte la batería y realice todas las operaciones relacionadas con su desconexión y reconexión

Active el dispositivo de remolque



Atención: Si está instalando dos o más productos de la gama de accesorios originales Škoda equipados con una unidad de control, conéctelos y actívelos sucesivamente.

Si activa las unidades al mismo tiempo, es posible que la activación no funcione correctamente (la unidad de control que no esté en proceso de activación no debe estar conectada).

Realice la búsqueda dirigida de fallos.

- Accione la nueva relación diagnóstica

- Active la función "Gestión de versiones de programa (SVM)". En este menú seleccione la función 3 - la tal "Ejecución de la adaptación y equipamiento complementario" - ver la imagen 19.

- Introduzca el código de 5 dígitos de provisión „TOWAB“ (está indicado también en el Catálogo de piezas de repuesto „ETKA“) y confírmelo.



Atención. Antes de confirmar el código de provisión, cerciórese de que es correcto. ¡La desactivación no es posible!

- Finalice el diagnóstico de manera habitual.

- Haga un test del funcionamiento del dispositivo de remolque, utilizando un auto-remolque o tester.

- Compruebe el funcionamiento perfecto de la cámara de estacionamiento y los sensores de estacionamiento (si están incluidos en el equipamiento del vehículo).



Atención: Compruebe si al volcar y plegar el brazo (fig. 18) no se produce una colisión con el orificio recortado en el parachoques trasero. Si es así, ajuste el orificio cortado.

Dispositif de remorquage - pliable

Les accessoires sont destinés à une installation professionnelle. ŠKODA AUTO vous recommande de confier l'installation à un partenaire agréé.

Les kits du dispositif de remorquage pliable sont destinés aux voitures :

ŠKODA OCTAVIA (NX, PV) n° de commande 5E3 092 160E

ŠKODA OCTAVIA iV (NX, PV) n° de commande 5E3 092 160C

Avant d'installer le dispositif d'attelage, vérifiez-le toujours et familiarisez-vous avec les informations indiquées dans la fiche produit mise à jour du produit concerné!

Vous trouverez dans la fiche de produit les renseignements concernant:

- restrictions pour des voitures spécifiques et équipements pour une période de temps donnée
- pièces supplémentaires nécessaires à commander qui sont liées à l'assemblage du produit donné dans une voiture
- certaines pièces nécessaires à démonter pour des moteurs et équipements spécifiques



Mise en garde. Le non-respect de ces renseignements peut provoquer:

- dommages critiques à votre voiture
- incapacité d'activer le produit
- impossibilité d'homologuer officiellement tout l'ensemble
- perte de garantie

L'opérateur réalisant l'installation du produit donné est responsable des conséquences résultant de la non-vérification de la fiche de produit et du non-respect des instructions qui y sont contenues.

Vérifiez toujours les restrictions mises à jour dans la fiche de produit correspondant au dispositif de remorquage concerné sur les portails B2B, ETKA et PLIM.

Note

L'installation ultérieure d'un dispositif de remorquage impose des exigences accrues au système de refroidissement de la voiture. Pour cette raison, il est nécessaire de remplacer une partie du système de refroidissement selon les informations disponibles dans les ateliers professionnels ŠKODA AUTO.



Avertissement. Les figures de la notice ne servent qu'à titre informatif et général pour l'installation. Certains détails des points d'installation peuvent différer en fonction de l'équipement du véhicule concret!

La notice illustre l'installation du dispositif de remorquage pliable sur la voiture ŠKODA OCTAVIA (NX, PV). Lors de l'installation du dispositif de remorquage pliable sur la voiture et ŠKODA OCTAVIA iV (NX, PV), veuillez procéder de la façon similaire.

Données générales

Le dispositif de remorquage pour voitures OCTAVIA (NX, PV) est fabriqué selon le dossier approuvé et correspond à l'homologation E1*55R-01 2858.

Le dispositif de remorquage pour voitures OCTAVIA iV (NX, PV) est fabriqué selon le dossier approuvé et correspond à l'homologation E1*55R-01 3129.

La conception du dispositif de remorquage est conforme à toutes les réglementations tchèques et internationales. Le dispositif a subi les essais de résistance conformément à la directive européenne. Le bras de remorquage avec prise intégrée à 13 broches est muni d'une goupille sphérique d'un diamètre de 50 mm.

Pour les voitures PHEV ceci est valable:



Mise en garde. Égard eu à la conception spécifique des voitures équipées avec accumulateur à haute tension, nous vous recommandons d'utiliser exclusivement le dispositif de remorquage original ŠKODA où la ŠKODA garantit la sécurité, la fiabilité et l'adéquation pour ce type de voitures.

Un dispositif de remorquage mal installé ou inadapté peut endommager les composants haute tension de la voiture en cas d'accident et aggraver les conséquences d'un accident ou causer des blessures mortelles.

Nous recommandons de confier tous les travaux d'installation à des partenaires agréés de la ŠKODA.

Jeu du dispositif de remorquage pliable contient - Fig. 1

Nom de la pièce	Nbre de pièces	Position
Dispositif de remorquage - pliable	1	A
Vis	4	B
Unité de contrôle	1	C
Couvercle de l'interrupteur	1	D
Interrupteur	1	E
Écrou en plastique pour fixer l'unité de contrôle	2	F
Notice d'installation	1	

Pour les voitures sans préparation pour le dispositif de remorquage:

Il est nécessaire de commander un jeu d'équipement électrique, éventuellement d'autres pièces, voir la fiche de produit correspondante du dispositif de remorquage.



Avertissement. (Ceci ne vaut ni pour les voitures OCTAVIA RS (NX5, PV5) ni pour les voitures SCOUT (NX5, PV5)). Pour les véhicules ŠKODA OCTAVIA COMBI (NX5) sans pré-équipement pour le dispositif de remorquage, le diffuseur de pare-chocs arrière doit toujours être remplacé. Remplacez le diffuseur sur le pare-chocs démonté en sortant avec claquement et précaution le diffuseur d'origine et monter avec claquement le nouveau diffuseur 5E6 807 521A. La découpe du trou selon les Figures 3 à 5 n'est plus effectuée dans ce cas. En cas que le véhicule ait l'ouverture mains libre du hayon du coffre (pédale virtuelle) PR - 4E6, il faut installer une antenne et un support de l'unité de contrôle nouveaux. En installant, procédez selon le Manuel d'atelier. Utilisez l'unité de contrôle originale.

Liste des outils spéciaux :

Nettoyant universel (nous recommandons Terostat 8550)
Clé dynamométrique

Consignes importantes pour l'installation:



Avertissement. La voiture doit être propre, de préférence lavée dans une station de lavage.

Avertissement. Nous vous recommandons d'envelopper le faisceau d'équipement électrique avec un ruban résistant approprié aux endroits où le faisceau passe par-dessus le bord (renfort) de la carrosserie avant de l'attacher.

Procédé de montage:

Gardez l'accumulateur débranché pendant l'installation. Suivez les instructions du Manuel d'atelier ŠKODA pour le démontage et le remontage des pièces individuelles. Posez le véhicule sur les bras d'un vérin d'atelier.

FR

Démontez:

- pare-chocs arrière (bavettes pare-boue si montées sur le véhicule),
- traverse,
- couvercle du loquet de verrouillage de la 5e porte,
- garniture latérale du coffre à bagages.



Avertissement. Si l'accès aux trous de fixation des équipements de remorquage sur les longerons arrière est restreint par certaines pièces du véhicule (conteneur SCR, AKF, etc.), débloquez ou retirez ces pièces conformément au manuel d'atelier.



Attention. Après avoir démonté la traverse, ajoutez une protection anti-corrosion aux points de contact de la traverse avec la carrosserie. Après avoir traité la carrosserie avec une protection anti-corrosion, revissez en place les vis démontées de la traverse (Fig. 6) et étanchez-les conformément aux options et pratiques d'entretien.

- 2 -

- Schéma de l'emplacement du dispositif de remorquage avec équipement électrique dans la voiture.

Découpe d'un trou pour le bras de remorquage dans le pare-chocs arrière:

- 3 -

- Placez le pare-chocs arrière avec l'intérieur vers le haut sur un tapis de feutre doux.
- Lavez soigneusement la surface du pare-chocs arrière avec une solution détergente douce aux endroits où le futur trou est marqué par pré-presse.

- 4, 5 -

- Selon les meilleures procédures de votre service, découpez un trou pour le bras de remorquage selon le marquage pré-pressé avec un outil approprié.



Avertissement. Faites la coupe le long de la ligne marquée de l'empreinte. Assurez-vous que le trou est correctement sélectionné. Lors de la découpe du trou, faites particulièrement attention à l'installation électrique existante, elle ne doit pas être endommagée.

- Vérifiez visuellement la qualité du trou découpé.
- En cas de besoin, ajustez-le et nettoyez en utilisant un outil approprié, éventuellement en utilisant du papier de verre.



Attention. Nettoyez le trou avec la plus grande précaution (risque de blessures par le bord tranchant du trou découpé).

Assemblage du dispositif de remorquage avec la voiture

- 7 -

- Séparez les bouchons aveugles de trous pour la fixation du dispositif de remorquage sur les longerons arrière (de deux côtés de la voiture) -flèches-. Les surfaces de contact du raccord à vis doivent être exemptes de saletés, de joints de cavités et de graisse. En cas de besoin, enlevez des parties de plastisol à l'intérieur des longerons. Traitez ensuite la surface autour des trous avec une protection anti-corrosion de la même manière que les endroits de la carrosserie après le démontage de la traverse.



Avertissement. Si nécessaire, desserrez la partie arrière de l'échappement et la protection thermique de l'échappement afin que l'accès aux trous pour la fixation du dispositif de remorquage sur les longerons arrière soit possible.

- 8 -

- **Deux opérateurs sont nécessaires pour ce travail.**

- Insérez le dispositif de remorquage (A) dans les trous à l'arrière de la voiture avec les supports longitudinaux et ajustez-le de manière à ce que les axes de vis passent approximativement par les centres des trous de fixation dans les longerons, vissez légèrement au châssis de la voiture avec quatre vis de fixation (B) et tirez le dispositif de remorquage symétriquement vers l'arrière.

- **Vérifiez la position du dispositif de remorquage et serrez les vis au couple de serrage de 55 Nm + 180° - détail - dans l'ordre (position des vis selon le sens de circulation):**

1. droite arrière,
2. droite avant,
3. gauche arrière,
4. gauche avant.



Avertissement. Lors de démontage et remontage éventuels ultérieurs, il est nécessaire de remplacer les vis de fixation par des neuves.

- 9 -

- Retirez le bouchon aveugle du trou dans le plancher de la voiture pour faire passer le faisceau d'équipement électrique du dispositif de remorquage sur le côté gauche de la voiture (dans le sens de circulation) -détail-.

- 10, 11 -

- Par le trou faites passer le faisceau avec borniers d'équipement électrique du dispositif de remorquage jusqu'au coffre à bagages de la voiture.



Avertissement. Insérez le passe-fil (fait partie de l'équipement électrique du dispositif de remorquage) dans le trou de la carrosserie de la voiture de manière à ce que l'eau ne pénètre dans la voiture.

- Enfoncez avec claquement les attaches à œil sur le faisceau d'équipement électrique (elles font partie de l'équipement électrique du dispositif de remorquage) sur la vis à impact -flèche- dans la partie inférieure de la voiture (détail la Fig. 10) et sur le front arrière de la voiture -détail- Fig. 11.

- 12, 13 -

Unité de contrôle

- Attachez l'unité de contrôle (C) sur les vis à impact au moyen des écrous (F) selon la figure. Serrez les écrous Mu 2 Nm.

- Connectez le bornier du dispositif de remorquage avec équipement électrique (A) et les borniers respectifs du faisceau de l'équipement électrique existant de la voiture (préparation pour le dispositif de remorquage) ou les faisceaux 5E3 055 204B et 5E3 055 204A en cas que la voiture manque de préparation pour le dispositif de remorquage. Faites attention à la conduite du faisceau d'équipement électrique à travers le renfort de la plaque de la carrosserie.

Mise à la masse

- Raccordez l'œillet de mise à la masse du conducteur du faisceau d'équipement électrique du dispositif de remorquage (A) à la vis de mise à la masse -flèche-. **Serrez l'écrou de la vis de mise à la terre avec un couple de 9 Nm.**

Installation de l'interrupteur dans le panneau de la garniture latérale droite du coffre à bagages

- 14 -

- Enfoncez avec claquement l'interrupteur (E) dans le couvercle (D) selon la Figure de manière à ce que les 4 parties du corps de l'interrupteur s'enfoncent dans les trous respectifs du couvercle -flèches-.



Avertissement. Toutes les parties à enfoncer doivent entrer dans les trous respectifs de deux côtés du couvercle avec un claquement audible.

- 15 -

- Sur le côté droit du coffre à bagages (dans le sens de la circulation), démontez le bouchon aveugle pour le couvercle avec interrupteur du panneau de garniture latérale.

- 16, 17 -

- Enfoncez avec claquement le couvercle avec interrupteur installé du côté intérieur dans le trou dans le panneau de la garniture latérale du coffre à bagages de manière à ce que toutes les parties du couvercle soient enfoncées avec claquement et bloquées -flèches-.

- Connectez le bornier respectif du faisceau existant d'équipement électrique ou le bornier du faisceau 5E3 055 204A s'il s'agit d'une voiture sans préparation pour le dispositif de remorquage, au bornier de l'interrupteur sur le panneau de la garniture latérale du coffre à bagages - détail -.



Avertissement. Assurez-vous que le faisceau du bouton soit conduit hors des bords de la carrosserie.

Si nécessaire, enroulez suffisamment le faisceau avec du ruban résistant à l'abrasion autour de ces bords.

Remontez toutes les pièces démontées et serrez les raccords correspondants aux couples de serrages prescrits.

Connectez l'accumulateur et effectuez toutes les opérations liées à la déconnexion et la reconnexion de l'accumulateur.

Activez le dispositif de remorquage



Avertissement. Si vous installez au moins deux ou plus de produits de la gamme d'accessoires d'origine Škoda dans la voiture équipée d'une unité de commande, connectez-les et activez-les progressivement. Si vous activez les unités en même temps, l'activation peut cesser de fonctionner correctement (une unité de commande qui n'est pas en cours d'activation ne doit pas être connectée).

FR

Effectuez la recherche contrôlée des pannes.

- Démarrez une nouvelle session de diagnostic.
- Activez la fonction « Administration des versions de logiciel (SVM) ». Dans ce menu, sélectionnez la fonction 3 - désignée « Transformation et équipement supplémentaire » - voir la Fig. 19.
- Entrez le code à 5 chiffre des mesures « **TOWAB** » (il est indiqué aussi dans le Catalogue des pièces de rechange « ETKA ») et validez-le.



Attention. Avant de confirmer le code de mesure, assurez-vous qu'il est correct. Il n'est pas possible de le désactiver!

- Terminez le diagnostic comme d'habitude.
- Effectuez un essai fonctionnel du dispositif de remorquage à l'aide d'une remorque ou d'un testeur.
- Vérifiez la fonction sans faute de la caméra de stationnement et des capteurs de stationnement (si la voiture en est équipée).



Avertissement. Vérifiez qu'il n'y a pas de collision avec le trou découpé dans le pare-chocs arrière en inclinant ou abaissant le bras (la Fig. 18). Si c'est le cas, ajustez le trou découpé.

Organo di traino - pieghevole

Gli accessori sono destinati al montaggio da parte di personale specializzato. ŠKODA AUTO consiglia di eseguire il montaggio presso i partner autorizzati.

I kit di organo di traino pieghevole sono progettati per le seguenti vetture:

ŠKODA OCTAVIA (NX, PV)

numero d'ordine 5E3 092 160E

ŠKODA OCTAVIA iV (NX, PV)

numero d'ordine 5E3 092 160C

Controllare e leggere sempre le informazioni fornite nella scheda prodotto corrente prima di montare l'organo di traino!

Nella scheda prodotto sono riportate informazioni relative a:

- limitazioni per determinati veicoli e attrezzature in un determinato periodo
- la necessità di ordinare parti aggiuntive connesse al montaggio del prodotto nel veicolo
- la necessità di smontare alcune parti del veicolo per determinati motori e equipaggiamenti



Avvertenza. Il mancato rispetto di queste informazioni può comportare:

- danni gravi al veicolo
- impossibilità di attivare il prodotto
- impossibilità che l'intero sistema sia approvato dalle autorità
- perdita di garanzia

Il soggetto che effettua il montaggio del prodotto è responsabile delle conseguenze per la mancata consultazione della scheda prodotto e il mancato rispetto delle istruzioni ivi riportate.

Controllare sempre le restrizioni attuali nella scheda prodotto corrispondente per l'organo di traino in questione sul portale B2B, ETKA o PLIM.

Nota

Il montaggio degli organi di traino comporta un aumento di sollecitazione del sistema di raffreddamento della vettura. Per questo motivo, è necessario sostituire una parte del sistema di raffreddamento secondo le informazioni disponibili nelle officine specializzate ŠKODA AUTO.



Avvertenza. Le immagini riportate in questo manuale sono fornite a titolo informativo in relazione al montaggio. In alcuni dettagli i punti di montaggio del veicolo possono differire in base al suo equipaggiamento!

Nelle istruzioni è illustrata la procedura di montaggio di un organo di traino pieghevole sulla vettura ŠKODA OCTAVIA (NX, PV). Per il montaggio dell'organo di traino pieghevole sulla vettura ŠKODA OCTAVIA iV (NX, PV) procedere in modo analogo.

Informazioni generali

L'organo di traino per i veicoli OCTAVIA (NX, PV) è fabbricato secondo la documentazione approvata ed è conforme all'omologazione E1*55R-01 2858. L'organo di traino per le vetture OCTAVIA iV (NX, PV) è fabbricato secondo la documentazione approvata ed è conforme all'omologazione E1*55R-01 3129.

Il design dell'organo di traino è conforme a tutte le normative ceche e internazionali. Il dispositivo ha superato le prove svolte ai sensi della direttiva europea. La barra di traino con presa a 13 poli integrata è dotata di un giunto sferico del diametro di 50 mm.

Valido per le vetture PHEV:



Avvertenza. A causa della struttura specifica dei veicoli dotati di batteria ad alta tensione, si consiglia di utilizzare SOLO organi di traino originali ŠKODA, di cui ŠKODA garantisce la sicurezza, l'affidabilità e l'idoneità per questo tipo di veicoli.

Un organo di traino non installato correttamente o non adatto può danneggiare i componenti ad alta tensione del veicolo in caso di incidente, aggravandone le conseguenze causando lesioni gravi o letali.

Si consiglia di affidare qualsiasi lavoro di montaggio correlato ai partner ŠKODA.

Il kit di organo di traino pieghevole include - fig. 1

Nome della parte	Quantità	Posizione
Organo di traino - pieghevole	1	A
Viti	4	B
Unità di controllo	1	C
Protezione dell'interruttore	1	D
Interruttore	1	E
Dado in plastica per il fissaggio dell'unità di controllo	2	F
Istruzioni di montaggio	1	

Per le vetture senza predisposizione per l'organo di traino:

È necessario ordinare il kit di cablaggio o altri componenti; vedere la scheda prodotto relativa all'organo di traino.



Avvertenza. (non valido per le vetture OCTAVIA RS (NX5, PV5) e SCOUT (NX5, PV5)). Il diffusore del paraurti posteriore deve essere sempre sostituito nelle vetture ŠKODA OCTAVIA COMBI (NX5) senza predisposizione per l'organo di traino. La sostituzione deve essere effettuata sul paraurti smontato, staccando con attenzione il diffusore originale e inserendo il diffusore nuovo 5E6 807 521A. Il taglio del foro illustrato nelle fig. 3 - 5 non è richiesto. Se il veicolo ha l'apertura comfort del portellone del vano bagagli (pedale virtuale) PR - 4E6, si deve montare una nuova antenna e un supporto dell'unità di controllo. Durante il montaggio seguire le istruzioni riportate nel manuale d'officina. Utilizzare l'unità di controllo originale.

Elenco di attrezzi speciali:

Pulitore universale (raccomandiamo Terostat 8550)
Chiave dinamometrica

Importanti istruzioni per il montaggio:



Avvertenza. Il veicolo deve essere pulito, preferibilmente lavato presso un autolavaggio.

Avvertenza. Nei punti di passaggio del fascio di cavi sopra i bordi (montanti) della carrozzeria si consiglia di avvolgere il fascio di cavi con un nastro resistente all'abrasione.

Procedura di montaggio:

Durante il montaggio, tenere la batteria scollegata.

Durante lo smontaggio e il rimontaggio delle singole parti, seguire le istruzioni riportate nel manuale d'officina ŠKODA. Posizionare il veicolo sui bracci di sollevamento.

Smontare:

- il paraurti posteriore (e i paraspruzzi, se presenti sul veicolo),
- la traversa,
- il coperchio del fermo della serratura del portellone,
- il rivestimento laterale del vano bagagli.



Avvertenza. Se l'accesso ai fori di montaggio degli organi di traino sui longeroni posteriori è limitato da alcune parti del veicolo (serbatoio SCR, filtro al carbone attivo, ecc.), allentare o rimuovere queste parti secondo il manuale di officina.



Attenzione. Dopo aver rimosso la traversa, applicare una protezione anticorrosione nei punti di contatto della traversa con la carrozzeria. Dopo il trattamento della carrozzeria con la protezione anticorrosione, avvitare al loro posto le viti smontate dalla traversa (fig. 6) e sigillarle in base alle possibilità e alle abitudini di assistenza.

- 2 -

- Schema di posizionamento dell'organo di traino con cablaggio nella vettura.

Taglio del foro per la barra di traino nel paraurti posteriore:

- 3 -

- Posizionare il paraurti posteriore rimosso su un panno di feltro morbido con il lato interno rivolto verso l'alto.
- Lavare accuratamente con una soluzione detergente delicata l'area del paraurti posteriore nei punti contrassegnati in cui sarà praticato il foro.

- 4, 5 -

- Attraverso procedure di officina collaudate, praticare un foro per la barra di traino secondo il contrassegno e utilizzando un attrezzo adatto.



Avvertenza. Eseguire il taglio lungo la linea tratteggiata contrassegnata. Assicurarsi che il foro sia scelto correttamente. Mentre si pratica il foro, fare molta attenzione a non danneggiare l'impianto elettrico esistente.

- Controllare visivamente la qualità del foro praticato.
- Se necessario, adattarlo e pulirlo con un attrezzo adeguato, ad es. con carta smerigliata.



Attenzione. Prestare la massima attenzione durante la pulizia del foro (rischio di lesioni a causa del bordo tagliente del foro praticato).

Montaggio dell'organo di traino sulla vettura

- 7 -

- Staccare le flange cieche dei fori di fissaggio dell'organo di traino sui longheroni posteriori (entrambi i lati della vettura) -frecce-. **Le superfici di contatto del raccordo a vite devono essere prive di sporco, ostruzioni e grasso.** Se necessario, rimuovere le parti in plastisol all'interno dei longheroni. Trattare quindi l'area intorno ai fori con una protezione anticorrosione allo stesso modo dei punti sulla carrozzeria dopo aver smontato la traversa.



Avvertenza. Se necessario, allentare la sezione posteriore del tubo di scappamento e la protezione termica del tubo di scappamento per permettere l'accesso ai fori di fissaggio degli organi di traino sui longheroni posteriori.

- 8 -

- **Per questa operazione è richiesta la presenza di due persone.**

- Far scorrere l'organo di traino (A) lungo i longheroni fino ai fori situati sul lato posteriore della vettura e posizionarlo in modo che gli assi delle viti si trovino approssimativamente al centro dei fori di fissaggio nei longheroni, avvitare leggermente con quattro viti di fissaggio (B) al telaio della vettura e tirare all'indietro l'organo di traino in modo simmetrico.

- **Controllare la posizione dell'organo di traino e stringere le viti ad una coppia di serraggio di 55 Nm + 180° -dettaglio- nell'ordine seguente (posizione delle viti rispetto alla direzione di marcia):**

1. posteriore destra,
2. anteriore destra,
3. posteriore sinistra,
4. anteriore sinistra.



Avvertenza. Se l'organo di traino dovesse essere nuovamente smontato e rimontato, le viti di fissaggio devono essere sostituite con viti nuove.

- 9 -

- Rimuovere la flangia cieca del foro nel pavimento della vettura per far passare il cablaggio dell'organo di traino sul lato sinistro (rispetto alla direzione di marcia) -dettaglio-.

- 10, 11 -

- Passare il fascio di cavi con la morsettiera del cablaggio dell'organo di traino attraverso il foro fino al vano bagagli della vettura.



Avvertenza. Montare il passacavi (fa parte del cablaggio dell'organo di traino) nel foro presente nella carrozzeria della vettura per evitare l'ingresso dell'acqua all'interno della vettura.

- Fissare gli attacchi con occhiello del cablaggio elettrico (fanno parte del cablaggio elettrico dell'organo di traino) al perno -freccia- presente nella parte inferiore della vettura (dettaglio fig. 10) e sul lato posteriore della vettura -dettaglio- fig. 11.

- **12, 13** -

Unità di controllo

- Fissare l'unità di controllo (C) sui perni utilizzando i dadi (F) come illustrato nella figura. Stringere i dadi ad una coppia di serraggio di 2 Nm.

- Collegare all'unità di controllo la morsettiera dell'organo di traino con cablaggio (A) e le corrispondenti morsettiere del cablaggio elettrico presente nella vettura (predisposizione per l'organo di traino) o dei cablaggi 5E3 055 204B e 5E3 055 204A nelle vetture senza predisposizione per l'organo di traino. Fare attenzione a far passare il cablaggio attraverso i montanti della lamiera della carrozzeria.

Messa a terra

- Collegare l'occhiello di massa del cablaggio elettrico dell'organo di traino (A) al bullone di massa -freccia-. **Serrare il dado della vite di terra ad una coppia di 9 Nm.**

IT

Montaggio dell'interruttore nel rivestimento laterale destro del vano bagagli

- **14** -

- Inserire l'interruttore (E) nella protezione (D) come illustrato nella figura, in modo che tutti e 4 gli inserti del corpo dell'interruttore si inseriscano nei corrispondenti fori nella protezione -freccie-.



Avvertenza. Tutti gli inserti devono entrare a scatto in modo udibile nei corrispondenti fori presenti su entrambi i lati della protezione.

- **15** -

- Nella parte destra del vano bagagli (in direzione di marcia) smontare dal rivestimento laterale la flangia ceca per la protezione con l'interruttore.

- **16, 17** -

- Inserire la protezione con l'interruttore dall'interno del rivestimento nel foro presente nel rivestimento laterale del vano bagagli, in modo che tutti gli inserti della protezione siano bloccati -freccie-.

- Collegare la morsettiera del cablaggio elettrico presente nella vettura o la morsettiera del cablaggio 5E3 055 204A nelle vetture senza predisposizione per l'organo di traino alla morsettiera dell'interruttore situata nel rivestimento laterale del vano bagagli - dettaglio-.



Avvertenza. Assicurarsi che il cablaggio del pulsante sia installato lontano dai bordi della carrozzeria.

Se necessario, avvolgere con un nastro resistente all'abrasione il cablaggio nei pressi di questi bordi.

Rimontare tutte le parti smontate e serrare i raccordi ai valori di coppia specificati.

Collegare la batteria ed eseguire tutte le attività associate allo scollegamento e al ricollegamento della batteria

Attivare l'organo di traino



Avvertenza. Se si installano due o più prodotti della serie di accessori originali Škoda dotati di unità di controllo, collegarli e attivarli in sequenza.

Se si attivano le unità contemporaneamente, l'attivazione potrebbe non funzionare correttamente (un'unità di controllo che non è in fase di attivazione non va collegata).

Eeguire la ricerca guidata dei guasti.

- Avviare una nuova procedura diagnostica.
- Attivare la funzione „gestione delle versioni del programma (SVM)”. In questo menù selezionare la funzione 3 – denominata “Conversione e attrezzature aggiuntive” - vedere fig. 19.
- Inserire il codice a 5 cifre della misura "TOWAB" (riportato anche nel catalogo dei pezzi di ricambio „ETKA") e confermare.



Attenzione. Prima di confermare il codice della misura verificare che sia corretto. La disattivazione non è possibile!

- Completare la diagnostica nel modo consueto.
- Eseguire una prova funzionale dell'organo di traino utilizzando un rimorchio o un tester.
- Verificare che la telecamera di parcheggio e i sensori di parcheggio (se in dotazione) funzionino correttamente.



Avvertenza. Verificare che durante il ribaltamento e la chiusura della barra (fig. 18) essa non entri in collisione con il foro realizzato nel paraurti posteriore. Se sì, adattare il foro.

Dragkrok - infällbar

Tillbehörsprodukterna är avsedda för professionellt montage. ŠKODA AUTO rekommenderar att montage görs hos en auktoriserad serviceverkstad.

Den löstagbara dragkrokens uppsättning är avsedd för modellerna:

ŠKODA OCTAVIA (NX, PV)

best. nummer 5E3 092 160E

ŠKODA OCTAVIA iV (NX, PV)

best. nummer 5E3 092 160C

Innan själva kontrollen av dragkroken, kontrollera alltid och bekanta dig med den information som anges i det aktuella produktbladet till den aktuella produkten!

I produktbladet finns information gällande:

- begränsningar för konkreta modeller och utrustningar under den aktuella tidsperioden
- nödvändigheten att efterbeställa extra delar som tillhör montage av den aktuella produkten i bilen
- nödvändig nedmontering av vissa delar för konkreta varianter och utrustningar



Varning. Underlåtenhet att respektera denna information kan leda till:

- allvarliga skador på bilen
- att det inte går att aktivera produkten
- att ombyggnaden inte godkänns av vederbörliga myndigheter
- förlust av garantin

För följer som uppstått genom att inte kontrollera produktbladet och underlåtenhet att följa anvisningarna som anges i det ansvar person som utför konstruktionen för den aktuella produkten.

Kontrollera alltid de aktuella begränsningarna i motsvarande produktblad för dragutrustning på portalerna B2B, ETKA eller PLIM.

Anmärkning

Extra montage av dragkroken ställer ökade krav på bilens kylsystem. Av den anledningen är det nödvändigt att byta ut en del av kylsystemet enligt den information som finns hos en servicetekniker vid en ŠKODA AUTO-specialistservice.



OBS. Bilderna i bruksanvisningen tjänar som information till montage. I vissa detaljer kan det skilja sig från den aktuella bilens monteringspunkter (beroende på bilens utrustning)!

Vi bruksanvisningen visas montage av den infällbara dragkroken på modellen ŠKODA OCTAVIA (NX, PV). Vid montage av den löstagbara dragkroken på modellen ŠKODA OCTAVIA iV (NX, PV) följ samma förfaringsätt.

Allmän information

Dragkroken för modellen OCTAVIA (NX, PV) är tillverkad i enlighet med godkänd dokumentation och motsvarar homologiseringen E1*55R-01 2858. Dragkroken för modellen OCTAVIA iV (NX, PV) är tillverkad i enlighet med godkänd dokumentation och motsvarar homologiseringen E1*55R-01 3129.

SV

Dragkrokens konstruktion uppfyller alla tjeckiska och internationella bestämmelser. Utrustningen har genomgått hållfasthetstester enligt europeiska direktiv. Dragkroken med sitt 13-poliga uttag är utrustad med en kulle med en diameter på 50 mm.

För PHEV-fordon gäller:



Varning. Med hänsyn till den specifika konstruktionen för bilar utrustade med högspänningsackumulatörer rekommenderar vi att uteslutande använda ŠKODA:s originaldragkrok, för vilken ŠKODA garanterar dess säkerhet, tillförlitlighet och lämplighet för den typen av bilar.

Felaktig eller olämplig installation av dragkroken kan vid eventuella olyckor skada högspänningskomponenterna och på så sätt förvärra olyckans följder eller orsaka dödliga skador.

Allt tillhörande monteringsarbete rekommenderas att överlämnas till ŠKODA partners.

SV

Uppsättningen för den infällbara dragkroken innehåller - bild 1

Delens namn	Antal	Position
Dragkrok - infällbar	1	A
Skruvar	4	B
Styrenhet	1	C
Strömbrytarkåpa	1	D
Strömbrytare	1	E
Plastmuttrar för fästning av styrenheten	2	F
Monteringsanvisningar	1	

Gäller endast för modeller utan förberedelse för dragkrok:

Det är nödvändigt att extrabeställa en elinstallationsuppsättning, eventuellt ytterligare delar, se vederbörligt produktblad till den aktuella dragkroken.



OBS. (Gäller inte för modellerna OCTAVIA RS (NX5, PV5) eller SCOUT (NX5, PV5)). Hos modellen ŠKODA OCTAVIA COMBI (NX5, PV5) som inte är förberedd för dragkrok måste diffusorn på bakre stötfångaren alltid bytas ut. Bytet av diffusor n görs på den nedmonterade stötfångaren med ett försiktigt avlägsnande av den ursprungliga diffusorn och iklickning av den nya diffusorn 5E6 807 521A. Utskarving av hål som på bilderna 3 till 5 görs inte i detta fall. Om bilen har komfortöppning av bagageluckan (virtuell pedal) PR – 4E6, är det nödvändigt att montera på en ny antenn och hållare till styrenheten. Följ servicehandboken vid montaget. Använd originalstyrenhet.

Lista på specialverktyg:

Universalrengöringsmedel (rekommenderas TEROSTAT 8550)
Momentnyckel

Viktiga monteringsanvisningar:



OBS. Bilen måste vara ren, helst tvättad i biltvätt.

OBS. På platser där elinstallationsbunten måste dras över kanter (profiler) på karossen rekommenderar vi att linda in bunten med en lämplig nötningsbeständig tejp innan den fästs.

Monteringsförfarande:

Koppla ur ackumulatorn under monteringen.

Vid nedmontering och återmontering av enskilda delar följ instruktionerna i ŠKODA:s Verkstadshandbok. Placera bilen på verkstadens lyftarmar.

Montera ned:

- bakre stötfångare (stänkskydd om fordonet är utrustat med sådana),
- tvärbalk,
- beslag till bakluckans låsspärrar,
- bagageutrymmets sidobeklädnad.



OBS. Om åtkomst till hålen för fäste av dragkroken på de bakre långsgående balkarna begränsas av vissa delar av fordonet (SCR-, AKF-behållare, AKF osv.), ska dessa delar lossas eller tas bort enligt verkstadshandboken.



OBS. När tvärbalken monterats ned, fyll på med rostskydd på punkterna där tvärbalken kommer i kontakt med karossen. När karossen har behandlats med rostskydd skruvas de borttagna skruvarna fast på sina platser i tvärbalken (bild 6) och dras sedan åt enligt serviceverkstadens möjligheter och praxis.

- 2 -

- Schema över placeringen av dragkroken med elinstallationen i bilen.

Utskärning av hål i den bakre stötfångaren för dragkroken:

- 3 -

- Placera den nedmonterade bakre stötfångaren på den ett mjukt filtunderlag med den inre sidan vänd uppåt.
- Tvätta området på den bakre stötfångaren vid den förpressade markerade öppningen ordentligt med en svag rengöringslösning.

- 4, 5 -

- Skär enligt beprövade verkstadsrutiner med ett lämpligt verktyg ut en öppning för dragkroken efter den förpressade markeringen.



OBS. Skär längs profilens markerade linje. Var noggrann vid val av öppning. Vid utskärningen av öppningen iaktta ökad försiktighet vad det gäller elinstallationen, den får inte komma till skada.

- Kontrollera visuellt det utskurna hålets kvalitet.
- Vid behov justera det och rengör det med ett lämpligt verktyg, eller sandpapper.



Varning. Var mycket försiktig vid rengöringen av öppningen (risk för skärskador på den utskurna öppningens vassa kanter).

Montage av dragkroken på fordonet

- 7 -

- Avlägsna blindpluggarna i öppningen för dragkrokens fäste på de bakre längsgående balkarna (båda sidor av fordonet) -se pilarna-. Skruvkopplingarnas kontaktytor måste rengöras från smuts, håligheters tätningar och fett. Vid behov, ta bort plastisoleringsdelarna inuti de längsgående balkarna. Behandla sedan området runt öppningarna med rostskyddsmedel på samma sätt som områdena på karossen efter nedmonteringen av tvärbalken.



OBS. Om det blir nödvändigt att lossa avgasrörets bakre del och avgasrörets värmskydd för att komma åt öppningen för fästningen av dragkroken på den bakre tvärbalken.

- 8 -

- **Det här ingreppet kräver att två personer hjälps åt.**

- Skjut in dragkroken (A) utmed de längsgående balkarna till öppningen i bilens bakparti och placera den så att skruvarnas axlar går genom mitten av fästöppningarna i de längsgående balkarna, skruva försiktigt i med hjälp av de fyra fästskruvarna (B) till bilens underrede och dra åt dragkroken symmetriskt i riktning bakåt.

- **Kontrollera dragkrokens läge och dra åt skruvarna med ett åtdragningsmoment på 55 Nm +180° -detalj- i angiven ordning (skruvarnas läge enligt färdriktningen):**

1. höger bak,
2. höger fram,
3. vänster bak,
4. vänster fram.



OBS. Vid nedmontering och återmontering av dragkroken ska fästskruvarna bytas ut mot nya.

- 9 -

- Ta bort blindpluggen i bilens golv i öppningen för genomdragning av kabelbunten för dragkrokens elinstallation på vänster sida (i färdriktningen)-detalj-.

- 10, 11 -

- Dra kabelbunten med kopplingsplinten till dragkrokens elinstallationen genom öppningen ända till bilens bagageutrymme.



OBS. Placera genomdragningen (ingår i dragkrokens elinstallation) i öppningen i golvet så att det inte uppstår något läckage in i bilen.

- Klämmorna med öglorna på elinstallationen (ingår i dragkrokens elinstallation) n klickas på anslagsskruvarna-se pilarna- i bilens nedre del (detalj bild 10) och på bilens bakparti -detalj- bild 11.

- 12, 13 -

Styrenhet

- Fäst styrenheten (C) på anslagsskruvarna med muttrarna (F) som på bilden. Dra åt muttrarna med åtdragningsmomentet 2 Nm.
- Anslut vidare de dragkrokens kopplingsplintar till elinstallationen (A) och den vederbörliga kopplingsplinten till bilens existerande elinstallation (med förberedelser för dragkrok), eller kabelbuntarna 5E3 055 204B och 5E3 055 204A för bilar utan förberedelser för dragkrok. Var försiktig vid dragning av den elektriska kabelbunten över karossplåtens förstärkning.

Jordning

- Anslut jordningsöglan från kabelbunten för dragkrokens elinstallation (A) till jordningsskruven -se pilarna-. **Dra åt jordningsskruvens mutter med ett åtdragningsmoment på 9 Nm.**

Montering av strömbrytare i bagageutrymmets sidobeklädnad

- 14 -

- Klicka i strömbrytaren (E) i kåpan (D) enligt bilden så att alla 4 flikarna i brytarens kropp passar i de vederbörliga hålen i kåpan -se pilarna-.



OBS. Alla flikarna ska hörbart klicka i sina respektive hål på bägge sidorna av kåpan.

- 15 -

- Avlägsna blindpluggen för kåpan med strömbrytaren på bagageutrymmets högra sida (i körriktningen).

- 16, 17 -

- Klicka i kåpan med den isatta strömbrytaren på beklädnadens inre sida i öppningen i panelen i bagageutrymmets sidobeklädnad så att alla iklickade kåpor är ordentligt fästa -se pilarna-.
- Till kopplingsplinten på brytaren i panelen på bagageutrymmets sidobeklädnad - detalj - ansluts vederbörlig kabelbuntsplint för bilens existerande elinstallation eller kabelbuntsplinten 5E3 055 204A hos modeller som inte är förberedda för dragkrokar.



**OBS. Se till att kabelbunten till knappen inte dras över karosseriets kanter.
Kabelbunt som är i närheten av kanterna kan eventuellt lindas in i nötningsbeständig tejp.**

Montera tillbaka alla nedmonterade delar och dra åt motsvarande anslutningar med de föreskrivna åtdragningsmomenten.

Anslut ackumulatören och utför alla ingrepp som hör samma med urkoppling och återanslutning av ackumulatören

SV

Aktivera dragkroken



OBS. Om du utför installation av två och fler produkter från utbudet av Škodas originaldelar utrustade med styrenhet utför deras anslutning och aktivering stegvis.

Om du utför aktivering av enheterna samtidigt är det inte säkert att de kommer att fungera som de ska (styrenhet, som inte är i processen aktivering får inte anslutas).

Utför en kontrollerad felsökning.

- Starta en ny diagnostikomgång.
- Aktivera funktionen „hantering av programversionen (SVM)“. I den här menyn väljs funktion 3 – de s.k. „Utförande av ombyggnad och montage av extrautrustning“ - se bild 19.
- Ange den 5-siffriga koden i „TOWAB“ (finns angiven i Reservdelskatalogen „ETKA“) och bekräfta den.

SV



Varning. Innan koden bekräftas kontrollera att den är korrekt. Inaktivering är inte möjlig!

- Diagnostiken avslutas på vanligt sätt.
- Utför en funktionstest av dragkroken med hjälp av en släpvagn eller en testanordning.- Kontrollera att parkeringskameran och parkeringssensorerna fungerar som de ska (om de ingår i bilens utrustning).



OBS. Kontrollera att det vid infällning och utfällning av dragkroken inte inträffar någon kollision (bild 18) med de utskurna öppningarna i den bakre stötfångaren. Om så är fallet korrigeras den uppskurna öppningen.

Kantelbare koppelinrichting

De accessoires zijn bedoeld voor professionele montage. ŠKODA AUTO raadt aan om de montage door contractuele partners te laten uitvoeren.

De sets voor de kantelbare koppelinrichting zijn bestemd voor de voertuigen:

ŠKODA OCTAVIA (NX, PV)

bestelnr. 5E3 092 160E

ŠKODA OCTAVIA iV (NX, PV)

bestelnr. 5E3 092 160C

Controleer en neem altijd kennis van de informatie vermeld in het actuele productinformatieblad voor het product voordat u de koppelinrichting installeert!

U vindt in het productinformatieblad informatie betreffende:

- beperkingen voor concrete voertuigen en accessoires in de betreffende periode
- de noodzaak om extra onderdelen te bestellen in verband met de montage van het betreffende product in het voertuig
- noodzakelijke demontage van sommige delen van de auto voor specifieke motorisaties en uitrustingen



Waarschuwing. Het niet in acht nemen van deze informatie kan leiden tot:

- kritische beschadiging van het voertuig
- onmogelijkheid het product te activeren
- onmogelijkheid van de officiële goedkeuring van het gehele project
- verlies van de garantie

NL

De gevolgen van het niet controleren van het productinformatieblad en het niet opvolgen van de daarin opgenomen instructies zijn voor rekening van de instantie die de constructie van het product uitvoert.

Controleer altijd de huidige beperkingen in het bijbehorende productinformatieblad van de betreffende koppelinrichting op de internetportalen B2B, ETKA of PLIM.

Opmerking

Het achteraf monteren van trekhaken stelt hogere eisen aan het koelsysteem van het voertuig. Om deze reden moet een deel van het koelsysteem worden vervangen aan de hand van informatie, die beschikbaar is in professionele garages van ŠKODA AUTO.



Opmerking. De afbeeldingen in de handleiding dienen als algemene montage-informatie. In sommige details kunnen deze van de montageplaatsen van het desbetreffende voertuig afwijken (afhankelijk van de uitrusting van het voertuig)!

De instructies tonen de installatie van een kantelbare koppelinrichting voor het voertuig ŠKODA OCTAVIA (NX, PV). Volg een soortgelijke procedure bij het monteren van de kantelbare koppelinrichting op het voertuig ŠKODA OCTAVIA iV (NX, PV).

Algemene gegevens

De koppelinrichting voor de voertuigen OCTAVIA (NX, PV) is vervaardigd volgens de goedgekeurde documentatie en komt overeen met de goedkeuring E1*55R-01 2858. De koppelinrichting voor de voertuigen OCTAVIA iV (NX, PV) is vervaardigd volgens de goedgekeurde documentatie en komt overeen met de goedkeuring E1*55R-01 3129.

Het ontwerp van de koppelinrichting voldoet aan alle Tsjechische en internationale voorschriften. De installatie heeft sterkteproeven ondergaan volgens de Europese richtlijn. De trekarm met het geïntegreerde 13-polige stopcontact is uitgerust met een kogelgewricht met een diameter van 50 mm.

Voor de PHEV-voertuigen geldt:



Waarschuwing. Vanwege het specifieke ontwerp van voertuigen, die zijn uitgerust met een hoogspanningsaccu raden we aan alleen originele koppelinrichtingen van ŠKODA te gebruiken, waarbij ŠKODA de betrouwbaarheid en geschiktheid voor dit type voertuig garandeert.

Een verkeerd geïnstalleerde of ongeschikte koppelinrichting kan bij een ongeval de hoogspanningscomponenten van het voertuig beschadigen. Dit kan leiden tot verergering van de gevolgen en zelfs tot dodelijk letsel.

We raden aan om alle gerelateerde montagewerkzaamheden toe te vertrouwen aan partners van ŠKODA.

De kantelbare koppelinrichtingsset bevat - afb. 1

Onderdeelnaam	Stuks	Positie
Kantelbare koppelinrichting	1	A
Schroeven	4	B
Regelunit	1	C
Afdekking voor schakelaar	1	D
Schakelaar	1	E
Kunststof moeren voor bevestiging van de regeleenheid	2	F
Montagehandleiding	1	

Voor voertuigen zonder koppelinrichtingsvoorbereiding:

Het is nodig om een bedradingsset of andere onderdelen bij te bestellen, zie het relevante productinformatieblad voor de koppelinrichting.



Opmerking. (Is niet van toepassing voor voertuigen OCTAVIA RS (NX5, PV5) en voertuigen SCOUT (NX5, PV5)). Bij voertuigen ŠKODA OCTAVIA COMBI (NX5, PV5) zonder trekhaakvoorbereiding moet altijd de diffuser van de achterbumper met bestelnummer altijd worden vervangen. Vervang de diffuser op een gedemonteerde bumper door voorzichtig de originele diffuser los te klikken en de nieuwe diffuser 5E6 807 521A vast te klikken. De opening volgens afb. 3 t/m 5 wordt daarna niet meer uitgesneden.

Als het kofferdeksel van het voertuig comfortabel geopend kan worden (met behulp van het virtuele pedaal) PR - 4E6, is het noodzakelijk om een nieuwe antenne en een houder van de regeleenheid te installeren. Volg bij de montage de Werkplaatshandleiding. Gebruik een originele regelunit.

Lijst met specifiek gereedschap:

Universeel reinigingsmiddel (aanbevolen wordt Terostat 8550)
Momentsleutel

Belangrijke montage-instructies:



Opmerking. Het voertuig moet schoon zijn, bij voorkeur na het wassen van de auto in een wasstraat.

Opmerking. Op de plekken voor de overgang van de kabelboom van de elektrische installatie over de rand (het profiel) naar de carrosserie raden we aan de kabelboom voor bevestiging met geschikte slijtvaste band te omwikkelen.

Montagevolgorde:

Tijdens het inbouwen moet de accu van het voertuig zijn losgekoppeld. Het uitbouwen en opnieuw inbouwen van de verschillende onderdelen moet plaatsvinden aan de hand van de Werkplaatshandleiding van ŠKODA. Het voertuig op de armen van de hefbrug plaatsen.

Demonteer:

- achterbumper (spatlappen, indien aanwezig),
- dwarsbalk,
- afdekking van de grendel van het slot van de 5e deur,
- zijbekleding in de kofferruimte.



Opmerking. Als de toegang tot de bevestigingsgaten van de koppelinrichting op de achterste langsliggers door bepaalde voertuigonderdelen (SCR-container, ACE, enz.) wordt belemmerd, moeten deze onderdelen volgens het werkplaatshandboek worden losgemaakt of verwijderd.



Let op. Na de demontage van de dwarsbalk moet een corrosiebescherming in de contactzone van de dwarsbalk/carrosserie worden aangebracht. Na de behandeling van de carrosserie met de corrosiebescherming moeten de uit de dwarsbalk uitgedraaide schroeven weer ingeschroefd worden (afb. 6). Voltooi de afdichting volgens de mogelijkheden en praktijken van de servicedienst.

- 2 -

- De tekening van de plaats van de koppelinrichting met elektrische installatie in het voertuig.

NL

Opening voor de kogelstang in de achterbumper uitsnijden:

- 3 -

- De uitgebouwde achterbumper, met de binnenzijde naar boven gericht, op een zachte vilten onderlaag leggen.
- Het vlak van de achterbumper nabij de voorgeperste markering voor de toekomstige opening met een mild afwasmiddel grondig afwassen.

- 4, 5 -

- Op de gebruikelijke manier de opening voor de kogelstang volgens de voorgeperste markering met een geschikt gereedschap aanbrengen.



Opmerking. De snede op de gekenmerkte lijn van de verdieping voeren. Zorg ervoor dat het gat correct wordt geselecteerd. Let bij het uitsnijden van het gat extra goed op de bestaande elektrische installatie. Deze mag niet beschadigd worden.

- Een visuele controle van de kwaliteit van de gemaakte opening uitvoeren.
- De opening evt. aanpassen en met een geschikt gereedschap, eventueel met schuurpapier netjes van bramen ontdoen.



Let op. Bij de bewerking van de opening uiterst voorzichtig te werk gaan (risico van snijwonden door scherpe randen van de gemaakte opening).

NL

Koppelinrichting aan het voertuig monteren

- 7 -

- De afsluitdoppen van de openingen voor de bevestiging van de koppelinrichting op de achterste langsliggers (beide voertuigzijden) -pijlen- verwijderen. De aanraakvlakken moeten schoongemaakt worden en de afdichting mag geen holtes hebben en moet ontvet zijn. Indien nodig plastisoldelen binnen de langsliggers verwijderen. Het oppervlak rondom de openingen vervolgens op dezelfde manier als bij de carrosseriedelen na de uitbouw van de dwarsbalk met corrosiebescherming behandelen.



Opmerking. Maak, indien nodig, het achterste deel van de uitlaatpijp en de hittebescherming van de uitlaatpijp los om toegang te krijgen tot de gaten voor de bevestiging van de koppelinrichting op de achterste langsligger.

- 8 -

- **Voor dit werk zijn twee personen nodig.**
- Schuif de koppelinrichting (A) door de langsliggers in de gaten in de achterkant van de auto en plaats deze zo dat de boutassen ongeveer door de middelpunten van de bevestigingsgaten in de langsliggers gaan, zet deze lichtjes vast aan het chassis van de auto met behulp van de vier bevestigingsbouten (B) en trek de koppelinrichting symmetrisch naar achteren.
- **De positie van de koppelinrichting controleren en de bouten met 55 Nm + 180° -detail- in de volgende volgorde (positie van de bouten in rijrichting) vastzetten:**
 1. rechtsachter,
 2. rechtsvoor,
 3. linksachter,
 4. linksvoor.



Opmerking. Bij een eventuele volgende demontage en montage van de koppelinrichting moeten de bevestigingsbouten worden vervangen.

- 9 -

- De dop van het gat in de voertuigbodem voor het doortrekken van de draadbundel van de koppelinrichting aan de linker voertuigzijde (in rijrichting) verwijderen -detail-

- 10, 11 -

- Door het boorgat de draadbundel met de klemstrook van de elektrische installatie van de koppelinrichting in de kofferruimte doortrekken.



Opmerking. De doorvoertule (onderdeel van de elektrische installatie van de koppelinrichting) in het gat in de carrosserie plaatsen om te voorkomen dat er water binnendringt.

- 12, 13 -

- Klik de kabelzadels met oog voor de kabelboom van de elektrische installatie (meegeleverd bij de elektrische installatie van de koppelinrichting) vast op de tucker -pijl- aan de onderkant van het voertuig (detail afb. 10) en aan de achterkant van het voertuig -detail- afb. 11.

Regeleenheid

- Bevestig de regeleenheid (C) aan de tuckers met moeren (F) zoals afgebeeld. Draai de moeren vast met Mu 2 Nm.

- Sluit de klemmenstrook van de koppelinrichting aan op de elektrische installatie (A) en de betreffende klemmenstroken van de kabelboom van de bestaande bedrading van het voertuig (voorbereiding voor de koppelinrichting) of van de kabelbomen 5E3 055 204B en 5E3 055 204A op een voertuig zonder koppelinrichtingsvoorbereiding. Houd rekening met de manier, waarop de kabelboom geleid wordt over het profiel van de carrosserieplaat.

Massa-aansluiting

- Het massaoog van de draad uit de draadbundel van de koppelinrichting (A) aan de massaschroef aansluiten. -pijl-. **De moer van de massaschroef met een moment van 9 Nm vastdraaien.**

De schakelaar in het paneel van de rechter kofferruimte-zijbekleding plaatsen

- 14 -

- De schakelaar (E) in de afdekking (D) volgens de afbeelding vastklikken, zodat alle 4 kliknokken van de schakelaarbehuizing in de bijbehorende openingen in de afdekking vastklikken -pijlen-.



Opmerking. Alle kliknokken moeten in de bijbehorende openingen aan beide zijden van de afdekking hoorbaar vastklikken.

- 15 -

- Verwijder aan de rechterkant van de kofferruimte (in de rijrichting) de afdichting voor de afscherming met schakelaar van het zijbekledingspaneel.

- 16, 17 -

- Klik de afdekking met de geplaatste schakelaar vanuit de binnenkant van de bekleding in de opening van het paneel van de zijbekleding in de kofferruimte zodanig vast, dat alle kliknokken van de afdekking vastklikken -pijlen-.
- Aan de klemstrook op de schakelaar in de kofferruimte-zijbekleding -detail- de bijbehorende klemstrook van de draadbundel van de bestaande elektrische installatie van het voertuig of de klemmenstrook van de draadbundel 5E3 055 204A voor voertuigen zonder voorbereiding aansluiten.



Opmerking. Zorg ervoor dat de kabelboom naar de knop geleid wordt naast de randen van de carrosserie (niet erover).

Omwikkel de kabelboom in de nabijheid van deze randen indien nodig voldoende met slijtvaste band.

Alle uitgebouwde onderdelen terug monteren en schroefverbindingen met de voorgeschreven aanhaalkoppels vastdraaien.

De accu aansluiten en alle stappen met betrekking tot het loskoppelen en opnieuw aansluiten uitvoeren

NL

De activering van de koppelinrichting uitvoeren



Opmerking. Als u twee of meer producten uit de originele Škoda-uitrusting met een regeleenheid installeert, moet u ze achtereenvolgens aansluiten en activeren.

Indien u de eenheden gelijktijdig activeert, is het mogelijk dat de activering niet correct werkt (een besturingseenheid die niet wordt geactiveerd, mag niet worden aangesloten).

Het begeleid zoeken van storings uitvoeren.

- Start een nieuwe diagnostische relatie.
- De functie „Management van de softwareversies (SVM)“ activeren. In dit menu de functie 3 - de zgn. „Ombouw en aanvullende uitrusting uitvoeren“ - zie afb. 19.
- De 5-cijferige uitvoeringscode „**TOWAB**“ (deze staat ook in de onderdelencatalogus „ETKA“) invoeren en bevestigenj.



Let op. Controleer de juistheid van de uitvoeringscode voordat u hem bevestigt. Deactivering is niet mogelijk!

- De diagnose op de gebruikelijke manier voltooien.
- De werking van de koppelinrichting met behulp van een aanhangwagen of een tester controleren.
- De probleemloze werking van de achteruitrijcamera en de parkeersensoren (indien aanwezig) controleren.



Opmerking. Controleer of het uitgesneden gat in de achterbumper niet botst tegen de arm wanneer de arm uit- en neergeklapt wordt. - zie afb. 18. Zo ja, pas het uitgesneden gat aan.

Urządzenie sprzęgające - składane

Akcesoria są przeznaczone do fachowego montażu. ŠKODA AUTO zaleca przeprowadzenie montażu u autoryzowanych partnerów.

Komplety haka holowniczego składanego są przeznaczone do pojazdów:

ŠKODA OCTAVIA (NX, PV)

nr zamówieniowy 5E3 092 160E

ŠKODA OCTAVIA iV (NX, PV)

nr zamówieniowy 5E3 092 160C

Przed samym montażem urządzenia sprzęgającego zawsze skontrolować i zapoznać się z informacjami podanymi na aktualnej karcie produktu dla danego produktu!

Na karcie produktu można znaleźć informacje dotyczące:

- ograniczeń dla konkretnych pojazdów i wyposażenia w danym okresie czasu
- konieczności dodatkowego zamówienia części związanych z montażem danego produktu do pojazdu
- konieczności zdemontowania niektórych części pojazdu według konkretnego silnika i wyposażenia



Ostrzeżenie. Nieprzestrzeganie tych informacji może prowadzić do:

- krytycznego uszkodzenia pojazdu
- niemożliwości aktywacji produktu
- niemożliwości urzędowego dopuszczenia całej zabudowy
- straty gwarancji

Za następstwa nieskontrolowania karty produktu i niedotrzymania podanych na niej zaleceń odpowiada podmiot przeprowadzający zabudowę danego produktu.

PL

Zawsze skontrolować aktualne restrykcje dla pojazdów OCTAVIA (NX, PV) na odpowiedniej karcie produktowej dla danego urządzenia sprzęgającego na portalu B2B, ETKA lub PLIM.

Uwaga

Dodatkowy montaż haka holowniczego zwiększa obciążenie układu chłodzenia pojazdu. W związku z tym konieczna jest wymiana części układu chłodzenia zgodnie z informacją dostępną w specjalizowanych serwisach ŠKODA AUTO.



Uwaga. Ilustracje w instrukcji służą jako ogólna informacja o montażu.

W niektórych szczegółach mogą się różnić od miejsc montażowych danego pojazdu (w zależności od wyposażenia pojazdu)!

W instrukcji jest wyobrażony montaż haka holowniczego składanego do pojazdu ŠKODA OCTAVIA (NX, PV). Montując hak holowniczy składany do pojazdu ŠKODA OCTAVIA iV (NX, PV) należy postępować podobnie.

Dane ogólne

Urządzenie sprzęgające do pojazdów OCTAVIA (NX, PV) jest wyprodukowane zgodnie z zatwierdzoną dokumentacją i odpowiada homologacji E1*55R-01 2858.

Urządzenie sprzęgające do pojazdów OCTAVIA iV (NX, PV) jest wyprodukowane zgodnie z zatwierdzoną dokumentacją i odpowiada homologacji E1*55R-01 3129.

Konstrukcja urządzenia sprzęgającego spełnia wymagania wszystkich czeskich i międzynarodowych przepisów. Urządzenie zostało poddane próbom wytrzymałościowym według dyrektywy europejskiej. Hak holowniczy ze zintegrowanym gniazdkiem 13-biegunowym posiada czop kulisty o średnicy 50 mm.

Dla pojazdów PHEV obowiązuje:



Ostrzeżenie. Ze względu na specyficzną konstrukcję pojazdów wyposażonych w wysokonapięciowy akumulatora zalecamy używanie wyłącznie oryginalnych urządzeń sprzęgających ŠKODA, gdzie ŠKODA gwarantuje ich bezpieczeństwo, niezawodność i przydatność do tego typu pojazdów.

Nieprawidłowo zainstalowane lub niewłaściwe urządzenie sprzęgające może w razie wypadku uszkodzić wysokonapięciowe komponenty pojazdu i zwiększyć następstwa wypadku, lub spowodować śmiertelne zranienie.

Zalecamy zlecenie wszelkich prac montażowych partnerom ŠKODA.

Komplet urządzenia sprzęgającego składanego zawiera - rys. 1

Nazwa części	Sztuk	Pozycja
Urządzenie sprzęgające - składane	1	A
Śruby	4	B
Jednostka sterująca	1	C
Obudowa włącznika	1	D
Włącznik	1	E
Plastikowe nakrętki do umocowania jednostki sterującej	2	F
Instrukcja montażowa	1	

Do pojazdów bez przygotowania do instalacji urządzenia sprzęgającego:

Jest konieczne dodatkowe zamówienia kompletu instalacji elektrycznej, ewentualnie innych części, patrz odpowiednia karta produktowa danego urządzenia sprzęgającego.



Uwaga. (Nie dotyczy OCTAVIA RS (NX5, PV5) ani SCOUT (NX5, PV5)). W pojazdach ŠKODA OCTAVIA COMBI (NX5, PV5) bez przygotowania do instalacji urządzenia sprzęgającego musi zawsze zostać wymieniony dyfuzor zderzaka tylnego. Wymianę dyfuzora przeprowadzić na zdemontowanym zderzaku ostrożnie odpinając pierwotny dyfuzor i przypinając nowy dyfuzor 5E6 807 521A. Potem nie przeprowadza się wycinania otworu według rys. od 3 do 5. Jeżeli pojazd posiada komfortowe otwierania bagażnika (wirtualny pedał) PR – 4E6, jest konieczne zainstalowanie nowej anteny i uchwyty jednostki sterującej. Podczas montażu postępować według podręcznika warsztatowego. Użyć pierwotnej jednostki sterującej.

Wykaz specjalnych narzędzi:

Uniwersalny środek czyszczący (zalecamy Terostat 8550)
Klucz dynamometryczny

Ważne zalecenia dotyczące montażu:



Uwaga. Pojazd musi być czysty, najlepiej umyty w myjni.
Uwaga. W miejscach przechodzenia wiązki przewodów elektrycznych przez krawędź (nośnik) na karoserii zaleca się przed przymocowaniem owinąć wiązkę dodatkowo odpowiednią taśmą odporną na ścieranie.

Instrukcja montażu:

Podczas montażu musi być odłączony akumulator.
Podczas demontażu i ponownego montażu poszczególnych części należy postępować według wskazówek podanych w Podręczniku warsztatowym ŠKODA. Ustawić pojazd na ramiona podnośnika warsztatowego.

Zdemontować:

- zderzak tylny (fartuchy, o ile są na pojeździe),
- poprzecnicę,
- pokrywę zapadki zamka tylnych drzwi,
- boczną wykładzinę bagażnika.



Uwaga. Jeżeli dostęp do otworów do umocowania haka holowniczego na tylnych podłużnicach jest ograniczony przez inne elementy pojazdu (zbiornik SCR, AKF itd.), należy te elementy zgodnie z właściwą instrukcją poluzować lub zdjąć.



Uwaga. Po demontażu poprzecznicy uzupełnić w miejscach kontaktu poprzecznicy z karoserią ochronę antykorozyjną. Po pokryciu karoserii ochroną antykorozyjną przykręcić zdemontowane śruby z poprzecznicy na z powrotem swoje miejsce (rys. 6) i skontrolować ich doszczelnienie według możliwości i zasad serwisowych.

- 2 -

- Schemat umieszczenia urządzenia sprzęgającego z instalacją elektryczną w pojeździe.

Wycięcie otworu na hak holowniczy w zderzaku tylnym:

- 3 -

- Położyć zdemontowany zderzak tylny na miękkim filcowym podkład wewnętrzną stroną do góry.
- Umyć powierzchnię zderzaka tylnego w miejscach wtłoczonego oznaczenia przyszłego otworu słabym roztworem środka do mycia.

- 4, 5 -

- Według sprawdzonych metod warsztatu wyciąć według wytłoczonego oznaczenia otwór na hak holowniczy.



Uwaga. Ciąć po zaznaczonej linii wytłoczenia. Dbać o prawidłowy wybór otworu. Wycinając otwór uważać na instalację elektryczną, nie może dojść do jej uszkodzenia.

- Skontrolować wzrokowo jakość wyciętego otworu.
- razie potrzeby poprawić go i ogratować odpowiednim narzędziem lub papierem ściernym.



Uwaga. Podczas gratowania otworu pracować bardzo ostrożnie (niebezpieczeństw skaleczenia o ostrą krawędź wyciętego otworu).

Montaż urządzenia sprzęgającego na pojeździe

- 7 -

- Zerwać zaślepki otworów do umocowania urządzenia sprzęgającego na tylnych podłużnicach (obie strony pojazdu) -strzałki-. Powierzchnie przylegania połączenia śrubowego muszą być oczyszczone od zanieczyszczeń, ochrony profili zamkniętych i tłuszczów. W razie potrzeby usunąć części plastizolu wewnątrz podłużnic. Powierzchnię wokół otworów zabezpieczyć przeciwko korozji w taki sam sposób, jak miejsca na karoserii po demontażu poprzecznic.



Uwaga. W razie potrzeby zdjąć tylną część układu wydechowego i ochronę cieplną układu wydechowego tak, aby był możliwy dostęp do otworów do umocowania urządzenia sprzęgającego na tylnej podłużnicy.

- 8 -

- **Do tej operacji są potrzebni dwaj pracownicy.**
- Nasunąć urządzenie sprzęgające (A) nośnikami wzdłużnymi do otworów na tylnym czele pojazdu i ustawić je tak, aby osie śrub przechodziły w przybliżeniu środkami otworów do mocowania w podłużnicach, lekko przykręcić z pomocą czterech śrub mocujących (B) do podwozia pojazdu i pociągnąć urządzenie sprzęgające symetrycznie do tyłu.
- **Sprawdzić pozycję urządzenia sprzęgającego i dokręcić śruby momentem 55 Nm + 180° - detal - w kolejności (pozycja śrub w kierunku jazdy):**
 1. prawa tylna,
 2. prawa przednia,
 3. lewa tylna,
 4. lewa przednia.



Uwaga. W razie następnego ewentualnego demontażu i montażu haka holowniczego jest konieczna wymiana śrub mocujących na nowe.

- 9 -

- Wyjąć zaślepkę otworu w podłodze pojazdu w celu przeciągnięcia wiązki instalacji elektrycznej urządzenia sprzęgającego po lewej stronie pojazdu (w kierunku jazdy) -detal-.

- 10, 11 -

- Otworem przeciągnąć wiązkę ze złączem instalacji elektrycznej urządzenia sprzęgającego do bagażnika pojazdu.



Uwaga. Zainstalować przepust (jest częścią instalacji elektrycznej urządzenia sprzęgającego) do otworu w karoserii pojazdu tak, aby nie dochodziło do zaciekania do pojazdu.

- Uchwyty z okiem na wiązce instalacji elektrycznej (są częścią instalacji elektrycznej urządzenia sprzęgającego) zatrzasnąć na taker -strzałka- w dolnej części pojazdu (detal rys. 10) i na tylnym czele pojazdu -detal- rys. 11.

- 12, 13 -

Jednostka sterująca

- Jednostkę sterującą (C) umocować na takery nakrętkami (F) według rysunku. Nakrętki dokręcić momentem 2 Nm.
- Do jednostki sterującej podłączyć odpowiednie złącze urządzenia sprzęgającego z instalacją elektryczną (A) i odpowiednie złącza instalacji elektrycznej pojazdu (przygotowanie na urządzenie sprzęgające), lub wiązek 5E3 055 204 i 5E3 055 204A w przypadku pojazdu bez przygotowania na urządzenie sprzęgające. Uważać na prowadzenie wiązki elektrycznej przez nośnik blachy karoserii.

Uziemienie

- Oko masy przewodu z wiązki instalacji elektrycznej urządzenia sprzęgającego (A) podłączyć do śruby masy -strzałka-. **Nakrętkę śruby masy dokręcić momentem 9 Nm.**

Instalacja włącznika panelu prawej bocznej okładziny bagażnika

- 14 -

- Wcisnąć włącznik (E) do obudowy (D) według rysunku tak, aby wszystkie 4 zatrzaski korpusu włącznika zapadły do odpowiednich otworów w obudowie -strzałki-.



Uwaga. Wszystkie zatrzaski muszą słyszalnie zatrzasnąć się w odpowiednich otworach na obu stronach obudowy.

- 15 -

- Z prawej strony bagażnika (w kierunku jazdy) zdemontować z panelu okładziny bocznej zaślepkę z włącznikiem.

- 16, 17 -

- Wcisnąć obudowę z zamontowanym włącznikiem z wewnętrznej strony okładziny bocznej do otworu w okładzinie bocznej bagażnika tak, aby wszystkie zatrzaski były zaczezione -strzałki-.
- Do kostki na włączniku w panelu okładziny bocznej bagażnika - detal - podłączyć odpowiednie złącze wiązki istniejącej instalacji elektrycznej pojazdu, lub złącze wiązki 5E3 055 204A w przypadku pojazdu bez przygotowania na urządzenie sprzęgające.



Uwaga. Dbać o to, aby wiązka była prowadzona do przycisku poza krawędziami karoserii.

Wiązkę z pobliżu tych krawędzi ewentualnie dodatkowo owinąć taśmą odporną na ścieranie.

Zamontować z powrotem wszystkie zdemontowane części i odpowiednie połączenia dokręcić przepisany momentem.

Podłączyć akumulator i wykonać wszystkie czynności związane z odłączeniem i ponownym podłączeniem akumulatora

Przeprowadzić aktywację urządzenia sprzęgającego



Uwaga. W razie przeprowadzania instalacji dwóch i więcej produktów ze Škoda oryginalne akcesoria wyposażonych w jednostkę sterującą przeprowadzać ich podłączenie i aktywację kolejno.

W razie jednoczesnego przeprowadzenia aktywacji jednostek aktywacja nie musi działać prawidłowo (jednostka sterująca, która nie jest w procesie aktywacji, nie może być podłączona).

Przeprowadzić kontrolowane wyszukiwanie usterek.

- Uruchomić nową relację diagnostyczną.
- Uruchomić funkcję „zarządzanie wersjami programowymi (SVM)*”. W tym menu wybrać funkcję 3– tzw. „Realizacja modyfikacji i dodatkowego wyposażenia” - patrz rys. 19.
- Wpisać 5-znakowy kod rozwiązania „**TOWAB**” (jest podany też w Katalogu części zamiennych „ETKA”) i potwierdzić go.



Uwaga. Przed potwierdzeniem kodu rozwiązania upewnić się, że jest prawidłowy. Deaktywacja nie jest możliwa!

- Diagnostykę dokończyć w standardowy sposób.
- Przeprowadzić próbę działania urządzenia sprzęgającego z pomocą przyczepty lub testera.
- Sprawdzić prawidłowe działanie kamery cofania i czujników parkowania (o ile są w wyposażeniu pojazdu).



Uwaga. Sprawdzić, czy podczas rozkładania i składania haka (rys. 18) nie dochodzi do kolizji z wyciętym otworem w tylnym zderzaku-. Jeżeli tak, należy poprawić wycięty otwór.

Ťažné zariadenie – sklopné

Produkty príslušenstva sú určené na odbornú montáž. ŠKODA AUTO odporúča zveriť montáž zmluvným partnerom.

Súpravy ťažného zariadenia sú určené pre vozidlá:

ŠKODA OCTAVIA (NX, PV)

objed. číslo 5E3 092 160E

ŠKODA OCTAVIA iV (NX, PV)

objed. číslo 5E3 092 160C

Pred samotnou montážou ťažného zariadenia vždy skontrolujte informácie uvedené v aktuálnom produktovom liste k danému produktu a oboznámte sa s nimi!

V produktovom liste nájdete informácie týkajúce sa:

- obmedzení pre konkrétne vozidlá a výbavy v danom časovom období,
- nutnosti doobjednania dodatočných dielcov spojených s montážou daného produktu do vozidla,
- potrebnej demontáže niektorých dielov vozidla pre konkrétne motorizácie a výbavy



Varovanie. Nerešpektovanie týchto informácií môže viesť:

- ku kritickému poškodeniu vozidla,
- k nemožnosti aktivácie produktu,
- k nemožnosti úradného schválenia celej zástavby,
- ku strate záruky

Za následky vzniknuté nepreverením produktového listu a nedodržaním pokynov v ňom uvedených zodpovedá subjekt vykonávajúci zástavbu daného produktu.

Vždy overte aktuálne reštrikcie pre v zodpovedajúcom produktovom liste k danému ťažnému zariadeniu na portáli B2B, ETKA alebo PLIM.

SK

Poznámka

Dodatočná montáž ťažného zariadenia kladie zvýšené nároky na chladiaci systém vozidla. Preto je nevyhnutná výmena časti chladiaceho systému podľa informácií, ktoré sú dostupné v odborných servisoch ŠKODA AUTO.



Upozornenie. Obrázky v návode slúžia ako všeobecná informácia na montáž. V niektorých detailoch sa môžu od montážnych miest daného vozidla líšiť podľa výbavy vozidla!

V návode je zobrazená montáž ťažného zariadenia sklopného na vozidlo ŠKODA OCTAVIA (NX, PV). Pri montáži ťažného sklopného na vozidlo ŠKODA OCTAVIA iV (NX, PV) postupujte obdobným spôsobom.

Všeobecné údaje

Ťažné zariadenie pre vozidlá OCTAVIA (NX, PV) je vyrobené podľa schválenej dokumentácie a zodpovedá homologizácii E1*55R-01 2858.

Ťažné zariadenie pre vozidlá OCTAVIA iV (NX, PV) je vyrobené podľa schválenej dokumentácie a zodpovedá homologizácii E1*55R-01 3129.

Konštrukcia ťažného zariadenia zodpovedá všetkým českým aj medzinárodným predpisom. Zariadenie prešlo pevnosťnými skúškami podľa európskej smernice. Ťažné rameno s integrovanou 13-pólovou zásuvkou je vybavené guľovým čapom s priemerom 50 mm.

Pre vozidlá PHEV platí:



Varovanie. Vzhľadom k špecifickej konštrukcii vozidiel vybavených vysokonapäťovým akumulátorom odporúčame používať výhradne originálne ťažné zariadenie ŠKODA, kedy ŠKODA ručí za jeho bezpečnosť, spoľahlivosť a vhodnosť na tento typ vozidiel.

Nesprávne inštalované alebo nevhodné ťažné zariadenie môže v prípade nehody poškodiť vysokonapäťové komponenty vozidla a prehlbiť tak následky nehody alebo spôsobiť smrteľné zranenie.

Všetky súvisiace montážne práce odporúčame zveriť partnerom ŠKODA.

Súprava ťažného zariadenia sklopného obsahuje – obr. 1

Názov dielu	Kusov	Pozícia
Ťažné zariadenie – sklopné	1	A
Skrutky	4	B
Riadiaca jednotka	1	C
Krytka spínača	1	D
Spínač	1	E
Plastové matice na uchytenie riadiacej jednotky	2	F
Montážny návod	1	

Pre vozidlá bez prípravy na ťažné zariadenie:

Je potrebné doobjednať súpravu elektroinštalácie, prípadne ďalšie diely, pozrite príslušný produktový list k danému ťažnému zariadeniu.



Upozornenie. (Neplatí pre vozidlá OCTAVIA RS (NX5, PV5) ani vozidlá SCOUT (NX5, PV5)). Na vozidlách ŠKODA OCTAVIA COMBI (NX5, PV5) bez prípravy na ťažné zariadenie sa musí vždy vymeniť difúzor zadného nárazníka. Difúzor vymeňte na demontovanom nárazníku opatrným vycvakaním pôvodného difúzora a nadvakáním nového difúzora 5E6 807 521A. Otvor sa potom podľa obr. 3 až 5 nevyreže. V prípade, že má vozidlo komfortné otváranie veka batožinového priestoru (virtuálny pedál) PR – 4E6, je nutné namontovať novú anténu a držiak riadiacej jednotky. Pri montáži postupujte podľa Dielenskej príručky. Riadiacu jednotku použite pôvodnú.

Zoznam špeciálneho náradia:

Univerzálny čistič (odporúčame Terostat 8550)
Momentový kľúč

Dôležité pokyny na montáž:



Upozornenie. Vozidlo musí byť čisté, najlepšie umyté z umývačky.

Upozornenie. V miestach prechodu zväzku elektrickej inštalácie cez hranu (stojku) na karosérii odporúčame omotať zväzok pred prichytením aj vhodnou oteruvzdornou páskou.

Postup montáže:

Počas montáže majte odpojený akumulátor.

Pri demontáži a spätnej montáži jednotlivých dielov postupujte podľa pokynov v Dielenskej príručke ŠKODA. Umiestnite vozidlo na ramená dielenského zdviháku.

Demontujte:

- zadný nárazník (lapače nečistôt, ak sú na vozidle),
- priečnik,
- kryt západky zámku 5. dverí,
- bočné obloženie v batožinovom priestore.



Upozornenie. V prípade, že prístup k otvorom na uchytenie ťažného zariadenia na zadných pozdĺžnikoch obmedzujú niektoré diely vozidla (nádobka SCR, AKF atď.), tieto diely podľa dielenskej príručky uvoľnite alebo demontujte.



Pozor. Po demontáži priečnika doplňte na miestach kontaktu priečnika s karosériou antikoróznou ochranu. Po ošetrení karosérie antikoróznou ochranou naskrutkujte demontované skrutky z priečnika naspäť na ich miesto (obr. 6) a utesnite ich v súlade so servisnými možnosťami a zásadami.

- 2 -

- Schéma umiestnenia ťažného zariadenia s elektroinštaláciou vo vozidle.

Vyrezanie otvoru na ťažné rameno do zadného nárazníka:

- 3 -

- Demontovaný zadný nárazník položte na mäkkú plstenú podložku vnútornou stranou smerom nahor.
- Plochu zadného nárazníka v miestach predlisovaného označenia budúceho otvoru dôkladne umyte slabým saponátovým roztokom.

- 4, 5 -

- Podľa osvedčených postupov servisu vyrežte podľa predlisovaného označenia vhodným nástrojom otvor na ťažné rameno.



Upozornenie. Rez vedte po vyznačenej čiare prelisu. Dbajte na správnu voľbu otvoru. Pri vyrezávaní otvoru dbajte na zvýšenú opatrnosť v súvislosti s existujúcou elektrickou inštaláciou, nesmiete ju poškodiť.

SK

- Vizuálne skontrolujte kvalitu vyrezaného otvoru.
- V prípade potreby ho upravte a začistite vhodným nástrojom, prípadne brúsnyim papierom.



Pozor. Pri začíšťovaní otvoru pracujte s najvyššou opatrnosťou (nebezpečenstvo poranenia o ostrú hranu vyrezaného otvoru).

Montáž ťažného zariadenia na vozidlo

- 7 -

- Strhnite záslepky otvorov na uchytenie ťažného zariadenia na zadných pozdĺžnikoch (obe strany vozidla) -šípky-. Dosedacie plochy skrutkového spoja musia byť zbavené nečistôt, tesnenia dutín a mastnoty. V prípade potreby odstráňte časti plastizolu vnútri pozdĺžnikov. Plochu okolo otvorov potom ošetríte antikoróznou ochranou rovnakým spôsobom ako miesta na karosérii po demontáži priečnika.



Upozornenie. V prípade potreby uvoľnite zadný diel výfuku a tepelnú ochranu výfuku tak, aby bol možný prístup k otvorom na uchytenie ťažného zariadenia na zadnom pozdĺžniku.

- 8 -

- Táto operácia si vyžaduje dvoch pracovníkov.

- Ťažné zariadenie (A) nasuňte pozdĺžnymi nosníkmi do otvorov na zadnom čele vozidla a umiestnite ho tak, aby osi skrutiek približne prechádzali stredmi upevňovacích otvorov v pozdĺžnikoch, ľahko priskrutkujte štyrmi upevňovacími skrutkami (B) k podvozku vozidla a zatiahnite ťažné zariadenie symetricky smerom dozadu.

- Skontrolujte polohu ťažného zariadenia a skrutky dotiahnite uťahovacím momentom 55 Nm + 180° - detail - v poradí (poloha skrutiek podľa smeru jazdy):

1. pravý zadný,
2. pravý predný,
3. ľavý zadný,
4. ľavý predný.



Upozornenie. Pri ďalšej prípadnej demontáži a montáži ťažného zariadenia je nutné vymeniť upevňovacie skrutky za nové.

- 9 -

- Odstráňte záslepku otvoru v podlahe vozidla na pretiahnutie zväzku elektrickej inštalácie ťažného zariadenia na ľavej strane vozidla (v smere jazdy) -detail-.

- 10, 11 -

- Otvorom pretiahnite zväzok so svorkovnicou elektrickej inštalácie ťažného zariadenia do batožinového priestoru vozidla.



Upozornenie. Upevnite priechodku (je súčasťou elektrickej inštalácie ťažného zariadenia) do otvoru v karosérii vozidla tak, aby ste zabránili zatekaniu do vozidla.

- Príchytky s okom na zväzku elektrickej inštalácie (sú súčasťou elektrickej inštalácie ťažného zariadenia) nacvaknite na tuker -šípka- v spodnej časti vozidla (detail obr. 10) a na zadnom čele vozidla -detail- obr. 11.

- 12, 13 -

Riadiaca jednotka

- Riadiacu jednotku (C) prichyťte na tukre maticami (F) podľa obrázka. Matice dotiahnite Mu 2 Nm.

- Do riadiacej jednotky zapojte svorkovnicu ťažného zariadenia s elektroinštaláciou (A) a príslušné svorkovnice zväzku elektrickej inštalácie vozidla (príprava na ťažné zariadenie) alebo zväzkov 5E3 055 204B a 5E3 055 204A na vozidle bez prípravy na ťažné zariadenie. Dajte pozor na vedenie elektrického zväzku cez stojku plechu karosérie.

Ukostrenie

- Kostriace oko vodiča zo zväzku elektrickej inštalácie ťažného zariadenia (A) pripojte na kostriacu skrutku -šípka-. **Maticu kostriacej skrutki utiahnite uťahovacím momentom 9 Nm.**

Montáž spínača do panela pravého bočného obloženia batožinového priestoru

- 14 -

- Spínač (E) nacvaknite do krytky (D) podľa obrázka tak, aby všetky 4 zácvky telesa spínača zapadli do príslušných otvorov v krytke -šípky-.



Upozornenie. Všetky zácvky musia do príslušných otvorov na oboch stranách krytky počutelne zacvaknúť.

- 15 -

- Na pravej strane batožinového priestoru (v smere jazdy) demontujte z panela bočného obloženia záslepku na krytku so spínačom.

- 16, 17 -

- Nacvaknite krytku s nasadeným spínačom z vnútornej strany obloženia do otvoru v paneli bočného obloženia batožinového priestoru tak, aby boli všetky zácvky krytky zaaretované -šípky-.

- Do svorkovnice na spínači v paneli bočného obloženia batožinového priestoru -detail- zapojte príslušnú svorkovnicu zväzku existujúcej elektrickej inštalácie vozidla, alebo svorkovnicu zväzku 5E3 055 204A na vozidle bez prípravy na ťažné zariadenie.



Upozornenie. Dbajte na to, aby zväzok k tlačidlu viedol mimo hrany karosérie. Zväzok v blízkosti týchto hrán prípadne dostatočne omotajte oteruvzdornou páskou.

Namontujte späť všetky demontované dielce a príslušné spoje utiahnite predpísanými uťahovacími momentmi.

Pripojte akumulátor a vykonajte všetky úkony súvisiace s odpojením a opätovným pripojením akumulátora.

SK

Aktivujte ťažné zariadenie



Upozornenie. Ak inštalujete dva a viacero produktov z portfólia Škoda originálne príslušenstvo, vybavených riadiacou jednotkou, zapájajte a aktivujte ich postupne.

Ak jednotky aktivujete naraz, nemusí aktivácia fungovať správne (riadiaca jednotka, ktorá nie je v procese aktivácie, sa nesmie pripojiť).

Vykonajte riadené vyhľadávanie porúch.

- Spustíte novú diagnostickú reláciu.
- Aktivujte funkciu „správa programových verzií (SVM)“. V tomto menu zvolíte funkciu 3 – tzv. „Vykonanie prestavby a dodatočnej výbavy“ – pozri obr. 19.
- Zadáte 5-miestny kód opatrenia „**TOWAB**“ (je uvedený aj v Katalógu náhradných dielov „ETKA“) a potvrdíte ho.



Pozor. Pred potvrdením kódu opatrenia sa ubezpečte o jeho správnosti. Deaktivácia nie je možná!

- Diagnostiku dokončíte bežným spôsobom.
- Urobte skúšku funkčnosti ťažného zariadenia pomocou prívesu alebo testera.
- Overte bezchybné fungovanie parkovacej kamery a parkovacích senzorov (ak sú súčasťou výbavy vozidla).

SK



Upozornenie. Skontrolujte, či pri vyklápaní a sklápaní ramena (obr. 18) nenastáva kolízia s vyrezaným otvorom v zadnom nárazníku. Ak áno, vyrezaný otvor upravte.

Тягово-сцепное устройство – откидное

Принадлежности должны устанавливаться в ходе квалифицированного монтажа, выполняемого специалистом. ŠKODA AUTO рекомендует проводить установку этих изделий у договорных партнеров по сервису.

Комплекты откидного тягово-сцепного устройства предназначены для следующих автомобилей:

ŠKODA OCTAVIA (NX, PV)

номер для заказа 5E3 092 160E

ŠKODA OCTAVIA iV (NX, PV)

номер для заказа 5E3 092 160C

Перед самой установкой тягово-сцепного устройства всегда проверьте его комплектность и ознакомьтесь с информацией, приведенной в действительном техническом паспорте на данное изделие!

В техническом паспорте представлена следующая информация:

- об ограничениях в отношении конкретных транспортных средств и оснащения в определенный период времени;
- о необходимости заказа дополнительных запчастей, связанных с установкой данного изделия на автомобиль;
- о необходимом демонтаже некоторых частей транспортного средства с конкретным двигателем и оснащением



Предостережение. Несоблюдение данных указаний может: привести к данным последствиям:

- критическое повреждение автомобиля;
- невозможность активации устройства;
- невозможность получения официального одобрения всей установки;
- потеря гарантии.

Лицо, устанавливающее данное изделие, отвечает за последствия, возникшие в результате пренебрежения содержанием технического паспорта изделия и несоблюдения приведенных в нем инструкций. Всегда проверяйте действующие ограничения, указанные в соответствующем техническом паспорте данного тягово-сцепного устройства на порталах B2B, ETKA и PLIM.

RU

Примечание

Дополнительный монтаж тягово-сцепного устройства предъявляет повышенные требования к системе охлаждения автомобиля. По этой причине необходимо заменить детали системы охлаждения в соответствии с информацией, имеющейся в специализированных мастерских ŠKODA AUTO.



Предупреждение. Рисунки в руководстве пользователя применяются в качестве общей информации по установке изделия. В зависимости от оснащения автомобиля эти изображения могут отличаться некоторыми деталями от (мест установки в данном автомобиле)!

В руководстве показана установка откидного тягово-сцепного устройства для автомобиля ŠKODA OCTAVIA (NX, PV). При установке откидного тягово-сцепного устройства на автомобиль ŠKODA OCTAVIA iV (NX, PV) действуйте аналогичным образом.

Данные общего характера

Тягово-цепное устройство для автомобилей OCTAVIA (NX, PV) изготовлено согласно одобренной документации и соответствует гомологации E1*55R-01 2858. Тягово-цепное устройство для автомобилей OCTAVIA iV (NX, PV) изготовлено согласно одобренной документации и соответствует омологации E1*55R-01 3129.

Конструкция тягово-цепного устройства соответствует всем чешским и международным предписаниям. Оборудование прошло испытание на прочность согласно европейской директиве. Соединительный механизм со встроенной колодкой штепсельного разъема с 13-ю контактами снабжен крючком с шаровидным концом диаметром 50 мм.

В отношении автомобилей PHEV действует следующее:



Предостережение. С учетом специфической конструкции автомобилей, оснащенных аккумулятором высокого напряжения, рекомендуем использовать только оригинальное тягово-цепное устройство ŠKODA, поскольку фирма ŠKODA гарантирует его безопасность, надежность и соответствие данному типу автомобиля.

Неправильно установленное или неподходящее тягово-цепное устройство может в случае аварии повредить компоненты оборудования автомобиля высокого напряжения и усугубить тем самым последствия аварии или стать причиной смертельной травмы.

Все сопутствующие работы рекомендуем заказать у сервисных партнеров фирмы ŠKODA.

RU

Содержание комплекта откидного тягово-цепного устройства – рис. 1

Название детали	Штук	Позиция
Тягово-цепное устройство – откидное	1	A
Болты	4	B
Блок управления	1	C
Корпус выключателя	1	D
Выключатель	1	E
Пластмассовые гайки для крепления блока управления	2	F
Руководство по монтажу	1	

В отношении автомобилей без подготовки под тягово-цепное устройство:

Необходимо дополнительно заказать комплект электропроводки, а в случае необходимости также другие запчасти – см. технический паспорт данного тягово-цепного устройства.



Предупреждение. (данное положение не относится к автомобилям OCTAVIA RS (NX5, PV5) и SCOUT (NX5, PV5)). У автомобилей ŠKODA OCTAVIA COMBI (NX5, PV5) без подготовки под тягово-сцепное устройство всегда должен заменяться диффузор заднего бампера. Замените диффузор на демонтированном бампере, аккуратно сняв прежний диффузор и установив новый 5E6 807 521A. Вырезание отверстия в соответствии с рисунками 3 - 5 в этом случае не производится. Если автомобиль оборудован системой PR – 4E6 комфортного открывания крышки багажника (виртуальная педаль), необходимо установить новую антенну и кронштейн блока управления. При установке соблюдайте положения пособия по техническому обслуживанию и ремонту. Используйте оригинальный блок управления.

Перечень специального инструмента:

Универсальное чистящее средство (рекомендуем Terostat 8550)
Динамометрический ключ

Важные указания по установке:



Предупреждение. Автомобиль должен быть чистым, желательно вымытым на автомойке.

Предупреждение. В местах прохождения пучка проводов через кромку (стойку) кузова автомобиля рекомендуем перед закреплением пучка дополнительно обмотать его износостойкой лентой.

Порядок действий при установке:

Во время монтажа аккумуляторная батарея автомобиля должна быть отсоединена.

Демонтаж и повторный монтаж отдельных частей производятся в соответствии с указаниями в Руководстве по техническому обслуживанию и ремонту ŠKODA. Установите автомобиль на захваты домкрата в мастерской.

Снимите:

- задний бампер (брызговики - фартуки колесной арки, если имеются на автомобиле),
- поперечник,
- крышку запорной планки замка 5-й двери,
- боковую обшивку багажника.



Предупреждение. Если доступ к отверстиям крепления тягово-сцепного устройства на задних стойках ограничен некоторыми деталями автомобиля (емкость SCR, ACE и т. д.), ослабьте или снимите эти детали в соответствии с Руководством по техническому обслуживанию и ремонту.



Внимание! После снятия поперечины на места контакта поперечины с кузовом на нанесите антикоррозийную защиту. После обработки кузова антикоррозийной защитой отвинченные винты поперечины снова завинтите (рис. 6), используйте для них уплотнения в соответствии с возможностями сервисного обслуживания и применяемыми методами.

- 2 -

- Схема расположения тягово-сцепного устройства с электропроводкой на автомобилев

Вырезание отверстия в заднем бампере для соединительного механизма:

- 3 -

- Демонтированный задний бампер положите на мягкую войлочную подкладку внутренней стороной вверх.
- Поверхность заднего бампера в обозначенном предварительной прессовкой месте будущего отверстия тщательно вымойте с добавлением небольшого количества моющего средства.

- 4, 5 -

- По зарекомендовавшей себя методике сервисного центра в обозначенном предварительной прессовкой месте подходящим инструментом вырежьте отверстие для соединительного механизма с крюком с шаровидным концом.



Предупреждение. Кромка выреза должна проходить по линии предварительной прессовки. Следите за правильной формой отверстия. При вырезании отверстия будьте особенно внимательны к существующей электропроводке, она не должна быть повреждена.

- Визуально проверьте качество вырезанного отверстия.
- При необходимости скорректируйте форму отверстия и очистите его кромку от заусенцев соответствующим напильником или наждачной бумагой.



Внимание! При зачистке отверстия будьте особенно осторожны (чтобы не пораниться об острую кромку вырезанного отверстия).

Установка тягово-сцепного устройства на автомобиль

- 7 -

- Извлеките заглушки из отверстий для крепления тягово-сцепного устройства на задних продольных профилях (с обеих сторон автомобиля) -стрелки-. Соприкасающиеся поверхности винтового соединения должны быть очищены от грязи, уплотнения полостей и смазки. При необходимости удалите части пластизоля внутри продольных профилей. На поверхность вокруг отверстий нанесите антикоррозийную защиту таким же образом, как и на места на кузове после снятия поперечины.



Предупреждение. При необходимости освободите заднюю секцию выхлопной трубы и ее теплозащитный экран, чтобы обеспечить доступ к отверстиям крепления тягово-сцепного устройства на заднем продольном профиле.

- 8 -

- **Эту операцию необходимо выполнять вдвоем.**
- Вставьте несущие элементы тягово-сцепного устройства (А) в отверстия на заднем торце автомобиля и установите устройство таким образом, чтобы оси болтов находились примерно по центру крепежных отверстий в продольных профилях, несущие элементы слегка привинтите четырьмя крепежными болтами (В) к шасси автомобиля и симметрично потяните тягово-сцепное устройство назад.

- Проверьте положение тягово-сцепного устройства и затяните болты с моментом затяжки 55 Нм + 180° - деталь - в следующей очередности (положение болтов в направлении движения):

1. правый задний,
2. правый передний,
3. левый задний,
4. левый передний.



Предупреждение. При дальнейшем возможном снятии и обратной установке тягово-сцепного устройства крепежные болты необходимо заменить новыми.

- 9 -

- Снимите заглушку отверстия в полу автомобиля с левой стороны автомобилем (в направлении движения) для продевания через это отверстие пучка проводов тягово-сцепного устройства -деталь-.

- 10, 11 -

- Через отверстие пропустите в багажник автомобиля пучок проводов с клеммными колодками электрооборудования тягово-сцепного устройства.



Предупреждение. Установите проходной изолятор (входит в комплект электрооборудования тягово-сцепного устройства) в отверстие в кузове автомобиля таким образом, чтобы вода снаружи не затекала внутрь багажника.

- Крепления с проушиной на жгуте электропроводов (входит в комплект электрооборудования тягово-сцепного устройства) защелкните на контрдетали -стрелка- на днище автомобиля (деталь рис. 10) и на заднем торце автомобиля -деталь- рис. 11.

- 12, 13 -

Блок управления

- Прикрепите блок управления (С) к контрдеталям с помощью гаек (F), как показано на рисунке. Затяните гайки с моментом 2 Нм.

- Подключите к блоку управления клеммную колодку тягово-сцепного устройства со жгутом проводов (А) и соответствующие клеммные колодки жгута электропроводки автомобиля (подготовка для тягово-сцепного устройства) или жгутов проводов 5Е3 055 204В и 5Е3 055 204А у автомобиля без подготовки для тягово-сцепного устройства. Следите за прохождением пучка проводов через стойку кузова из листового металла.

Заземление

- Наконечник проводника для заземления из пучка проводов электрооборудования тягово-сцепного устройства (А) привинтите к корпусу автомобиля заземляющим винтом -стрелка-. **Гайку заземляющего винта затяните с моментом затяжки 9 Нм.**

Установка выключателя на панели правой боковой обшивки багажника

- 14 -

- Установите выключатель (Е), защелкнув его на корпусе (D), как это показано на рисунке, чтобы все 4 защелкивающиеся держателя корпуса выключателя вошли в соответствующие отверстия в корпусе -стрелки-.



Предупреждение. При вставке держателей в соответствующие отверстия с обеих сторон корпуса должен быть явно слышен щелчок.

- 15 -

- С правой стороны багажного отделения (по направлению движения) снимите с боковой панели обшивки заглушку для крышки с выключателем.

- 16, 17 -

- Вставьте корпус с уже помещенным в него выключателем с внутренней стороны обшивки в отверстие в панели боковой обшивки багажника таким образом, чтобы все защелки корпуса зафиксировались - стрелки-

- К клеммной колодке на выключателе в панели боковой обшивки багажника - деталь - присоедините соответствующую клеммную колодку пучка проводов электрооборудования автомобиля или клеммную колодку 5E3 055 204A у автомобиля без подготовки под тягово-сцепное устройство.



Предупреждение. Следите за тем, чтобы пучок проводов шел к кнопке без соприкосновения с кромками кузова.

Расположенный вблизи кромки кузова пучок проводов надежно обмотайте износостойкой лентой.

Установите обратно все демонтированные детали и затяните соответствующие соединения с предписанными моментами затяжки. Присоедините аккумулятор и проведите все операции, связанные с отсоединением и повторным присоединением аккумулятора.

Активируйте тягово-сцепное устройство



Предупреждение. Если вы устанавливаете два или более изделий из ассортимента Оригинальных принадлежностей Škoda, оснащенных блоком управления, подключайте и активируйте их поэтапно.

Если вы активируете устройства одновременно, активация может пройти неправильно (нельзя подключать блок управления, который не находится в процессе активации).

Проведите управляемый поиск неисправностей.

- Начните новый сеанс диагностики.

- Активируйте функцию «управление версиями программного обеспечения (SVM)». Выберите в этом меню функцию 3 – так называемая «Переделка и дополнительное оснащение» – см. рис. 19.

- Введите 5-значный код операции «**TOWAB**» (указан также в Каталоге запасных частей «ЕТКА») и подтвердите его.



Внимание! Перед подтверждением кода убедитесь в его правильности. Деактивация невозможна!

- Завершите диагностику обычным образом.

- Испытайте работу тягово-сцепного устройства при помощи прицепа или специального тестера. – Проверьте работу парковочной камеры и парковочных радаров (при их наличии).



Предупреждение. Убедитесь в том, что при установке крюка (рис. 18) и его откидывании края выреза в заднем бампере не препятствуют данным операциям. Если препятствуют, то необходимо скорректировать отверстие.

Vonóhorog - behajtható

A járműtartozékokat szakszerű módon kell felszerelni. A szerelést javasoljuk a ŠKODA AUTO szerződéses partnereinél elvégeztetni.

A behajtható vonóhorog-készletek az alábbi járművek számára készültek:
ŠKODA OCTAVIA (NX, PV) rendelési szám E3 092 160E
ŠKODA OCTAVIA iV (NX, PV) rendelési szám 5E3 092 160C

A vonóhorog felszerelése előtt mindig ellenőrizze és ismerje meg az adott termékhez tartozó, aktuális termékapon található információkat!

A termékapon az alábbi információkat találja meg:

- adott időszakon belüli korlátozás, konkrét járművekre és felszereltségekre,
- az adott termék szereléséhez szükséges kiegészítő alkatrészek rendelési jegyzéke,
- járműről leszerelendő bizonyos alkatrészek jegyzéke, konkrét járműtípusokhoz és felszerelésekhez kapcsolódóan



Óvintés. Ezen információk figyelmen kívül hagyása:

- kritikus járműsérülést okozhat,
- lehetetlenné teszi a termék aktiválását,
- lehetetlen teszi az átalakítás hivatalos jóváhagyását,
- érvényteleníti a garanciát

A terméklap ellenőrzésének elhanyagolásáért és az azon található utasítások be nem tartásáért az adott terméket beépítő cég vagy személy felel.

Mindig ellenőrizze az aktuális korlátozásokat a B2B, az ETKA és a PLIM portálokon, az adott vonóhorognak megfelelő termékapon.

Megjegyzés

A vonóhorog utólagos felszerelése, a gépkocsi hűtőrendszerére nagyobb terhelést jelent. Emiatt a hűtőrendszer bizonyos alkatrészeit ki kell cserélni a ŠKODA AUTO szakszervizben rendelkezésre álló információ alapján.



Figyelmeztetés. A használati utasítás ábrái általános információként szolgálnak a szereléshez. Az autó felszerelésétől (függően bizonyos szerelési hely részletek eltérőek lehetnek)!

Az útmutató bemutatja a behajtható vonóhorog ŠKODA OCTAVIA (NX, PV) gépkocsira történő szerelését. A behajtható vonóhorog ŠKODA OCTAVIA iV (NX, PV) gépkocsira történő szerelése során hasonló módon járjon el.

Általános adatok

A vonóhorog OCTAVIA (NX, PV) gépkocsi számára történő gyártása jóváhagyott dokumentáció szerint történik, és megfelel az E1*55R-01 2858 homologizációnak. A vonóhorog OCTAVIA iV (NX, PV) gépkocsi számára történő gyártása jóváhagyott dokumentáció szerint történik, és megfelel az E1*55R-01 3129 homologizációnak.

HU

A vonóhorog szerkezeti felépítése az összes cseh és nemzetközi előírásnak megfelel. A berendezés megfelel az európai irányelvek szerinti szilárdsági vizsgálatokon. Az integrált, 13-pólusú aljzattal rendelkező vonóhorgot 50 mm átmérőjű gömbcsappal látták el.

A PHEV gépkocsikra érvényes:



Óvintés. A nagyfeszültségű akkumulátorral felszerelt autók speciális felépítésére való tekintettel, javasoljuk kizárólag eredeti ŠKODA vonóhorog használatát, melynél a ŠKODA garantálja annak biztonságát, megbízhatóságát és e kocsitípushoz való alkalmasságát.

A helytelenül szerelt vagy nem megfelelő vonóhorog balesetnél károsíthatja az autó nagyfeszültségű részegységeit, súlyosbíthatja a baleset következményeit, vagy halálos sérüléseket okozhat.

Javasoljuk az összes kapcsolódó szerelési munkát ŠKODA partnerekre bízni.

A behajtható vonóhorogkészlet tartalma - 1. ábra

Alkatrész megnevezése	Darabszám	Pozíció
Vonóhorog - behajtható	1	A
Csavarok	4	B
Vezérlőegység	1	C
Kapcsolófedél	1	D
Kapcsoló	1	E
Műanyag anyák a vezérlőegység rögzítéséhez	2	F
Szerelési útmutató	1	

Vonóhorog előkészítés nélküli járműveknél:

Villamos szerelési készlet és esetenként további alkatrészek megrendelése szükséges, lásd. az adott vonóhorog terméklapját.



Figyelmeztetés. (Nem vonatkozik az OCTAVIA RS (NX5, PV5) vagy SCOUT (NX5, PV5) gépkocsikra). A vonóhorog előkészítés nélküli ŠKODA OCTAVIA COMBI (NX5, PV5) járműveknél mindig ki kell cserélni a hátsó lökhárító diffúzort. Cserélje ki a diffúzort az leszerelt lökhárítón az eredeti diffúzor óvatos kipattintásával és az új diffúzor 5E6 807 521A bepattintásával. A 3-5. ábrák szerinti furatvágásra ekkor nem kerül sor. Ha a járműben komfortos csomagtérfedélynyitás van beszerelve (virtuális pedál) PR - 4E6, akkor új antennát és vezérlőegység-tartót kell beszerezni. A szerelés során a műhely kézikönyv szerint járjon el. Használja az eredeti vezérlőegységet.

Speciális szerszámok listája:

Univerzális tisztítószer (javasoljuk Terostat 8550 használatát)
Nyomatékkulcs

Fontos szerelési utasítások:



Figyelmeztetés. Az autó legyen tiszta, lehetőleg autómosóban megmosva.

Figyelmeztetés. Azokon a helyeken, ahol a kábelköteg a karosszéria élén (gerinclemeznén) halad át, rögzítés előtt javasoljuk a kábelköteg megfelelő kopásálló szalaggal történő betekerését is.

A szerelés menete:

A szerelés ideje alatt az akkumulátor legyen lecsatlakoztatva!

Az egyes alkatrészek le- és visszaszerelését a ŠKODA Műhelykönyv utasításai szerint hajtsa végre. Az autót emelje meg autóemelővel.

Szerelje le az alábbi alkatrészeket:

- a hátsó lökhárítót (a sárfogókat, ha vannak a kocsin),
- a kereszttartót,
- az 5. ajtó zár-kallantyújának burkolatát,
- csomagtéri oldalsó paneleket.



Figyelmeztetés. Amennyiben a vonóhorog felszereléséhez szükséges furatokhoz (a hossztartó hátsó részén) nem fér hozzá, mert más alkatrészek zavarják a hozzáférést, akkor ezeket (pl. SCR tartály, AKF stb.) a műhelykönyv szerint szerelje le.



Figyelem! A kereszttartó leszerelése után, a kereszttartó és a karosszéria érintkezési helyein pótolni kell a korrózióvédelmet. A karosszéria korróziógátló készítménnyel való kezelése után, a kiserelt csavarokat csavarozza vissza azok helyére (6. ábra), és tömítse el a szerviz lehetőségei és a gyakorlata szerint.

- 2 -

- A vonóhorog és az elektromos szerelés autóban való elhelyezésének sémája.

HU

Vonókar-nyílás kivágása a hátsó lökhárítón:

- 3 -

- A leszerelt hátsó lökhárítót helyezze egy puha nemezpárnára, belső oldalával felfelé.
- Ényhe mosószeres oldattal alaposan mossa le a hátsó lökhárítón, a leendő nyíláshoz elősajtolással kijelölt helyeket.

- 4, 5 -

- A bevált szervizeljárások szerint, az elősajtolt jelölés szerint, egy megfelelő szerszámmal vágja ki a vonókar-nyílást.



Figyelmeztetés. A kivágó szerszámmal kövesse az elősajtolt vonalat. Ügyeljen a furat megfelelő kiválasztására. A nyílás vágásakor fokozottan ügyeljen a meglévő villamos szerelésre, az nem sérülhet meg.

- Szemrevételezéssel ellenőrizze a vágott lyuk minőségét.
- Szükség esetén módosítsa és tisztítsa meg megfelelő eszközzel, esetlegesen dörzspapírral.



Figyelem! A nyílás tisztázásánál a legnagyobb óvatossággal kell eljárni (a kivágott nyílás éles széle sérülésveszélyt jelent).

A vonóhorog felszerelése az autóra

- 7 -

- Tépje le a vakdugókat a hátsó hosszgerendák vonóhorog rögzítő nyílásairól (az autó mindkét oldalán) - nyilak- . **A csavarkötés érintkezési felületeinek szennyeződéstől, térítésmentesen és zsírtól mentesnek kell lenniük.** Szükség esetén távolítsa el a hosszgerendák belsejében található pasztizol egyes részeit. Ezután - úgy, mint a karosszérián a kereszttartó eltávolítása után felszabadult helyeket - korrózióvédővel kezelje le a nyílások környékét.



Figyelmeztetés. Szükség esetén lazítsa meg a kipufogó hátsó elemét és a kipufogó hővédelmét úgy, hogy hozzáférjenek a vonóhorog rögzítő nyílásokhoz a hátsó hosszgerendán.

- 8 -

- Ehhez a művelethez két dolgozóra van szükség.

- Hossztartóival tolja be a vonóhorgot (A) az autó hátsó homloklemezén lévő nyílásokba, és állítsa be úgy, hogy a csavartengelyek megközelítőleg a hosszgerendák rögzítő furatainak közepén haladjanak át, lazán csavarozza a gépkocsi alvázához négy csavar segítségével (B), és szimmetrikusan húzza hátra a vonóhorgot.

- **Ellenőrizze le a kereszttartó megfelelő helyzetét, majd a csavarokat 55 Nm + 180° - nyomatékkal húzza meg a következő sorrendben (csavarpozíció a menetirány szerint):**

1. jobb oldali hátsó,
2. jobb oldali első,
3. bal oldali hátsó,
4. bal oldali első.



Figyelmeztetés. A vonóhorog esetleges további le-és felszerelésénél, a rögzítőcsavarokat újakra kell cserélni.

- 9 -

- A vonóhorog kábelkötegeének a bal oldalon (menetirányban) történő áthúzásához, távolítsa el a kocsi padlójában lévő vakdugót - részlet -.

- 10, 11 -

- Húzza be a vonóhorog sorkapcsokkal ellátott kábelköteget a nyíláson keresztül az autó csomagtartójába.



Figyelmeztetés. Ültesse be az átvezetőt (a vonóhorog elektromos szerelési anyagában található) a kocsi alváznyílásába, úgy, hogy az autóba víz ne folyhasson be.

- Az elektromos szerelés kábelkötegek szemkapcsait (a vonóhorog elektromos szerelésének részét képezik) pattintsa rá a megfelelő helyre - nyíl - a gépkocsi alsó részében (a 10. ábra részlete) és gépkocsi hátsó homloklafán - részlet - 11. ábra.

- 12, 13 -

Vezérlőegység

- A vezérlőegységet (C) rögzítse a megfelelő helyre anyákkal (F) a kép szerint. Az anyákat húzza meg MU 2 Nm nyomatékkal.
- A vezérlőegységhez csatlakoztassa a vonóhorog-kábelköteget az elektromos szerelését (A) továbbá a jármű meglévő elektromos kábelezésének megfelelő sorkapcsait (vonóhorog-előkészítés), vagy - vonóhorog-előkészítés nélküli autó esetén - az 5E3 055 204B és az 5E3 055 204 kötegek sorkapcsait. Ügyeljen arra, hogy az elektromos kábelköteget keresztül vezesse a karosszérialemez hálóján.

Földelés

- Csatlakoztassa a vonóhorog-kábelköteg (A) földelő kábelszemét a földelőcsavarhoz - nyíl - **9 Nm nyomatékkal húzza meg a földelőcsavar anyáját.**

A kapcsoló beszerelése a jobb oldali csomagterburkolat paneljébe

- 14 -

- Pattintsa be a kapcsolót (E) az ábra szerint a fedélbe (D), hogy a kapcsolótest mind a 4 retese beüljön a fedél megfelelő nyílásába - nyílak-.



Figyelmeztetés. A fedőlap mindkét oldalán hallani kell, amikor bepattanik a megfelelő nyílásba.

- 15 -

- A csomagtér jobb oldalán (menetirányban) távolítsa el az oldalsó burkolatpanelből a kapcsolófedél takaróját.

- 16, 17 -

- Pattintsa be a fedelet a beépített kapcsolóval a kárpit belsejéből a csomagtér oldalsó kárpitpanelén lévő lyukba úgy, hogy a burkolat összes füle rögzítve legyen -nyílak-.

- Csatlakoztassa a jármű meglévő elektromos rendszerének megfelelő kábelköteg-kapcsát vagy a vonóhorog előkészítés nélküli járművek 5E3 055 204A kábelköteg-kapcsát a csomagtér oldalsó kárpitpaneljén lévő sorkapcshoz - részlet-.



Figyelmeztetés. Ügyeljen arra, hogy a köteg a gombhoz az alváz szélein kívül legyen vezetve.

Az ilyen szélek közelében lévő köteget csavarja be kopásálló szalaggal.

Az elektromos bekötés után szerelje vissza az összes leszerelt alkatrészt, és a csavarkötéseket az előírt nyomatékokkal húzza meg.

Kösse be az akkumulátort, és hajtsa végre az akkumulátor leválasztásával és ismételt bekötésével kapcsolatos összes műveletet.

HU

Aktiválja a vonóhorgot



Figyelmeztetés. Ha a Škoda eredeti tartozékok kínálatból két vagy több, vezérlőegységgel ellátott terméket szerelt be, akkor a bekötést és az aktiválást egymás után hajtja végre.

Ha egyszerre hajtja végre a tartozékok aktiválását, akkor előfordulhat, hogy az aktiválás nem történik meg korrekt módon (az aktiválási folyamatban részt nem vevő vezérlőegység nem lehet csatlakoztatva).

Hajtson vére irányított hibakeresést.

- Indítson el egy új diagnosztikai munkamenetet.
- Aktiválja a „programverzió-kezelés (SVM)” funkciót. Ebben a menüben válassza ki a 3 - az úgynevezett „Átalakítás és kiegészítő felszerelések végrehajtása” - funkciót, lásd a 19. ábrát.
- Adja meg és erősítse meg az intézkedés 5 számjegyű „**TOWAB**” kódját (az „ETKA” Pótalkatrész-katalógusban szerepel).



Figyelem! A művelet kódjának megerősítése előtt ellenőrizze annak helyességét. A deaktiválás nem lehetséges!

- Fejezze be a diagnosztikát a szokásos módon.
- Végezze el a vonóhorog működési próbáját utánfutó vagy teszter segítségével.
- Ellenőrizze, hogy a parkolókamera és a parkolóérzékelők (amennyiben szerepelnek a felszereltségben) megfelelően működnek-e.



Figyelmeztetés. Ellenőrizze, hogy a vonóhorogkar be- és lehajtásakor (18. ábra) az nem ütközik a hátsó lökhárítóban kivágott nyílással. Ha igen, akkor a nyílást az adott helyen nagyobbítsa meg.

Dispozitiv de tractare auto - rabatabil

Produsele de accesorii sunt destinate unui montaj calificat. ŠKODA AUTO recomandă efectuarea montajului la partenerii contractuali.

Seturile dispozitivului de tractare rabatabil sunt destinate autovehiculelor:

ŠKODA OCTAVIA (NX, PV)

nr. comandă 5E3 092 160E

ŠKODA OCTAVIA iV (NX, PV)

nr. comandă 5E3 092 160C

Înainte de montajul propriu-zis al dispozitivului de tractare auto, verificați și familiarizați-vă cu informațiile menționate pe fișa de produs actuală pentru echipamentul dat!

În fișa produsului găsiți informații referitoare la:

- restricțiile pentru vehiculele și dotările concrete în perioada de timp dată
- necesitatea de a comanda în plus piese suficiente legate de montarea produsului aferent pe vehicul
- demontările obligatorii ale unor piese de mașină pentru motorizarea concretă a dotării



Avertizare. Nerespectarea acestor informații poate duce la:

- deteriorarea critică a vehiculului
- imposibilitatea activării produsului
- imposibilitatea aprobării oficiale a întregului echipament
- pierderea garanției

Pentru urmările apărute prin neverificarea fișei produsului și nerespectarea instrucțiunilor cuprinse în aceasta răspunde entitatea care execută montarea produsului dat.

Întotdeauna trebuie să verificați restricțiile actuale în fișa de produs aferentă pentru dispozitivul de tractare auto, pe portalul B2B, ETKA sau PLIM.

Mențiuni

Montajul ulterior al dispozitivului de tractare prezintă cerințe deosebite pentru sistemul de răcire al autovehiculului. Din acest motiv este necesară înlocuirea unei părți a sistemului de răcire potrivit informației aflate la tehnicianul de service la service-urile de specialitate ŠKODA AUTO.



Atenție. Figurile din cadrul instrucțiunilor de utilizare servesc drept informație generală pentru montaj. În unele detalii, pot fi diferite de lucrurile de montaj ale mașinii (în funcție de dotarea mașinii)!

În manual este vizualizat montajul dispozitivului de tractare cu rabatabil pe autovehiculul ŠKODA OCTAVIA (NX, PV). La montarea dispozitivului de tractare rabatabil pe autovehiculul ŠKODA OCTAVIA iV (NX, PV) procedați în modalitate similară.

Date generale

Dispozitivul de tractare auto pentru autovehiculele OCTAVIA (NX, PV) este fabricat potrivit documentației aprobate și corespunde omologării E1*55R-01 2858.

Dispozitivul de tractare auto pentru autovehiculele OCTAVIA iV (NX, PV) este fabricat potrivit documentației aprobate și corespunde omologării E1*55R-01 3129.

RO

Construcția dispozitivului de tractare auto este conformă cu toate reglementările cehe și internaționale. Dispozitivul a trecut prin probele de rezistență potrivit directivei europene. Brațul de tractare cu priză integrată 13 poli este echipat cu pivot având diametrul de 50 mm.

Pentru autovehiculele PHEV este valabil:



Avertizare. Având în vedere specificațiile vehiculelor dotate cu acumulator de înaltă tensiune, recomandăm să utilizați exclusiv dispozitivul de tractare auto original ŠKODA, când ŠKODA garantează securitatea, fiabilitatea și adecvarea pentru acest tip de vehicul.

Dispozitivul de tractare auto instalat greșit sau inadecvat, în cazul unui accident, poate deteriora componentele de înaltă tensiune ale vehiculului și astfel poate agrava consecințele accidentului sau poate cauza leziuni mortale.

Recomandăm ca toate lucrările de montaj conexe să le fie încredințate partenerilor ŠKODA.

Setul dispozitiv de tractare autor rabatabil cuprinde - Fig. 1

Denumire piesă	Bucăți	Poziția
Dispozitiv de tractare auto - rabatabil	1	A
Șuruburi	4	B
Unitatea de comandă	1	C
Căpăcel întrerupător	1	D
Întrerupător	1	E
Piulițe de plastic pentru fixarea unității de comandă	2	F
Instrucțiuni de montaj	1	

Pentru vehiculele fără pregătirea pentru dispozitivul de tractare auto

RO

Este necesar să comandați setul de instalație electrică, eventual și alte piese, vezi fișa produsului aferentă pentru dispozitivul de tractare dat.



Atenție. (Nu este valabil pentru autovehiculele OCTAVIA RS (NX5, PV5) și nici autovehiculele SCOUT (NX5, PV5)). La autovehiculele ŠKODA OCTAVIA COMBI (NX5, PV5) fără pregătire pentru dispozitiv de tractare auto, trebuie întotdeauna schimbat difuzorul barei de protecție spate. Efectuați înlocuirea difuzorului pe bara de protecție demontată prin scoaterea atentă prin presare a difuzorului inițial și presarea prin țacănitură a noului difuzor 5E6 807 521A. Decuparea orificiului potrivit Fig. 3 la 5 se nu se mai efectuează în acest caz. În cazul în care autovehiculul are deschiderea confortabilă a ruloului portbagajului (pedală virtuală) PR – 4E6, este necesar a monta o nouă antenă și suport pentru unitatea de comandă. La montaj procedați potrivit manualului de atelier. Utilizați unitatea de comandă originală.

Listă scule specifice:

Agent de curățare universal (recomandăm Terostat 8550)
Cheie dinamometrică

Instrucțiuni importante pentru montaj:



Atenție. Vehiculul trebuie să fie curat, cel mai bine spălat la o spălătorie auto.
Atenție. În locurile de trecere a fasciculului instalației electrice peste muchia (talpa) de pe caroserie recomandăm ca, înainte de fixare, să înfășurați suplimentar fasciculul cu o bandă rezistentă la abraziune adecvată.

Procedeeul de montaj:

În timpul montajului trebuie să aveți acumulatorul deconectat.

În cursul demontării fiecărei piese procedați potrivit instrucțiunilor din Manualul de atelier ŠKODA. Urcați cu vehiculul pe brațele cricului de atelier.

Demontați:

- bara de protecție spate (captatoarele de impurități, dacă se află pe vehicul),
- grinda,
- căpăcelul limbii broaștei celei de a 5-a portiere,
- căptușeala laterală a portbagajului.



Atenție. În cazul în care accesul la orificiile pentru prinderea dispozitivului de tractare pe lonjeroanele dorsale este restricționat de anumite piese ale autovehiculului (recipientul SCR, AKF, etc.), slăbiți sau demontați aceste piese potrivit manualului de atelier.



Atenție. În urma demontării grinzii, în locurile de contact ale grinzii cu caroseria, adăugați protecția anticorozivă. În urma tratării caroseriei cu protecție anticorozivă, înșurubați șuruburile demontate de pe grindă înapoi la locul lor (Fig. 6) și executați etanșarea acestora potrivit posibilităților și uzanțelor service-ului.

- 2 -

- Schemă amplasare în vehicul a dispozitivului de tractare auto cu instalația electrică.

Decuparea orificiului pentru brațul de tractare auto în bara de protecție spate:

- 3 -

- Așezați bara de protecție spate demontată pe un suport moale de pâslă cu partea interioară în direcția sus.
- În locurile marcajului ștanțat al viitorului orificiu, suprafața barei de protecție spate trebuie spălată cu o soluție slabă de detergent.

RO

- 4, 5 -

- Potrivit procedurii uzuale a service-ului, potrivit marcajului ștanțat, cu ajutorul unei scule adecvate, decupați orificiul pentru brațul de tractare.



Atenție. Tăietura trebuie efectuată pe linia marcată a locului ștanțat. Aveți grijă la opțiunea corectă a orificiului. În cursul decupării orificiilor, trebuie să fiți deosebit de atenți la instalația electrică existentă, nu aveți voie să o deteriorați.

- Controlați vizual calitatea orificiului executat.

- Dacă necesar, modificați și curățați cu o sculă adecvată, eventual cu hârtie șmirghel.



Atenție. În timp ce curățați orificiul, lucrați cu atenție sporită (pericol de rănire de muchia ascuțită a orificiului decupat).

Montarea dispozitivului de tractare auto pe vehicul

- 7 -

- Smulgeți obturatoarele orificiilor pentru prinderea dispozitivului de tractare de pe lonjeroanele dorsale (ambele părți ale vehiculului) -săgeți-. **Suprafețele de călcare ale îmbinării cu șuruburi trebuie eliberate de impurități, garniturile de cavitați și grăsime.** Dacă este necesar, înlăturați unele părți ale izolației de plastic din interiorul lonjeroanelor. Suprafața din jurul orificiilor tratați-o cu protecție anticorozivă la fel ca și locurile de pe caroserie în urma demontării grinzii.



Atenție. Dacă nevoie, slăbiți partea dorsală a eșapamentului și protecție termică a eșapamentului în așa fel, încât să fie posibil accesul la orificiile pentru fixarea dispozitivului de tractare pe lonjeronul dorsal.

- 8 -

- Pentru această operație sunt necesari doi muncitori.

- Introduceți dispozitivul de tractare autor (A) prin grinzile longitudinale în orificiile de pe partea centrală dorsală na autovehiculului și montați-l în așa fel, încât axele șuruburilor să treacă aproximativ prin centrele orificiilor de fixare în lonjeroane, înșurubați ușor cu ajutorul a patru șuruburi de fixare (B) pe șasiul autovehiculului și trageți simetric dispozitivul de tractare în spate.

- **Verificați poziția dispozitivului de tractare și strângeți șuruburile cu un cuplu de strângere de 55 Nm + 180° - detalii - în ordine (poziția șuruburilor în direcția de mers):**

1. dreapta spate,
2. dreapta față,
3. stânga spate,
4. stânga față.



Atenție. În cazul unui eventual demontaj și montaj ulterior al dispozitivului de tractare, trebuie să înlocuiți șuruburile de fixare cu altele noi.

- 9 -

- Scoateți obturatorul din podeaua vehiculului pentru petrecerea fasciculului instalației electrice a dispozitivului de tractare pe partea stângă (în direcția de mers) -detalii-.

- 10, 11 -

- Prin orificiu petreceți fasciculul împreună cu cutia de borne a instalației electrice a dispozitivului de tractare în portbagajul vehiculului.



Atenție. Amplasați elementul de trecere (este parte componentă a instalației electrice a dispozitivului de tractare) în orificiul din podeaua autovehiculului în așa fel, încât să se evite infiltrarea apei în autovehicul.

- Presați cu țacănitură clemele cu ochiuri de pe fasciculul instalației electrice (sunt parte componentă a instalației electrice a dispozitivului de tractare autor) pe bolț -săgeata- din partea inferioară a autovehiculului (detalii Fig. 10) și pe partea centrală a autovehiculului -detalii- Fig. 11.

- 12, 13 -

Riadiaca jednotka

- Prindeți unitatea de comandă (C) pe bolțuri cu ajutorul piulițelor (F) potrivit figurii. Strângeți piulițele cu cuplu de strângere M_u 2 Nm.

- La unitatea de comandă conectați cutia de borne a dispozitivului de tractare auto cu instalația electrică (A) și cutiile de borne aferente ale fasciculului instalației electrice existente a vehiculului (pregătirea pentru dispozitivul de tractare), sau ale fasciculelor 5E3 055 204 și 5E3 055 204A la mașinile fără pregătirea pentru montajul dispozitivului de tractare. Aveți grijă la trecerea firelor fasciculului electric peste montantul tablei caroseriei.

Legarea la masă

- Ochiul de legare la masă al conductorului fasciculului instalației electrice a dispozitivului de tractare (A) conectați-l la șurubul de legare la masă -săgeata-.

Strângeți piulița șurubului de legare la masă cu cuplu de strângere de 9 Nm.

Montajul întrerupătorului în căptușeala laterală dreaptă a căptușelii portbagajului

- 14 -

- Presați cu țacănitură întrerupătorul (E) în căpăcelul aferent (D) potrivit figurii în așa fel, încât toate cele 4 elemente de presare ale corpului întrerupătorului să intre în orificiile aferente din căpăcel -săgeți-.



Atenție. Toate elementele de presare cu țacănitură trebuie să intre audibil cu țacănitură în orificiile de pe ambele părți ale căpăcelului.

- 15 -

- La partea dreaptă a portbagajului (în direcția de mers), demontați de pe panoul căptușelii laterale obturatorul pentru căpăcel cu întrerupător.

- 16, 17 -

- Presați cu țacănitură căpăcelul cu întrerupătorul montat, din partea interioară a căptușelii, în orificiul din panoul căptușelii laterale a portbagajului în așa fel, încât toate elementele de presare cu țacănitură ale căpăcelului să fie blocate în spatele -săgețile-.
- La cutia de borne de pe întrerupătorul din panoul căptușelii laterale a portbagajului -detaliu- conectați cutia de borne aferentă a fasciculului instalației electrice existente a vehiculului, sau cutia de borne a fasciculului 5E3 055 204A la vehiculele fără pregătirea pentru dispozitivul de tractare auto.



Atenție. Aveți grijă ca fasciculul să fie tras la buton în afara muchiei caroseriei.

Eventual, în apropierea acestor muchii, înfășurați suficient de bine cu o bandă rezistentă la abraziune.

Montați la loc toate piesele demontate și strângeți îmbinările aferente cu cuplurile de strângere stabilite.

Conectați acumulatorul și efectuați toate operațiile legate de deconectarea și reconectarea acumulatorului.

Efectuați activare dispozitivului de tractare auto



Atenție. În cazul în care efectuați instalația a două sau mai multe produse din portofoliu accesoriilor originale Škoda echipate cu unitatea de comandă, efectuați conectarea și activare acestora în mod treptat. În cazul în care efectuați activare unităților dintr-o dată, s-ar putea ca activare să nu funcționeze corect (unitatea de comandă care nu se află în procesul de activare nu are voie să fie conectată).

Efectuați căutarea dirijată a defecțiunilor.

- Porniți noua relație de diagnosticare.
- Activați funcția „managementul versiunilor de programare (SVM)“⁴. În acest meniu selectați funcția 3 - așa-zisa „Realizare a permutării și a dotării suplimentare“ - vezi Fig. 19.
- Introduceți codul de 5 cifre „**TOWAB**“ (este specificat în catalogul pieselor de schimb „ETKA“) și confirmați-l.



Atenție. Înainte de confirmarea codului trebuie să vă asigurați că este corect. Dezactivarea nu este posibilă!

- Finalizați diagnosticarea în modalitatea obișnuită.

- Efectuați proba de funcționalitate a dispozitivului de tractare auto.- Verificați funcția perfectă a camerei de parcare și a senzorilor de parcare (dacă se află în dotarea mașinii).



Atenție. Verificați dacă, în cursul amplasării și rabatării brațului (Fig. 18), nu are loc coliziunea cu orificiul decupat în bara de protecție spate. În caz afirmativ, modificați orificiul decupat.

- EN** - The information on the technical data, design, equipment, materials, guarantees and outside appearance refer to the period when the mounting instructions are sent to print. The manufacturer reserves the right to changes (including the change in technical parameters with reference to the individual model measures).
- CZ** - Informace o technických údajích, konstrukci, vybavení, materiálech, zárukách a vnějším vzhledu se vztahují na období zadávání montážního návodu do tisku. Výrobce si vyhrazuje právo změny (včetně změny technických parametrů se změnami jednotlivých modelových opatření).
- DE** - Informationen über technische Angaben, Konstruktion, Ausrüstung, Werkstoffe, Garantien und äußerliches Aussehen beziehen sich auf den Zeitraum, in dem die Montageanleitung in Druck gegeben wurde. Der Hersteller behält sich das Änderungsrecht vor (samt Änderungen der technischen Parameter mit Änderungen einzelner Modellmaßnahmen).
- ES** - Las informaciones sobre los datos técnicos, la construcción, el equipo, los materiales, la garantía y el aspecto son válidas para el período en que la instrucción de montaje es mandada a imprimir. El fabricante se reserva el derecho de cambiar (incluyendo el cambio de los parámetros técnicos con los cambios de las distintas medidas modelo).
- FR** - Les informations sur les données techniques, de construction, d'équipement, de matériaux, de garanties et sur l'aspect concernent la période de mise sous presse des instructions de montage. Le fabricant se réserve le droit de modification (incluant les modifications des paramètres techniques avec des modifications particulières des mesures de modelage).
- IT** - Informazioni dei dati tecnici, costruzione, corredo, materiali, garanzie e l'aspetto esterno riguardano il periodo, quando l'istruzione per il montaggio sono stati dati alle stampe. Il produttore si riserva il diritto di eseguire le modifiche (compreso la modifica dei parametri tecnici riguardanti la modifiche dei modelli).
- SV** - Upplysningarna om tekniska data, konstruktion, utrustning, materialier, garantier, och om yttre utseendet, gäller tidrymden då montageanledningen givits i uppdrag för tryckning. Producenten förbehåller sig rätten till förändringar (inkl. modifikation av tekniska parametrar samman med ändringar av enskilda modellåtgärder).
- NL** - Informaties over de technische gegevens, constructie, uitrusting, materialen, garanties en het uiterlijk hebben betrekking op de periode wanneer de montageaanwijzing in druk wordt gegeven. De fabrikant behoudt zich het recht van de wijziging voor (inclusief wijziging van de technische parameters met de wijzigingen van de afzonderlijke modelvoorzieningen).
- PL** - Informacje o danych technicznych, konstrukcji, wyposażeniu, materiałach, gwarancjach i wyglądzie zewnętrznym odnoszą się do okresu zlecenia instrukcji montażowej do druku. Producent zastrzega sobie prawo zmiany (włącznie ze zmianą parametrów technicznych ze zmianami poszczególnych modelowych posunięć).
- SK** - Informácie o technických údajoch, konštrukcii, vybavení, materiáloch, zárukách a vonkajšom vzhľade sa vzťahujú na obdobie zadávania montážneho návodu do tlače. Výrobca si vyhradzuje právo zmeny (vrátane zmeny technických parametrov so zmenami jednotlivých modelových opatrení).
- RU** - Информация о технических данных, конструкции, оснащении, материалах, гарантии и внешнего вида соответствует периоду передачи заказа инструкции по монтажу в печать. Производитель оставляет за собой право внесения изменений (в том числе изменений технических параметров с изменениями отдельных модельных мер).
- HU** - A műszaki adatokra, a konstrukcióra, a felhasználható anyagokra, a garanciára és a termék kivetelére vonatkozó adatok a jelen anyag nyomdába kerülésének idején érvényben lévő állapotot tükrözik. A gyártó fenntartja magának a változtatások jogát (azokat a műszaki változtatásokat is beleértve, amelyek a modellmódosítások miatt következnek be).
- RO** - Informațiile privind datele tehnice, construcția, dotarea, materialele, garanțiile și aspectul exterior se referă la momentul prezentării instrucțiunilor de montaj pentru tipărire. Fabrică își rezervă dreptul de a face schimbări (inclusiv schimbarea parametrilor tehnici cu schimbările măsurilor pentru diferitele modele).



Nr. 5E3 092 160E, 5E3 092 160C/ 04. 2022