

CRUISE CONTROL/ SPEEDLIMITER

TEMPOMAT/ SPEEDLIMITER

GESCHWINDIGKEITSREGELANLAGE/ SPEEDLIMITER



ŠKODA
SIMPLY CLEVER

Fitting instructions/ Montážní návod/ Montageanleitung

Order Number/ Objednací číslo/ Bestellnummer

6V0 054 690B, 6V0 054 691B

FABIA (NJ)

Notes to the text/ Poznámky k textu/ Anmerkungen zum Text



Caution.

Texts with this symbol warn against the risk of injury of the person performing the assembly, or to potential risk of damage to the vehicle if the operation is performed improperly.

Pozor.

Texty s tímto symbolem upozorňují na možnost poranění osoby provádějící montáž popř. možnost poškození vozu při neopatrném provedení operace.

Achtung.

Texte mit diesem Symbol weisen auf Verletzungsgefahren bei Personen oder auf eventuelle Beschädigungen des Wagens bei unachtsamer Durchführung der Operation hin.



Attention.

Texts with this symbol contain instructions emphasizing accuracy of performance of particular operation.

Upozornění.

Texty s tímto symbolem obsahují pokyny s důrazem na přesnost provedení dané operace.

Hinweis.

Texte mit diesem Symbol enthalten Hinweise auf die Ausführungsgenauigkeit der jeweiligen Operation.

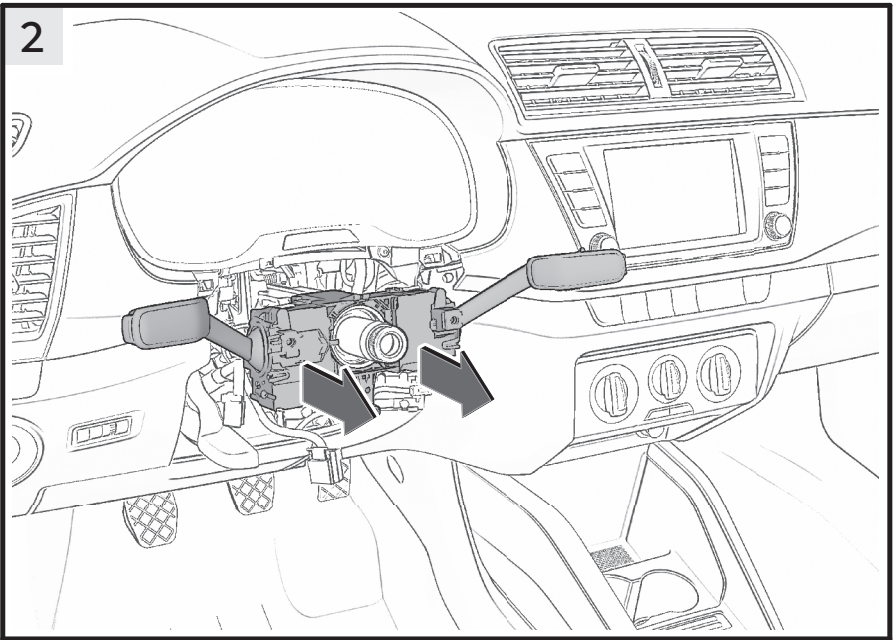
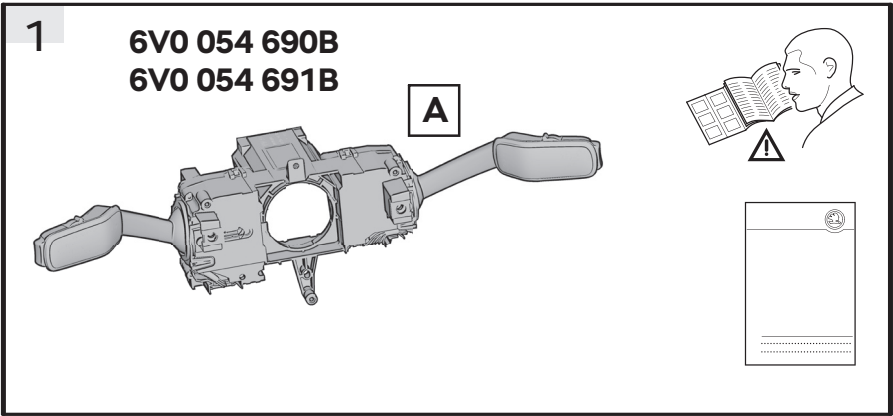

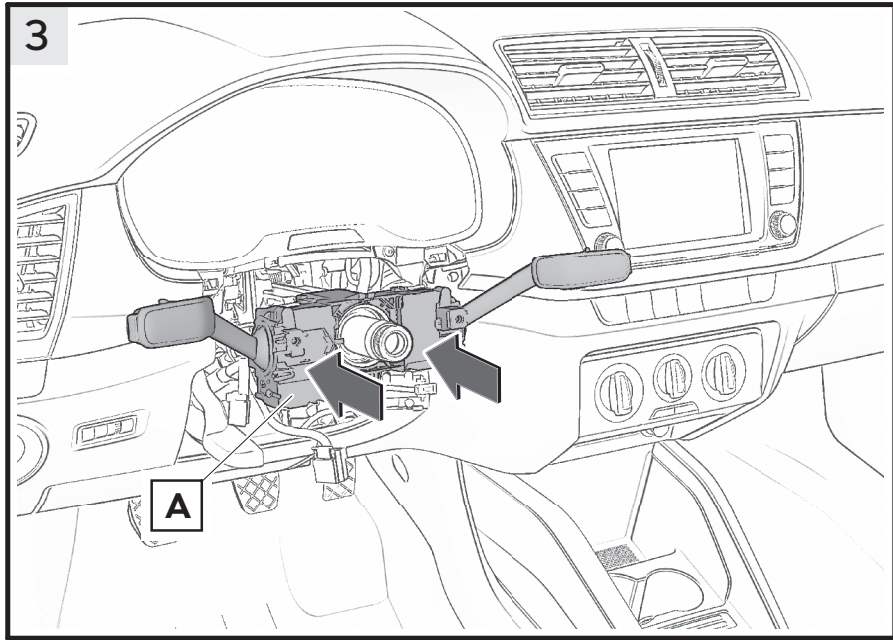

4

EN With the help of the software version management (**SVM**), you can update the software for control modules to perform conversions and retrofits.

Make a selection to do this:

1. Update software through diagnostic address
2. Update software through measures code
3. Perform conversion/retrofit

- 1 -

- 2 -

- 3 -

4

CZ Pomocí správy programových verzí (**SVM**) můžete aktualizovat software řídicích jednotek a provádět řešení přestavby a dodatečné výbavy.

K tomu zvolte:

1. Aktualizace programu přes diagnostickou adresu
2. Aktualizace programu přes kód zásahu
3. Provedení přestavby a dodatečné výbavy

- 1 -

- 2 -

- 3 -

4

DE Mit Hilfe des Softwareversionsmanagements (**SVM**) können Sie die Software von Steuergeräten aktualisieren und Um- und Nachrüstlösungen durchführen.

Wählen Sie hierzu bitte aus:

1. Software aktualisieren über Diagnoseadresse
2. Software aktualisieren über Massnahmencode
3. Um-/Nachrüstlösung durchführen

- 1 -

- 2 -

- 3 -

Cruise control/ speedlimiter

The accessories are intended for professional fitting. ŠKODA AUTO recommends that they are fitted by a contractual partner.

The cruise control system/speed limiter for retrofitting has exactly the same functionality as optional equipment package 8T6, which is fitted at the factory.

6V0 054 690B - Cruise control for vehicles with multifunction steering wheel.

6V0 054 690B - Cruise control for vehicles without MFA and without multifunction steering wheel.

6V0 054 691B - Cruise control for vehicles with MFA without multifunction steering wheel.



Please note: Please refer to the Owner's Manual for the vehicle to find out how to operate the cruise control system/speed limiter.

The set is designed for ŠKODA Fabia (NJ) vehicles equipped with 8T2 or 8T9.

Component index for the set (fig. 1)

Component	Quantity	Item
Steering column stalk with cruise control system/speed limiter controls	1	A
Fitting instructions	1	

Fitting procedure

The individual components must be removed and refitted in accordance with the ŠKODA Repair Manual.

The vehicle battery should be disconnected during fitting (on vehicles with a coded radio, first request the code).

Remove the following components from the vehicle interior:

› Steering column stalk.



Please note: Do not discard the clock spring or its slip ring. Keep them in a suitable place and reuse them when you refit the steering column stalk with cruise control system/speed limiter controls.

Fig. 2, 3

› Replace the existing steering column stalk with the steering column stalk with cruise control system/speed limiter controls (A) from set 6V0 054 690B or 6V0 054 691B, as appropriate (depending on how the vehicle is equipped).



Please note: When removing and refitting the steering wheel, it is important that you maintain the correct position of the steering wheel in relation to the steering wheel shaft.

Activating the cruise control function (8T9 » 8T6):

Activate the cruise control function using the activation software (5E0 054 800) and in accordance with table 4.

Activating the speed limiter (8T2 » 8T6):

Order the accelerator pedal with order no. 6C1 723 503B from the ŠKODA Original Components range.

Remove the existing accelerator pedal in accordance with the ŠKODA Repair Manual and

replace it with the accelerator pedal with order no. 6C1 723 503B .

EN

Activating the speed limiter

Carry out guided troubleshooting.

- › Activate the "Software version management (SVM)" function. In this menu, select function 3, known as the "Conversion/retrofitting solution" (see fig. 4).
- › Enter the five-digit task code (can be found in the spare parts catalogue (ETKA)) and confirm.
- › End the diagnostics in the usual manner.

Refit all the components that you removed earlier and tighten each of the connections to the specified tightening torques. Connect the vehicle battery and carry out all steps for disconnecting and reconnecting the battery (see Repair Manual).

Check that the cruise control system and speed limiter are operating correctly when test driving the vehicle.

Tempomat/ speedlimiter

Produkty příslušenství jsou určeny k odborné montáži. ŠKODA AUTO doporučuje provádět montáž u smluvních partnerů.

Tempomat/ speedlimiter pro dodatečnou montáž je funkčně shodný s mimořádnou výbavou montovanou přímo z výroby - Paket 8T6.

6V0 054 690B - Tempomat pro vozy s multifunkčním volantem.

6V0 054 690B - Tempomat pro vozy bez MFA bez multifunkčního volantu.

6V0 054 691B - Tempomat pro vozy s MFA bez multifunkčního volantu.



Upozornění. Popis ovládání tempomatu/ speedlimiteru je uveden v Návodu k obsluze vozu.

Sada je určena pro vozy ŠKODA Fabia (NJ) s výbavou 8T2 nebo 8T9.

Sada obsahuje (obr. 1)

Název dílu	Kusů	Pozice
Přepínač pod volantem s ovládáním tempomatu/ speedlimiteru	1	A
Montážní návod	1	

Postup montáže

Demontáž a zpětnou montáž jednotlivých dílů proveďte dle dílenské příručky ŠKODA.

Po dobu montáže mějte odpojený akumulátor (je-li ve voze kódované autorádio, zjistěte nejprve jeho kód).

Demontujte v interiéru vozu:

› přepínač pod volantem,



Upozornění. Podvolantový kroužek nevyhazujte. Odložte ho na vhodné místo a následně ho použijte pro zpětnou montáž přepínače pod volantem s ovládáním tempomatu/ speedlimiteru.

Obr. 2, 3

› Stávající přepínač pod volantem vyměňte za přepínač s ovládáním tempomatu/ speedlimiteru (A) ze sady 6V0 054 690B, popř. 6V0 054 691B (dle výbavy vozu).



Upozornění. Při demontáži a zpětné montáži volantu je nutné bezpodmínečně dodržet polohu volantu vůči volantové hřídeli.

Aktivace tempomatu (8T9 » 8T6).

Proveďte aktivaci funkce tempomatu pomocí aktivčního software (5E0 054 800) a postupem dle tabulek 4.

Aktivace speedlimiteru (8T2 » 8T6).

Ze ŠKODA Originálních dílů objednejte plynový pedál objed. číslo 6C1 723 503B.

Dle Dílenské příručky ŠKODA demontujte stávající plynový pedál a poté namontujte plynový pedál objednáací číslo 6C1 723 503B.

Provedte aktivaci speedlimiteru

Provedte řízené vyhledávání závad.

- › Aktivujte funkci „správa programových verzí (SVM)“. V tomto menu zvolte funkci 3 - tzv. „Provedení přestavby a dodatečné výbavy“ - viz obr. 4.
- › Zadejte 5místný kód opatření (je uveden v Katalogu náhradních dílů „ETKA“) a potvrďte jej.
- › Diagnostiku dokončete obvyklým způsobem.

Namontujte zpět všechny demontované díly a příslušné spoje utáhněte předepsanými utahovacími momenty. Připojte akumulátor a provedte všechny úkony související s odpojením a znovu připojením akumulátoru (viz. Dílenská příručka).

Vyzkoušejte funkci tempomatu i speedlimiteru zkušební jízdou.

CZ

Geschwindigkeitsregelanlage

Die Zubehörprodukte sind für eine fachgerechte Montage vorgesehen. ŠKODA AUTO empfiehlt es, die Montage durch Vertragspartner durchzuführen.

DE

Die Geschwindigkeitsregelanlage/ der Speedlimiter für die nachträgliche Montage ist funktionsmäßig mit der werksseitig verbauten Sonderausstattung - Paket 8T6 identisch.

6V0 054 690B – Geschwindigkeitsregelanlage für Fahrzeuge mit MFA und ohne Multifunktionslenkrad.

6V0 054 690B - Geschwindigkeitsregelanlage für Fahrzeuge ohne MFA und ohne Multifunktionslenkrad.

6V0 054 691B - Geschwindigkeitsregelanlage für Fahrzeuge mit Multifunktionslenkrad.



Hinweis. Die Beschreibung der Bedienung der Geschwindigkeitsregelanlage/ des Speedlimiters ist der Fahrzeug-Betriebsanleitung zu entnehmen.

Das Set ist für die Fahrzeuge ŠKODA Fabia (NJ) mit der Ausstattung 8T2 oder 8T9 vorgesehen.

Teilverzeichnis des Sets (Abb. 1)

Teil	Stückzahl	Position
Lenkstockschalter mit Bedienung der Geschwindigkeitsregelanlage/ des Speedlimiters	1	A
Montageanleitung	1	

Montageablauf

Der Ausbau und der erneute Einbau der einzelnen Teile erfolgt laut Reparaturleitfaden ŠKODA.

Während des Einbaus sollte die Fahrzeugbatterie abgeklemmt sein (bei Fahrzeugen mit codiertem Radio ist zuerst der Code zu erfragen).

Im Fahrzeuginnenraum sind folgende Teile auszubauen:

› Lenkstockschalter,



Hinweis. Den Rückstellring mit Schleifring nicht wegwerfen. Diesen an einer geeigneten Stelle aufbewahren und zum erneuten Einbau des Lenkstockschalters mit der Bedienung der Geschwindigkeitsregelanlage/ des Speedlimiters wiederverwenden.

Abb. 2, 3

› Den bestehenden Lenkstockschalter durch den Lenkstockschalter mit der Bedienung der Geschwindigkeitsregelanlage/ des Speedlimiters (A) aus dem Set 6V0 054 690B ggf. 6V0 054 691B (je nach Fahrzeugausstattung) ersetzen.



Hinweis. Beim Ausbau und erneuten Einbau des Lenkrads ist die Position des Lenkrads in Bezug zur Lenkradwelle unbedingt einzuhalten.

Aktivierung der Geschwindigkeitsregelanlage (8T9 » 8T6).

Die Funktion der Geschwindigkeitsregelanlage mittels der Aktivierungssoftware (5E0 054 800) sowie laut Tabellen 4 aktivieren.

Aktivierung des Speedlimiters (8T2 » 8T6).

Aus dem Sortiment der ŠKODA Original Teile das Gaspedal Bestell-Nr. 6C1 723 503B bestellen.

Das bestehende Gaspedal laut Reparaturleitfaden ŠKODA ausbauen und dafür das Gaspedal Bestell-Nr. 6C1 723 503B einbauen.

Den Speedlimiter aktivieren

Die geführte Fehlersuche durchführen.

- › Die Funktion „Softwareversionsmanagement (SVM)“ aktivieren. In diesem Menü die Funktion 3 - die so genannte „Um-/Nachrüstlösung durchführen“ wählen - siehe Abb. 4.
- › Den 5-stelligen Maßnahmcodes (ist dem Ersatzteilkatalog „ETKA“ zu entnehmen) eingeben und quittieren.
- › Die Diagnose in gewohnter Weise beenden.

Alle ausgebauten Teile wieder einbauen und jeweilige Verbindungen mit vorgeschriebenen Anzugsdrehmomenten festziehen. Die Fahrzeugbatterie anklemmen und alle Arbeitsschritte bezüglich des Ab- und Wiederanklebens der Batterie durchführen (siehe Reparaturleitfaden).

Die Geschwindigkeitsregelanlage sowie den Speedlimiter bei einer Probefahrt auf Funktion prüfen.

DE

Sistema de control de la velocidad

Los accesorios están previstos para un montaje profesional. ŠKODA AUTO recomienda encargar el montaje a un concesionario.

El sistema de control de la velocidad/limitador de velocidad para el montaje a posteriori es funcionalmente idéntico al equipamiento especial montado de fábrica - paquete 8T6.

6V0 054 690B - Control de velocidad para vehículos con MFA sin volante de función múltiple.

6V0 054 690B - Control de velocidad para vehículos sin MFA y sin volante de función múltiple.

6V0 054 691B - Control de velocidad para vehículos con volante de función múltiple.



Nota: La descripción del manejo del sistema de control de la velocidad/ limitador de velocidad se puede consultar en el manual de instrucciones del vehículo.

Este kit está previsto para los vehículos ŠKODA Fabia (NJ) que disponen del equipamiento 8T2 u 8T9.

Lista de piezas del kit (fig. 1)

Pieza	Unidades	Posición
Conmutador de la columna de dirección con manejo del sistema de control de la velocidad/limitador de velocidades	1	A
Instrucciones de montaje	1	

Proceso de montaje

El desmontaje y el nuevo montaje de las piezas individuales se llevan a cabo conforme a la guía de reparación de ŠKODA.

La batería del vehículo debe permanecer desembornada durante el montaje (si se trata de un vehículo con la radio codificada, consultar previamente el código).

En el compartimento del motor deben desmontarse las siguientes piezas:

› conmutador de la columna de dirección,



Nota: No desechar el anillo retractor con anillo colector. Guardarlo en un lugar apropiado y volver a utilizarlo para el nuevo montaje del conmutador de la columna de dirección con el manejo del sistema de control de la velocidad/limitador de velocidad.

Figs. 2, 3

› Sustituir el conmutador de la columna de dirección existente por el conmutador de la columna de dirección con el manejo del sistema de control de la velocidad/limitador de velocidad (A) del kit 6V0 054 690B, dado el caso 6V0 054 691B (en función del equipamiento del vehículo).



Nota: En el desmontaje y nuevo montaje del volante hay que respetar necesariamente la posición del volante en relación con el eje del mismo.

Activación del sistema de control de la velocidad (8T9 » 8T6).

Activar la función del sistema de control de la velocidad mediante el software de activación (5E0 054 800) y conforme a la tabla 4.

Activación del limitador de velocidad (8T2 » 8T6).

Solicitar el pedal acelerador con n.º de pedido 6C1 723 503B del catálogo de piezas originales de ŠKODA.

Desmontar el pedal acelerador existente siguiendo la guía de reparación ŠKODA y montar en su lugar el pedal acelerador con n.º de pedido 6C1 723 503B.

Activar el limitador de velocidad

Llevar a cabo una búsqueda guiada de averías.

- › Activar la función «Administración de la versión de software (SVM)». Elegir la función 3 de este menú, denominada «Implementar solución de reequipamiento/equipamiento a posteriori»; véase la fig. 4.
- › Introducir y confirmar el código de 5 dígitos de la medida (se debe consultar en el catálogo de piezas de recambio «ETKA»).
- › Terminar el diagnóstico de la manera habitual.

Volver a montar todas las piezas desmontadas y apretar las uniones correspondientes con los pares de apriete prescritos. Embornar la batería del vehículo y llevar a cabo todos los pasos de trabajo relacionados con la desconexión y reconexión de los bornes de la batería (véase la guía de reparación).

Comprobar el funcionamiento del sistema de control de la velocidad y del limitador de velocidad en un recorrido de prueba.

ES

Régulateur de vitesse/ limiteur de vitesse

Les accessoires sont conçus pour un montage en bonne et due forme. ŠKODA AUTO recommande de faire procéder au montage par un partenaire agréé.

Le régulateur de vitesse/limiteur de vitesse pour montage en après-vente est, du point de vue fonctionnel, identique au pack 8T6 en option installé en usine.

6V0 054 690B - Régulateur de vitesse pour les véhicules avec MFA sans volant multifonctions.

6V0 054690B - Régulateur de vitesse pour les véhicules sans MFA et sans volant multifonctions.

6V0 054 691B - Régulateur de vitesse pour les véhicules avec volant multifonctions.



Remarque. L'utilisation du régulateur de vitesse/limiteur de vitesse est décrite dans la notice d'utilisation du véhicule.

Le kit est destiné aux véhicules ŠKODA Fabia (NJ) avec pack 8T2 ou 8T9.

Nomenclature du kit (fig. 1)

Élément	Nombre	Position
Commodo avec commandes de régulateur de vitesse/limiteur de vitesse	1	A
Notice de montage	1	

Procédure de montage

La dépose et la repose des différents éléments se déroulent conformément aux manuels de réparation ŠKODA.

Pendant la pose, la batterie du véhicule doit être débranchée (sur les véhicules avec radio à code, se procurer d'abord le code de la radio).

Les éléments suivants doivent être déposés dans le compartiment moteur:

› Commodo.



Remarque. Ne pas jeter la bague de rappel avec bague collectrice. La conserver à un endroit approprié et la réutiliser pour la repose du commodo avec commandes de régulateur de vitesse/limiteur de vitesse.

Figs. 2, 3

› Remplacer le commodo existant par le commodo avec commandes de régulateur de vitesse/limiteur de vitesse (A) du kit 6V0 054 690B, le cas échéant 6V0 054 691B (selon l'équipement du véhicule).



Remarque. Lors de la dépose et de la repose du volant de direction, faire impérativement attention à la position du volant par rapport à l'axe de volant.

Activation du régulateur de vitesse (8T9 » 8T6).

Activer la fonction de régulateur de vitesse conformément au logiciel d'activation (5E0 054 800) et selon les tableaux 4.

Activation du limiteur de vitesse (8T2 » 8T6).

Commander la pédale d'accélérateur réf. 6C1 723 503B dans la gamme des pièces ŠKODA d'origine.

Déposer la pédale d'accélérateur existante conformément au manuel de réparation ŠKODA et monter la pédale d'accélérateur réf. 6C1 723 503B.

Activation du limiteur de vitesse

Effectuer la recherche de défauts guidée.

- › Activer la fonction de gestion de version de logiciel (SVM). Dans ce menu, sélectionner la fonction 3 d'exécution de modification/post-équipement (voir la fig. 4).
- › Saisir le code d'action à 5 chiffres (disponible dans le catalogue de pièces de rechange „ETKA“) et valider.
- › Terminer le diagnostic selon la procédure habituelle.

Remonter tous les éléments déposés et serrer toutes les connexions aux couples spécifiés. Brancher la batterie du véhicule et effectuer toutes les opérations associées au débranchement et au branchement de la batterie (voir le manuel de réparation).

Effectuer un essai sur route pour contrôler le fonctionnement du régulateur de vitesse et du limiteur de vitesse.

FR

Impianto di regolazione della velocità

Gli accessori sono destinati al montaggio da parte di personale specializzato. ŠKODA AUTO consiglia di affidarne il montaggio a un'officina autorizzata.

L'impianto di regolazione della velocità/ speedlimiter per retrofitting funziona con gli optional montati in fabbrica, in maniera identica al pacchetto 8T6.

6V0 054 690B - Cruise control per le vetture con MFA senza il volante multifunzione.

6V0 054 690B - Cruise control per le vetture senza MFA e senza il volante multifunzione.

6V0 054 691B - Cruise control per le vetture con il volante multifunzione.



Avvertenza. La descrizione del funzionamento dell'impianto di regolazione della velocità/ speedlimiter è riportata nel manuale di istruzioni del proprietario del veicolo.

Il set è destinato alle vetture ŠKODA Fabia (NJ) con dotazione 8T2 o 8T9.

Elenco componenti del set (Fig. 1)

Componente	Numero pezzi	Posizione
Interruttore colonna dello sterzo con comando dell'impianto di regolazione della velocità/ speedlimiter	1	A
Istruzioni di montaggio	1	

Procedimento di montaggio

Lo smontaggio e il successivo montaggio dei singoli componenti avvengono come indicato nelle istruzioni per la riparazione ŠKODA.

Durante il montaggio, la batteria della vettura deve essere scollegata (per le vetture con radio a codice sarà dapprima necessario richiedere il codice).

Nell'abitacolo devono essere smontate le seguenti parti:

› Interruttore piantone di guida,



Nota. Non buttare via l'anello di ritorno con anello collettore. Conservarlo in luogo adatto e quindi riutilizzarlo per rimontare il piantone dello sterzo con le istruzioni per l'impianto di regolazione della velocità/ speedlimiter.

Fig. 2, 3

› Sostituire l'interruttore del piantone dello sterzo esistente con l'interruttore dell'impianto di regolazione della velocità/ speedlimiter (A) dal set 6V0 054 690B oppure 6V0 054 691B.



Nota. Quando si smonta e si rimonta lo sterzo, rispettare la posizione dello sterzo in relazione all'albero dello sterzo.

Attivazione dell'impianto di regolazione della velocità (8T9 » 8T6).

Attivare la funzione dell'impianto di regolazione della velocità attraverso il software di attivazione (5E0 054 800) e in base alle Tabelle 4

Attivazione dello speedlimiter (8T2 » 8T6).

Dalla gamma di ricambi originali ŠKODA ordinare pedale dell'acceleratore n. d'ord. 6C1 723 503B.

Rimuovere l'acceleratore esistente in base manuale d'officina di ŠKODA e montare il pedale dell'acceleratore n. d'ord. 6C1 723 503B.

Attivare lo speedlimiter

Eeguire la ricerca guidata dei guasti.

- › Attivare la funzione „Gestione versioni software (SVM)“. All'interno di questo menu selezionare la funzione 3, la c.d. funzione di sostituzione/montaggio successivo - vedere Fig. 4.
- › Inserire il codice a 5 cifre (indicato nel catalogo ricambi „ETKA“) e confermare.
- › Terminare l'intervento diagnostico come di consueto.

Rimontare tutti i pezzi smontati e serrare i relativi raccordi utilizzando i momenti di coppia previsti. Collegare la batteria della vettura ed eseguire tutte le operazioni necessarie per scollegare e ricollegare la batteria (vedere il manuale per le riparazioni).

Controllare il funzionamento dell'impianto di regolazione della velocità e dello speedlimiter nel corso di un giro di prova.

IT

Farthållare / fartbegränsare

Tillbehörsprodukterna är avsedda för professionell montering. ŠKODA AUTO rekommenderar att monteringen utförs av en auktoriserad verkstad.

Farthållaren / fartbegränsaren för eftermontering fungerar precis likadant som den fabriksmonterade specialutrustningen i paket 8T6.

6V0 054 690B – Farthållare för bilar med multifunktionsratt.

6V0 054 690B - Farthållare för bilar utan både multifunktionsdisplay (MFA) och multifunktionsratt.

6V0 054 691B - Farthållare för bilar med multifunktionsdisplay (MFA) utan multifunktionsratt.



Anmärkning. En beskrivning av hur farthållaren / fartbegränsaren används hittar du i fordonets instruktionsbok.

Satsen är avsedd för ŠKODA Fabia (NJ) med utrustning 8T2 eller 8T9.

Komponentförteckning till satsen (bild 1)

Komponent	Antal	Läge
Rattstångsbrytare med reglage för farthållare / fartbegränsare	1	A
Monteringsanvisning	1	

Monteringsprocedur

Demontera och återmontera de olika komponenterna enligt reparationshandledningen från ŠKODA.

Under monteringen ska bilbatteriet vara urkopplat (i fordon med kodad radio måste du först notera koden).

Demontera följande delar i kupén:

› rattstångsbrytare.



Anmärkning. Släng inte bort återställningsringen med släpring. Lägga den på ett bra ställe och återanvänd den när du monterar dit rattstångsbrytaren med reglage för farthållare / fartbegränsare.

Bild 2, 3

› Ersätt den befintliga rattstångsbrytaren med rattstångsbrytaren med reglage för farthållare / fartbegränsare (A) från satsen 6V0 054 690B resp. 6V0 054 691B (beroende på fordonsutrustning).



Anmärkning. När du demonterar och monterar tillbaka ratten måste du vara mycket noga med att ratten hamnar rätt i förhållande till rattaxeln.

Aktivering av farthållaren (8T9 » 8T6).

Aktivera farthållarens funktion med aktiveringsprogrammet (5E0 054 800) enligt tabell 4.

Aktivering av fartbegränsaren (8T2 » 8T6)

Beställ gaspedalen med best.nr 6C1 723 503B ur ŠKODAs sortiment med originaldelar.

Demontera den befintliga gaspedalen enligt reparationshandledningen från ŠKODA och montera istället in gaspedalen med best.nr 6C1 723 503B.

Aktivera fartbegränsaren

Gör en guidad felsökning.

- › Aktivera funktionen "Programversionshantering (PVH)". Välj funktion 3 i denna meny, "Verkställ eftermonteringsfunktion", se bild 4.
- › Ange den femsiffriga åtgärds-koden (koden hittar du i reservdelskatalogen "ETKA") och kvittera.
- › Avsluta diagnosen som vanligt.

Sätt tillbaka de delar som demonterats och dra åt alla skruvförband med föreskrivet åtdragningsmoment. Anslut bilens batteri. Utför alltid alla de föreskrivna momenten vid lossning och återanslutning av batteripolerna (se reparationshandledningen).

Provkör bilen och kontrollera att farthållaren och fartbegränsaren fungerar som de ska.

SV

Cruisecontrol/ Snelheidsbegrenzer

De accessoires zijn alleen bedoeld voor een professionele montage. ŠKODA AUTO raadt aan om de montage door een ŠKODA-dealer te laten uitvoeren.

De cruisecontrol voor de montage achteraf is qua functie identiek aan de standaard ingebouwde speciale uitrusting - pakket 8T6.

6V0 054 690B – Cruisecontrol voor voertuigen met MFA zonder multifunctioneel stuur.

6V0 054 690B - Cruisecontrol voor voertuigen zonder MFA en zonder multifunctioneel stuur.

6V0 054 691B - Cruisecontrol voor voertuigen met multifunctioneel stuur.



Opmerking. De beschrijving van de bediening van de cruisecontrol/ snelheidsbegrenzer staat in het instructieboekje van het voertuig.

De set is bestemd voor de voertuigen ŠKODA Fabia (NJ) met uitrusting 8T2 of 8T9.

Onderdelenoverzicht van de set (afb. 1)

Onderdeel	Aantal	Positie
Stuurkolomschakelaar met bediening van de Cruisecontrol/snelheidsbegrenzer	1	A
Montagehandleiding	1	

Montageverloop

Het uitbouwen en opnieuw inbouwen van de afzonderlijke onderdelen moet aan de hand van de reparatiehandleiding van ŠKODA plaatsvinden.

Tijdens het inbouwen moet de massaklem van de accu van het voertuig zijn losgemaakt (bij voertuigen met een gecodeerde radio moet eerst de code worden opgevraagd).

In het interieur moeten de volgende onderdelen worden uitgebouwd:

› Stuurkolomschakelaar,



Opmerking. De terugstelling met sleepkring niet weggooien. Deze moet op een geschikte plaats bewaard worden en bij het opnieuw inbouwen van de stuurkolomschakelaar met de bediening van de cruisecontrol/snelheidsbegrenzer opnieuw worden gebruikt.

Afb. 2, 3

› De bestaande stuurkolomschakelaar vervangen door de stuurkolomschakelaar met de bediening van de cruisecontrol/snelheidsbegrenzer (A) uit de set 6V0 054 690B of 6V0 054 691B (afhankelijk van de uitrusting van het voertuig).



Opmerking. Bij de uitbouw en het opnieuw inbouwen van het stuurwiel moet de positie van het stuurwiel met betrekking tot de stuurwielas beslist aangehouden worden.

Activering van de cruisecontrol (8T9 » 8T6).

De werking van de cruisecontrol door middel van de activeringssoftware (5E0 054 800) en volgens tabel 4 activeren.

Activering van de snelheidsbegrenzer (8T2 » 8T6).

Uit het assortiment van originele ŠKODA-onderdelen het gaspedaal bestelnr. 6C1 723 503B bestellen.

Het bestaande gaspedaal volgens de reparatiehandleiding van ŠKODA uitbouwen en daarvoor in de plaats het gaspedaal bestelnr. 6C1 723 503B inbouwen.

De snelheidsbegrenzer activeren

Het begeleid storingszoeken uitvoeren.

- › De functie „Softwareversionsmanagement (SVM)“ activeren. In dit menu de functie 3 - de zogenaamde „Um-/Nachrüstkfunktion durchführen“ kiezen - zie afb. 4.
- › De 5-cijferige uitvoeringscode (deze staat in de onderdelencatalogus „ETKA“) invoeren en bevestigen.
- › De diagnose op de gebruikelijke manier voltooien.

Alle uitgebouwde onderdelen weer monteren en schroefverbindingen met de voorgeschreven aanhaalkoppels vastdraaien. De accu aansluiten en alle stappen met betrekking tot het loskoppelen en aansluiten uitvoeren (zie de reparatiehandleiding).

De cruisecontrol en de snelheidsbegrenzer bij een proefrit op hun goede werking controleren..

NL

Tempomat/ speedlimiter

Akcesoria są przeznaczone do prawidłowego montażu. ŠKODA AUTO zaleca zlecenie montażu w autoryzowanym serwisie.

Tempomat do późniejszego doposażenia jest funkcjonalnie identyczny z montowanym fabrycznie pakietem wyposażenia specjalnego - pakiet 8T6.

6V0 054 690B - Tempomat do samochodów z MFA bez wielofunkcyjnej kierownicy.

6V0 054 690B - Tempomat do samochodów bez MFA oraz bez wielofunkcyjnej kierownicy.

6V0 054 691B - Tempomat do samochodów z wielofunkcyjną kierownicą.



Wskazówka. Opis obsługi tempomatu / speedlimitera znajduje się w instrukcji obsługi pojazdu.

Zestaw jest przeznaczony dla pojazdów ŠKODA Fabia (NJ) z wyposażeniem 8T2 lub 8T9.

Lista części zestawu (rys. 1)

Część	Liczba sztuk	Pozycja
Przełącznik zespolony z manetką obsługi tempomatu/ speedlimitera	1	A
Instrukcja montażu	1	

Instrukcja montażu

Demontaż i montaż poszczególnych części odbywa się według instrukcji serwisowej ŠKODA.

W czasie montażu należy odłączyć zaciski akumulatora pojazdu (w przypadku pojazdów z kodowanym radioodbiornikiem należy wcześniej odczytać kod).

We wnętrzu pojazdu należy wymontować następujące części:

› Przełącznik zespolony.



Wskazówka. Nie wyrzucać pierścienia powrotnego ze sprężyną śrubową. Należy je przechować w odpowiednim miejscu i zamontować przy ponownym montażu przełącznika zespolonego z manetką obsługi tempomatu/ speedlimitera.

Rys. 2, 3

› Zamontowany fabrycznie przełącznik zespolony zastąpić przełącznikiem zespolonym z obsługą tempomatu/ speedlimitera (A) z zestawu 6V0 054 690B ew. 6V0 054 691B (w zależności od wersji wyposażenia pojazdu).



Wskazówka. Przy demontażu i ponownym montażu kierownicy należy koniecznie zachować pozycję kierownicy w stosunku do wału kierowniczego.

Aktywacja tempomatu (8T9 » 8T6).

Wykonać aktywację funkcji tempomatu przy użyciu oprogramowania do aktywacji (5E0 054 800) oraz według tabel 4.

Aktywacja tempomatu (8T2 » 8T6).

Zamówić z oferty oryginalnych części ŠKODA pedał gazu nr kat. 6C1 723 503B.

Fabryczny pedał gazu wymontować według instrukcji serwisowej ŠKODA i zamontować pedał gazu nr kat. 6C1 723 503B.

Aktywować speedlimiter

Wykonać wyszukiwanie błędów.

- › Włączyć funkcję „Administracja wersji oprogramowania (SVM)“. Wybrać z menu funkcję 3 - funkcję „Aktualizacja konfiguracji“ - patrz rys.4.
- › Wprowadzić i potwierdzić pięciocyfrowy kod funkcji (znajduje się w katalogu części zamiennych „ETKA“).
- › Zakończyć diagnozę w normalny sposób.

Zamontować wszystkie wymontowane części i dokręcić odpowiednie śruby wymaganymi momentami dokręcającymi. Podłączyć zaciski akumulatora pojazdu i wykonać wszystkie czynności związane z ponownym podłączeniem akumulatora (patrz instrukcja serwisowa).

Skontrolować działanie tempomatu oraz speedlimitera podczas jazdy próbnej.

PL

Tempomat / speedlimiter

Produkty príslušenstva sú určené na odbornú montáž. ŠKODA AUTO odporúča vykonávať montáž u zmluvných partnerov.

Tempomat pre dodatočnú montáž je funkčne zhodný s mimoriadnou výbavou montovanou priamo z výroby – Paket 8T6.

6V0 054 690B - Tempomat pro vozy s multifunkčním volantem.

6V0 054 690B - Tempomat pre vozidlá bez MFA bez multifunkčného volantu.

6V0 054 691B - Tempomat pre vozidlá s MFA bez multifunkčného volantu.



Upozornenie: Opis ovládania tempomatu / speedlimitera je uvedený v Návode na ovládanie vozidla.

Súprava je určená pre vozidlá ŠKODA Fabia (NJ) s výbavou 8T2 alebo 8T9.

Súprava obsahuje (obr. 1)

Název dielu	Kusů	Pozice
Prepínač pod volantom s ovládaním tempomatu / speedlimitera	1	A
Montážny návod	1	

Postup montáže

Demontáž a spätnú montáž jednotlivých dielov vykonajte podľa Dielenskej príručky ŠKODA.

Počas montáže majte odpojený akumulátor (ak je vo vozidle kódované autorádio, zistíte najprv jeho kód).

Demontujte v interiéri vozidla:

› prepínač pod volantom,



Upozornenie: Podvolantový krúžok nevyhadzujte. Odložte ho na vhodné miesto a následne ho použite na spätnú montáž prepínača pod volantom s ovládaním tempomatu / speedlimitera.

Obr. 2, 3

› Pôvodný prepínač pod volantom vymeňte za prepínač s ovládaním tempomatu / speedlimitera (A) zo súpravy 6V0 054 690B, príp. 6V0 054 691B (podľa výbavy vozidla).



Upozornenie: Pri demontáži a spätnej montáži volantu je nutné bezpodmienečne dodržať polohu volantu voči volantovému hriadelu.

Aktivácia tempomatu (8T9 » 8T6).

Vykonajte aktiváciu funkcie tempomatu pomocou aktivačného softvéru (5E0 054 800) a postupom podľa tabuliek 4.

Aktivácia speedlimitera (8T2 » 8T6).

Zo ŠKODA Originálnych dielov objedajte plynový pedál objed. číslo 6C1 723 503B.

Podľa Dielenskej príručky ŠKODA demontujte pôvodný plynový pedál a potom namontujte plynový pedál objednávacie číslo 6C1 723 503B.

Vykonajte aktiváciu speedlimitera

Vykonajte riadené vyhľadávanie porúch.

- › Aktivujte funkciu „správa programových verzií (SVM)“. V tomto menu zvolte funkciu 3 – tzv. „Vykonanie prestavby a dodatočnej výbavy“ – pozri obr. 4.
- › Zadať 5-miestny kód opatrení (je uvedený v Katalógu náhradných dielov „ETKA“) a potvrdte ho.
- › Diagnostiku dokončite obvyklým spôsobom.

Namontujte späť všetky demontované diely a príslušné spoje utiahnite predpísanými uťahovacími momentmi. Pripojte akumulátor a vykonajte všetky úkony súvisiace s odpojením a znovupripojením akumulátora (pozri Dielenská príručka).

Vyskúšajte funkciu tempomatu aj speedlimitra skúšobnou jazdou.

SK

Система регулирования скорости движения

Принадлежности должны устанавливаться в ходе квалифицированного монтажа, выполняемого специалистом. Фирма ŠKODA AUTO рекомендует привлекать к выполнению монтажа партнера по договору.

Система регулирования скорости движения / ограничитель скорости, устанавливаемые в ходе последующего монтажа, по своим функциям идентична специальному оборудованию (пакет 8Т6), установленному на заводе.

6V0 054 690B - Круиз-контроль для автомобилей с МФА без многофункционального руля.

6V0 054 690B – Круиз-контроль для автомобилей без МФА и без многофункционального руля.

6V0 054 691B – Круиз-контроль для автомобилей с многофункциональным рулем.

Указание Описание управления системой регулирования скорости движения / ограничителем скорости можно найти в руководстве по эксплуатации автомобиля.



Комплект предназначен для автомобилей ŠKODA Fabia (NJ) с установленным пакетом 8Т2 или 8Т9.

Список деталей, входящих в комплект (рис. 1)

Деталь	Количество	Позиция
Выключатель рулевой колонки с пультом ДУ системы регулирования скорости движения / ограничителя скорости	1	A
Инструкция по монтажу	1	

Процесс монтажа

Демонтаж и повторная установка отдельных деталей производится в соответствии с руководством по выполнению ремонта ŠKODA.

Во время монтажа следует отсоединить аккумуляторную батарею автомобиля (на автомобилях с закодированной автомагнитолой сначала необходимо запросить код).

В салоне автомобиля необходимо демонтировать следующие детали:

› выключатель рулевой колонки,



Указание Не выбрасывайте возвратное кольцо с контактным кольцом. Храните его в подходящем месте, чтобы снова использовать при повторном монтаже выключателя рулевой колонки с пультом ДУ системы регулирования скорости движения / ограничителя скорости.

Рис. 2, 3

› Замените имеющийся выключатель рулевой колонки на выключатель рулевой колонки с пультом ДУ системы регулирования скорости движения / ограничителя скорости (A) из комплекта 6V0 054 690B или 6V0 054 691B (в зависимости от оснащения автомобиля).



Указание При демонтаже и повторной установке рулевого колеса необходимо обязательно учитывать положение рулевого колеса относительно его вала.

Активация системы регулирования скорости движения (8Т9 » 8Т6).

Активируйте систему регулирования скорости движения с помощью активационного

программного обеспечения (5E0 054 800), а также в соответствии с таблицами 4.

Активация ограничителя скорости (8T2 » 8T6)

Закажите из ассортимента Каталога оригинальных принадлежностей ŠKODA педаль акселератора, номер для заказа 6C1 723 503B.

Демонтируйте имеющуюся педаль акселератора в соответствии с руководством по выполнению ремонта ŠKODA и вместо нее установите педаль акселератора, номер для заказа 6C1 723 503B.

Активация ограничителя скорости

Выполните управляемый поиск неисправностей.

- › Активируйте функцию „Управление версией программного обеспечения (SVM)“. Выберите в этом меню функцию 3 „Выполнить функцию пере-/дооснащения“ (см. рис. 4).
- › Введите 5-значный код операции (его можно найти в каталоге запчастей „ЕТКА“) и подтвердите ввод.
- › Завершите процедуру диагностики в обычном порядке.

Установите на место все демонтированные детали и затяните соответствующие соединения с предписанным моментом затяжки. Подключите аккумуляторную батарею автомобиля и выполните все необходимые действия, предписанные для процедуры отсоединения и повторного подключения ее проводов (см. руководство по выполнению ремонта).

Во время пробной поездки проверьте работу системы регулирования скорости движения и ограничителя скорости.

RU

Elektronikus sebességtartó berendezés/ sebességhatároló

A tartozék alkatrészeket szakszerű módon kell beszerezni. A ŠKODA AUTO azt ajánlja, hogy az alkatrészek beszerelését szerződéses partnerrel végeztesse el.

Az utólag beszerezhető sebességtartó berendezés/sebességhatároló működőképességét tekintve megegyezik a gyárilag beépített 8T6 extrafelszerelés-csomaggal.

6V0 054 690B - Tempomat többfunkciós kormányval rendelkező autókhoz.

6V0 054 690B - Tempomat sem MFA-val, sem többfunkciós kormányval nem rendelkező autókhoz.

6V0 054 691B - Tempomat MFA-val igen, többfunkciós kormányval nem rendelkező autókhoz.



Megjegyzés. Az elektronikus sebességtartó berendezés/sebességhatároló kezelésének leírását a jármű kezelési útmutatója tartalmazza.

A készlet a 8T2 vagy 8T9 csomaggal felszerelt ŠKODA Fabia (NJ) járművekhez készült.

A készlet darabjegyzéke (1. ábra)

Alkatrész	Darabszám	Jelölés
Kormányoszlop-kapcsoló az elektronikus sebességtartó berendezés/sebességhatároló kezeléséhez	1	A
Szerelési útmutató	1	

Beszereles

Az egyes alkatrészeket a ŠKODA szerelési útmutatónak megfelelően kell kiszerezni és visszaszerelni.

A beszerelés alatt a jármű akkumulátorát le kell kötni (kódos rádióval felszerelt járműveknél előzőleg le kell kérdezni a kódot).

Az utastérben a következő alkatrészeket kell kiszerezni:

› a kormányoszlop-kapcsolót,



Megjegyzés. Ne dobja el a csúszógyűrűs visszaállító gyűrűt. Tárolja megfelelő helyen, majd használja fel ismét az elektronikus sebességtartó berendezés/sebességhatároló kezelésére is alkalmas kormányoszlop-kapcsoló beszereléskor.

2., 3. ábra

› Cserélje ki a meglévő kormányoszlop-kapcsolót az elektronikus sebességtartó berendezés/sebességhatároló kezelésére szolgáló kormányoszlop-kapcsolóra (A) a 6V0 054 690B, illetve adott esetben a 6V0 054 691B készletből (a jármű felszereltsége szerint).



Megjegyzés. A kormány ki- és ismételt beszerelésénél a kormánykerék kormánytengelyhez viszonyított pozícióját feltétlenül tartsa meg.

Az elektronikus sebességtartó berendezés aktiválása (8T9 » 8T6).

Aktiválja az elektronikus sebességtartó berendezést az aktiválószoftver (5E0 054 800) segítségével a 4. táblázat szerint.

A sebességhatároló aktiválása (8T2 » 8T6).

Rendelje meg a ŠKODA eredeti alkatrészek választékából a 6C1 723 503B cikkszámú gázpedált.

Szerelje ki a meglévő gázpedált a ŠKODA szerelési útmutató szerint, és szerelje be helyette a 6C1 723 503B cikkszámú gázpedált.

A sebességhatároló aktiválása

Végezze el az alábbi hibakeresést.

- › Aktiválja a „Szoftververzió-menedzsment (SVM)” funkciót. Válassza ki a menüben a 3. funkciót, az ún. „Átszerelés/utólagos beszerelés” pontot (lásd a 4. ábrát).
- › Írja be és hagyja jóvá az ötjegyű végrehajtási kódot (az „ETKA” pótalkatrész-katalógusban található).
- › Fejezze be a diagnosztikát a szokásos módon.

Szerelje vissza az összes kiszereelt alkatrészt, és húzza meg az adott csavarkötéseket az előírt nyomatékokkal. Kösse vissza a jármű akkumulátorát, és végezze el az akkumulátor lekötésével és visszakötésével kapcsolatos munkalépéseket (lásd a szerelési útmutatóban).

Ellenőrizze az elektronikus sebességtartó berendezés és a sebességhatároló működését próbajarat során.

Sistem de control al vitezei de croazieră/ limitator de viteză

Produsele accesorii sunt prevăzute pentru un montaj profesional. ŠKODA AUTO recomandă executarea montajului de către partenerii contractuali.

Sistemul de control al vitezei de croazieră/ limitatorul de viteză, prevăzut pentru montaj ulterior, este identic, din punct de vedere funcțional, cu dotarea specială montată din fabrică - pachetul 8T6.

6V0 054 690B - Control de croazieră pentru autovehicule cu MFA fără volan multifuncțional.

6V0 054 690B - Control de croazieră pentru autovehicule fără MFA și fără volan multifuncțional.

6V0 054 691B - Control de croazieră pentru autovehicule cu volan multifuncțional.



Indicație. Descrierea utilizării sistemului de control al vitezei de croazieră /limitatorului de viteză se găsește în manualul de utilizare al autovehiculului.

Setul este conceput pentru autovehiculele ŠKODA Fabia (NJ) cu dotarea 8T2 sau 8T9.

Lista cu piesele din set (fig. 1)

Piesă	Număr de bucăți	Poziție
Comutator pentru coloana de direcție cu operarea sistemului de control al vitezei de croazieră/ limitatorului de viteză	1	A
Instrucțiuni de montaj	1	

Procesul de montaj

Demontarea și remontarea pieselor individuale se realizează conform ghidului de reparații ŠKODA.

În timpul montajului, este recomandat ca bateria autovehiculului să fie decuplată de la borne (în cazul autovehiculelor cu aparat radio codat, aflați în prealabil codul).

În spațiul interior al autovehiculului trebuie demontate următoarele piese:

› comutatorul pentru coloana de direcție,



Indicație. Nu aruncați inelul de readucere cu inelul colector. Păstrați-l într-un loc adecvat și reutilizați-l pentru un nou montaj al comutatorului pentru coloana de direcție cu operarea sistemului de control al vitezei de croazieră/limitatorului de viteză.

Fig. 2, 3

› Înlocuiți comutatorul pentru coloana de direcție existent cu comutatorul pentru coloana de direcție cu operarea sistemului de control al vitezei de croazieră /limitatorului de viteză (A) din setul 6V0 054 690B, dacă este cazul 6V0 054 691B (în funcție de dotarea autovehiculului).



Indicație. La demontarea și montarea din nou a volanului, trebuie respectată neapărat poziția volanului în raport cu arborele volanului.

Activarea sistemului de control al vitezei de croazieră (8T9 » 8T6).

Activați funcționarea sistemului de control al vitezei de croazieră prin intermediul software-ului de activare (5E0 054 800) precum și conform tabelelor 4.

Activarea limitatorului de viteză (8T2 » 8T6).

Comandați pedala de accelerație din sortimentul de piese originale al firmei ŠKODA, nr. de comandă 6C1 723 503B.

Demontați pedala de accelerație existentă conform ghidului de reparații ŠKODA și montați în schimb pedala de accelerație, nr. de comandă 6C1 723 503B.

Activarea limitatorului de viteză

Efectuați o căutare dirijată a defectelor.

- › Activați funcția „Managementul versiunii software (SVM)”. În acest meniu, selectați funcția 3 - așa-numita „Executare reechipare/echipare ulterioară” - a se vedea fig. 4.
- › Introduceți codul de măsuri format din 5 caractere (se va procura din catalogul de piese de schimb „ETKA”) și confirmați.
- › Încheiați diagnoza în modul obișnuit.

Montați din nou toate piesele demontate și strângeți ferm îmbinările respective cu cuplurile de strângere prescrise. Conectați bateria autovehiculului și efectuați toți pașii de lucru referitori la deconectarea și reconectarea bateriei (a se vedea ghidul de reparații).

Verificați sistemul de control al vitezei de croazieră precum și limitatorul de viteză într-o cursă de probă.

- EN** - The information on the technical data, design, equipment, materials, guarantees and outside appearance refer to the period when the mounting instructions are sent to print. The manufacturer reserves the right to changes (including the change in technical parameters with reference to the individual model measures).
- CZ** - Informace o technických údajích, konstrukci, vybavení, materiálech, zárukách a vnějším vzhledu se vztahují na období zadávání montážního návodu do tisku. Výrobce si vyhrazuje právo změny (včetně změny technických parametrů se změnami jednotlivých modelových opatření).
- DE** - Informationen über technische Angaben, Konstruktion, Ausrüstung, Werkstoffe, Garantien und äußerliches Aussehen beziehen sich auf den Zeitraum, in dem die Montageanleitung in Druck gegeben wurde. Der Hersteller behält sich das Änderungsrecht vor (samt Änderungen der technischen Parameter mit Änderungen einzelner Modellmaßnahmen).
- ES** - Las informaciones sobre los datos técnicos, la construcción, el equipo, los materiales, la garantía y el aspecto son válidas para el período en que la instrucción de montaje es mandada a imprimir. El fabricante se reserva el derecho de cambiar (incluyendo el cambio de los parámetros técnicos con los cambios de las distintas medidas modelo).
- FR** - Les informations sur les données techniques, de construction, d'équipement, de matériaux, de garanties et sur l'aspect concernent la période de mise sous presse des instructions de montage. Le fabricant se réserve le droit de modification (incluant les modifications des paramètres techniques avec des modifications particulières des mesures de modelage).
- IT** - Informazioni dei dati tecnici, costruzione, corredo, materiali, garanzie e l'aspetto esterno riguardano il periodo, quando l'istruzione per il montaggio sono stati dati alle stampe. Il produttore si riserva il diritto di eseguire le modifiche (compreso la modifica dei parametri tecnici riguardanti la modifiche dei modelli).
- SV** - Upplysningarna om tekniska data, konstruktion, utrustning, materialier, garantier, och om yttre utseendet, gäller tidrymden då montageanledningen givits i uppdrag för tryckning. Producenten förbehåller sig rätten till förändringar (inkl. modifikation av tekniska parametrar sammen med ändringar av enskilda modellåtgärder).
- NL** - Informaties over de technische gegevens, constructie, uitrusting, materialen, garanties en het uiterlijk hebben betrekking op de periode wanneer de montageaanwijzing in druk wordt gegeven. De fabrikant behoudt zich het recht van de wijziging voor (inclusief wijziging van de technische parameters met de wijzigingen van de afzonderlijke modelvoorzieningen).
- PL** - Informacje o danych technicznych, konstrukcji, wyposażeniu, materiałach, gwarancjach i wyglądzie zewnętrznym odnoszą się do okresu zlecenia instrukcji montażowej do druku. Producent zastrzega sobie prawo zmiany (włącznie ze zmianą parametrów technicznych ze zmianami poszczególnych modelowych posunięć).
- SK** - Informácie o technických údajoch, konštrukcii, vybavení, materiáloch, zárukách a vonkajšom vzhľade sa vzťahujú na obdobie zadávania montážneho návodu do tlače. Výrobca si vyhradzuje právo zmeny (vrátane zmeny technických parametrov so zmenami jednotlivých modelových opatrení).
- RU** - Информация о технических данных, конструкции, оснащении, материалах, гарантии и внешнего вида соответствует периоду передачи заказа инструкции по монтажу в печать. Производитель оставляет за собой право внесения изменений (в том числе изменений технических параметров с изменениями отдельных модельных мер).
- HU** - A műszaki adatokra, a konstrukcióra, a felhasznált anyagokra, a garanciára és a termék kivetelére vonatkozó adatok a jelen anyag nyomdába kerülésének idején érvényben lévő állapotot tükrözik. A gyártó fenntartja magának a változtatások jogát (azokat a műszaki változtatásokat is beleértve, amelyek a modellmódosítások miatt következnek be).
- RO** - Informațiile privind datele tehnice, construcția, dotarea, materialele, garanțiile și aspectul exterior se referă la momentul prezentării instrucțiunilor de montaj pentru tipărire. Fabrică își rezervă dreptul de a face schimbări (inclusiv schimbarea parametrilor tehnici cu schimbările măsurilor pentru diferitele modele).



Nr. 6VO 054 690B, 6VO 054 691B/ 09. 2019

www.skoda-auto.com
www.skoda-auto.cz

Tento výrobek je shodný s typem schváleným Ministerstvem dopravy České republiky pod číslem schválení ATEST 8SD č.1426.