

# NETTING SYSTEM

**SÍŤOVÝ PROGRAM  
NETZPROGRAMM**



**ŠKODA**  
SIMPLY CLEVER

**User manual/ Uživatelský návod/ Benutzerhandbuch**

Order Number/ Objednací číslo/ Bestellnummer

**5LG 065 110, 5LG 065 110A, 5LG 065 110B,  
5LE 065 110, 5LE 065 110A, 5LE 065 110B**

Výrobce/Hersteller/Maker: Škoda Auto a.s.  
tř. Václava Klementa 869 Mladá Boleslav II, 293 01 Mladá Boleslav, Czech Republic

**ENYAQ iV (5AZ),  
ENYAQ COUPE iV (5AC)**

[info@skoda-auto.cz](mailto:info@skoda-auto.cz)

1

**5LG 065 110**  
**5LG 065 110 A**  
**5LE 065 110**  
**5LE 065 110 A**

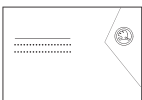

For vehicles with a basic floor./ Pro vozy se základní podlahou./  
Für Fahrzeuge mit Basisboden.

**A**

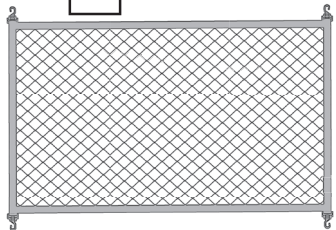

**B**

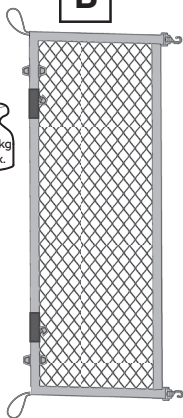

1,5 kg  
max.

**C**

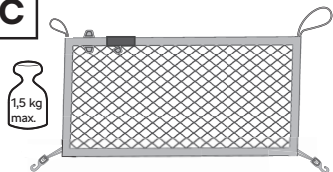

1,5 kg  
max.

**D**

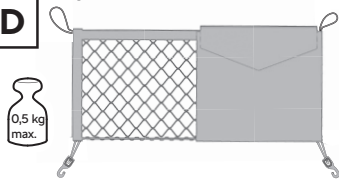

0,5 kg  
max.

2

**5LG 065 110 B**  
**5LE 065 110 B**

For vehicles with a variable loading foot./  
Pro vozy s mezipodlahou./  
Für Fahrzeuge mit dem variablen Ladeboden.

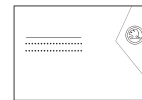

**A1**

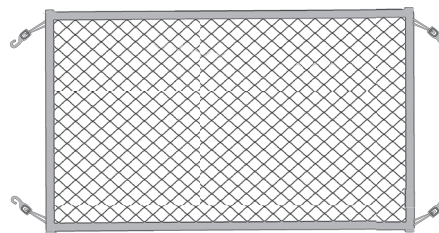

**B1**

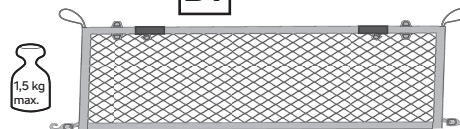

1,5 kg  
max.

**C1**

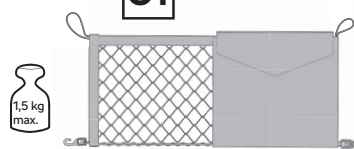

1,5 kg  
max.

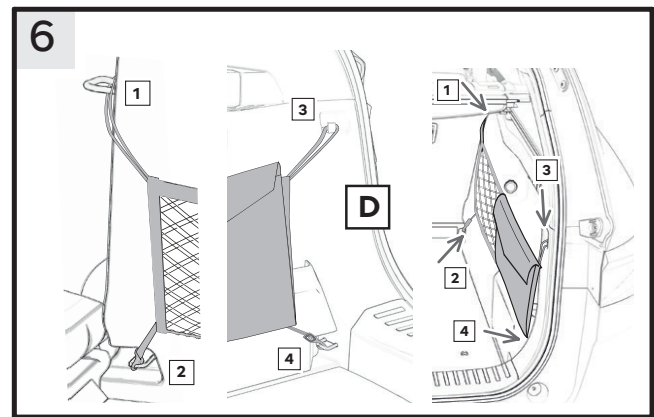
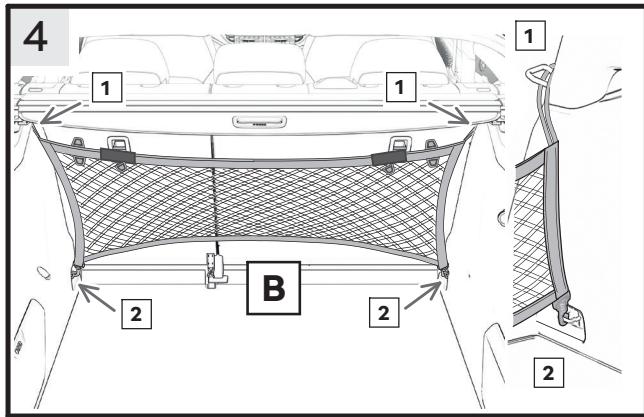
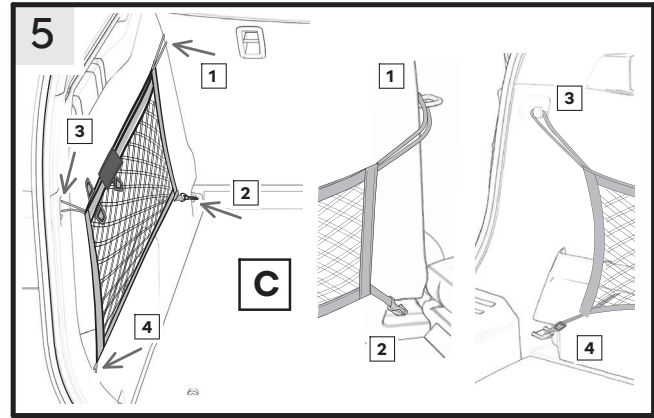
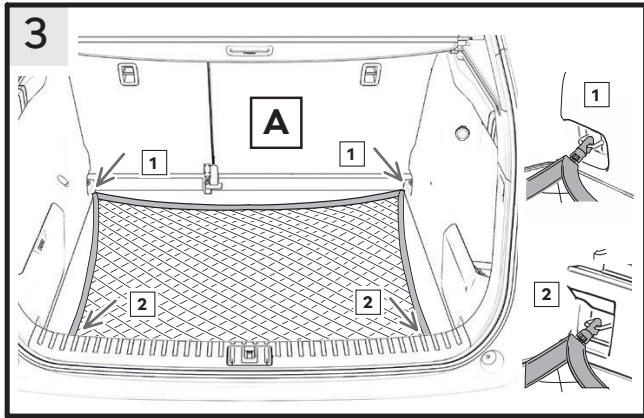

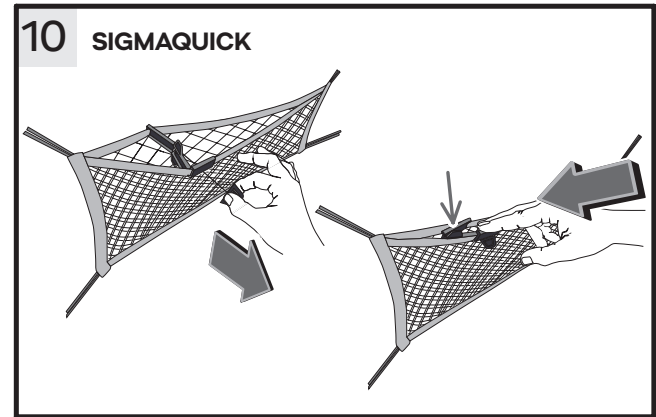
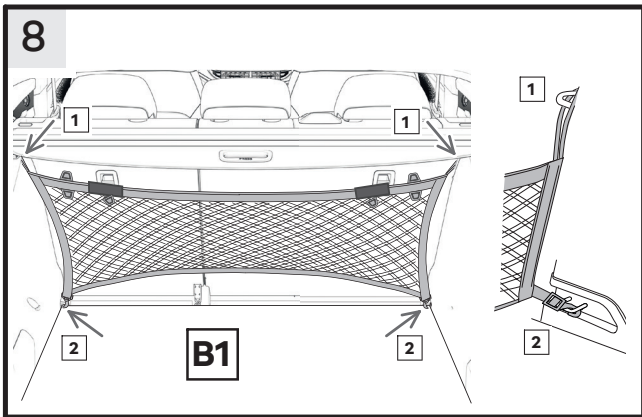
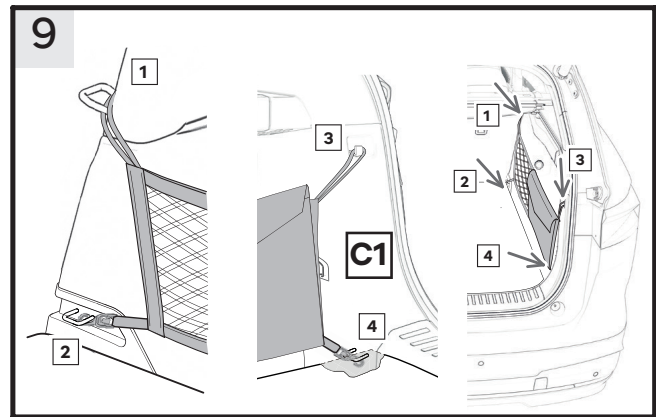
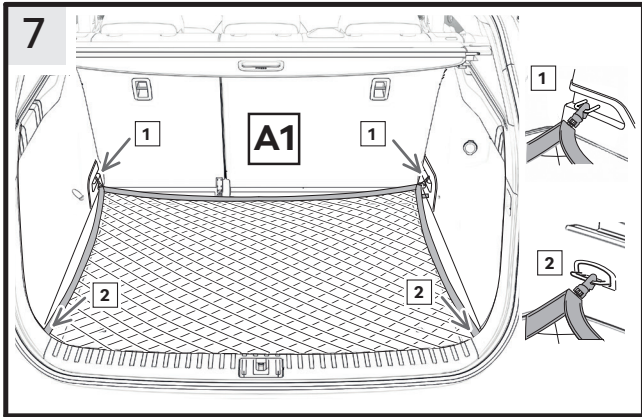

## EN Netting system

The netting system is designed for ŠKODA ENYAQ iV (5AZ) and ŠKODA ENYAQ COUPÉ iV (5AC) vehicles and it is possible to purchase it in the following versions.

### ENYAQ iV (5AZ)

For vehicles with basic floor - black (A, B, C)	order number 5LG 065 110
For vehicles with basic floor - grey (A, B, C, D)	order number 5LG 065 110A
For vehicles with variable loading floor - black (A1, B1, C1)	order number 5LG 065 110B

### ENYAQ COUPÉ iV (5AC)

For vehicles with basic floor - black (A, B, C)	order number 5LE 065 110
For vehicles with basic floor - grey (A, B, C, D)	order number 5LE 065 110A
For vehicles with variable loading floor - black (A1, B1, C1)	order number 5LE 065 110B

The figures in the manual serve as general information and the procedure is shown for ENYAQ iV (5AZ).

The procedure is similar for ENYAQ COUPÉ iV (5AC) vehicles.

Place the nets in the luggage compartment according to the relevant pictures.

Figures 3 - 6 apply to the vehicles with a basic floor.

Figures 7 - 9 apply to the vehicles with a variable floor.

**Attention. The images are for illustrative purposes only. The type of fixing eyelets may vary depending on the vehicle. However, the mounting principle is the same.**

Before using the nets, always first check that they are properly fixed and that the rear seat backrests are secured.

The net with a pocket can only be used on the right side of the luggage compartment (in the driving direction). When using this net on the left side of the luggage compartment, it may be damaged. The pocket is intended for storing currently unused nets of the set.

For easier handling when inserting and removing items from the nets, the nets are equipped with the SigmaQuick feature, which keeps the net open if necessary. As soon as you have finished handling objects in the net, you can close the SigmaQuick and thus the net in a single movement, see Fig. 10.

**Attention. Do not overload the nets (observe their maximum load - Fig. 1, 2) and do not insert objects with sharp edges. The net sagging (due to long-term loading or overloading) is a natural effect of the net material and is therefore not a reason for a complaint.**

In the event of excessive wear or damage to any net in the set, no longer use the net and purchase a new set from the ŠKODA Original Accessories range.

Contaminated nets can be washed in lukewarm water (30°C) with liquid detergent.

## CZ Síťový program

Síťový program je určen pro vozy ŠKODA ENYAQ iV (5AZ) a ŠKODA ENYAQ COUPÉ iV (5AC), je možné ho zakoupit v těchto provedeních.

### ENYAQ iV (5AZ)

Pro základní podlahu - černý (A, B, C)	objedn. číslo 5LG 065 110
Pro základní podlahu - šedý (A, B, C, D)	objedn. číslo 5LG 065 110A
Pro zvýšenou podlahu - černý (A1, B1, C1)	objedn. číslo 5LG 065 110B

### ENYAQ COUPÉ iV (5AC)

Pro základní podlahu - černý (A, B, C)	objedn. číslo 5LE 065 110
Pro základní podlahu - šedý (A, B, C, D)	objedn. číslo 5LE 065 110A
Pro zvýšenou podlahu - černý (A1, B1, C1)	objedn. číslo 5LE 065 110B

Obrázky v návodu slouží jako obecná informace a postup je vyobrazen na voze ENYAQ iV (5AZ). Pro vozy ENYAQ COUPÉ iV (5AC) je postup obdobný.

Sítě umístěte do zavazadlového prostoru dle příslušných obrázků.

Pro vozy se základní podlahou platí obrázky 3 - 6.

Pro vozy s mezipodlahou platí obrázky 7 - 9.

**Upozornění. Obrázky jsou pouze ilustrativní. Typ upevňovacích ok se může lišit dle typu vozu. Princip uchycení je ale shodný.**

Před samotným použitím sítí vždy nejprve zkontrolujte jejich správné uchycení a zároveň zajištění opěr zadních sedadel.

Síť s kapsou lze použít pouze na pravou stranu zavazadlového prostoru (ve směru jízdy). Při použití sítě na levé straně zavazadlového prostoru může dojít k jejímu poškození. Kapsa je určena pro uložení momentálně nepotřebných sítí sady.

Pro snadnější manipulaci při vkládání a vyndávání věcí ze sítí jsou sítě opatřeny pomůckou Sigmaquick, která drží síť rozevřenou, pokud je to potřeba. Po ukončení manipulace s obsahem sítě jedním pohybem Sigmaquick uzavřeme a tím i síť viz obr. 10.

**Upozornění. Síť nepřetěžujte (respektujte jejich maximální zatížení - obr. 1, 2) a nevkládejte do nich předměty s ostrými hranami. Prověšení sítě (z důvodu dlouhodobého zatěžování, popř. přetěžování) je přirozeným projevem materiálu sítě a není tak důvodem k reklamaci.**

V případě nadměrného opotřebení popř. poškození kterékoliv sítě ze sady, již síť dále nepoužívejte a ze sortimentu ŠKODA Originálního příslušenství si zakupte novou sadu.

Zašpiněné sítě je možné vyprat ve vačné vodě (30°C) s tekutým pracím prostředkem.

## DE Netzprogramm

Das Netzprogramm ist für Fahrzeugmodelle ŠKODA ENYAQ iV (5AZ) und ŠKODA ENYAQ COUPÉ iV (5AC) bestimmt, es ist in folgenden Ausführungen verfügbar.

### ENYAQ iV (5AZ)

Für Grundboden - schwarz (A, B, C)	Art.Nr. 5LG 065 110
Für Grundboden - grau (A, B, C, D)	Art.Nr. 5LG 065 110A
Für erhöhten Boden - schwarz (A1, B1, C1)	Art.Nr. 5LG 065 110B

### ENYAQ COUPÉ iV (5AC)

Für Grundboden - schwarz (A, B, C)	Art.Nr. 5LE 065 110
Für Grundboden - grau (A, B, C, D)	Art.Nr. 5LE 065 110A
Für erhöhten Boden - schwarz (A1, B1, C1)	Art.Nr. 5LE 065 110B

Die Abbildungen in der Anleitung dienen als allgemeine Information und die Vorgehensweise ist am Fahrzeugmodell ENYAQ iV (5AZ) dargestellt. Für die Fahrzeugmodelle ENYAQ COUPÉ iV (5AC) ist die Vorgehensweise ähnlich.

**Die Netze in den Kofferraum nach den einschlägigen Abbildungen platzieren.**

Für die Fahrzeugmodelle mit Grundboden gelten die Abbildungen 3 - 6.

Für die Fahrzeugmodelle mit Zwischenboden gelten die Abbildungen 7 - 9.

**Hinweis. Die Abbildungen sind nur illustrativ. Der Typ der Befestigungsösen kann nach Fahrzeugtyp abweichen. Das Befestigungsprinzip ist aber gleich.**

Vor der eigentlichen Verwendung der Netze sind diese immer zuerst auf ihre richtige Befestigung und gleichzeitig auf Absicherung der Rückenlehnen der hinteren Sitze zu prüfen.

Das Netz mit Tasche kann nur für die rechte Seite des Kofferraums (in der Fahrtrichtung) verwendet werden. Bei Verwendung des Netzes auf der linken Seite des Kofferraums kann es beschädigt werden. Die Tasche ist für die Aufbewahrung der momentan nicht gebrauchten Netze aus dem Programm.

Um die Handhabung beim Ablegen und Entnehmen der Sachen aus den Netzen zu vereinfachen, sind diese mit Sigmaquick-Hilfsmittel versehen, welches das Netz offen hält, wenn es erforderlich ist. Wenn die Handhabung mit den Netzinhalt fertig ist, Sigmaquick und somit auch das Netz durch eine Bewegung schließen, siehe Abb. 10.

**Hinweis. Die Netze nicht überlasten (ihre maximale Belastung beachten - Abb. 1, 2) und keine Gegenstände mit scharfen Kanten in die Netze ablegen. Das Durchhängen des Netzes (aufgrund der langfristigen Beanspruchung ggf. Überlastung) ist ein natürliches Merkmal des Netzwerkstoffs und stellt keinen Grund für Reklamation dar.**

Bei übermäßiger Abnutzung ggf. Beschädigung eines beliebigen Netzes aus dem Set das Netz nicht mehr benutzen und einen neuen Set aus dem Sortiment ŠKODA Originalzubehör kaufen.

Verschmutzte Netze können in lauwarmem Wasser (30°C) mit flüssigem Waschmittel gewaschen werden.

## ES Conjunto de organizadores de red

El conjunto de organizadores de red está diseñado para los vehículos ŠKODA ENYAQ iV (5AZ) y ŠKODA ENYAQ COUPÉ iV (5AC), siendo posible adquirir las siguientes versiones.

### ENYAQ iV (5AZ)

Para el fondo básico - negro (A, B, C)	núm. de pedido 5LG 065 110
Para el fondo básico - gris (A, B, C (D)	núm. de pedido 5LG 065 110A
Para el fondo elevado - negro (A1, B1, C1)	núm. de pedido 5LG 065 110B

### ENYAQ COUPÉ iV (5AC)

Para el fondo básico - negro (A, B, C)	núm. de pedido 5LE 065 110
Para el fondo básico - gris (A, B, C (D)	núm. de pedido 5LE 065 110A
Para el fondo elevado - negro (A1, B1, C1)	núm. de pedido 5LE 065 110B

Las ilustraciones del manual sirven como una información general y el procedimiento está indicado para el vehículo ENYAQ iV (5AZ) e igualmente es válido para los vehículos ENYAQ COUPÉ iV (5AC).

**Coloque las redes en el maletero según se indica en las imágenes correspondientes.**

Para los vehículos con fondo básico sirven las figuras 3 - 6.

Para los vehículos con fondo intermedio sirven las figuras 7 - 9.

**Advertencia. Las imágenes son solo ilustrativas. El tipo de ojete de fijación puede diferenciar según el tipo de vehículo. El principio de la fijación es idéntico.**

Antes de utilizar las redes compruebe siempre su correcta fijación y también la posición segura de los respaldos de los asientos traseros.

La red con bolso se puede utilizar solamente en el lado derecho del maletero (en dirección de la marcha). Al utilizar la red en el lado izquierdo del maletero se pueden producir daños a este. El bolso está diseñado para guardar las redes actualmente innecesarias del conjunto.

Para facilitar el manejo al introducir y extraer los artículos de las redes, éstas están equipadas con un dispositivo de ayuda Sigmaquick que mantiene la red abierta cuando es necesario. Una vez finalizada la manipulación de su contenido, el Sigmaquick se acciona con un solo movimiento, cerrando así la red, véase la figura 10.

**Advertencia. No sobrecargue las redes (respete su carga máxima - fig. 1, 2) y no introduzca en ellas objetos con bordes afilados. La malformación de la red (causada por una carga o sobrecarga prolongada) es una manifestación natural del material de la red y no es motivo de reclamación.**

En caso de un desgaste excesivo o, en su caso, daños en alguna de las redes del conjunto, no siga utilizándola y adquiera un nuevo conjunto de la oferta de Accesorios Originales ŠKODA.

Las redes sucias pueden lavarse en agua tibia (30°C) con un detergente líquido.

## FR Programme de filet

Le programme de filet est destiné aux véhicules ŠKODA ENYAQ iV (5AZ) et ŠKODA ENYAQ COUPÉ iV (5AC), il est possible de l'acheter dans les versions comme suit.

### ENYAQ iV (5AZ)

Pour le plancher de base - noir (A, B, C)	n° de commande 5LG 065 110
Pour le plancher de base - gris (A, B, C, D)	n° de commande 5LG 065 110A
Pour le plancher élevé - noir (A1, B1, C1)	n° de commande 5LG 065 110B

### ENYAQ COUPÉ iV (5AC)

Pour le plancher de base - noir (A, B, C)	n° de commande 5LE 065 110
Pour le plancher de base - gris (A, B, C, D)	n° de commande 5LE 065 110A
Pour le plancher élevé - noir (A1, B1, C1)	n° de commande 5LE 065 110B

Les figures de la notice ne servent qu'à titre informatif et la procédure est illustrée sur la voiture ENYAQ iV (5AZ). En cas de voitures ENYAQ COUPÉ iV (5AC), on procède de manière similaire.

Placez le filet dans le coffre à bagages selon les figures correspondantes.

Les figures 3 - 6 valent pour les voitures avec un plancher de base.

Les figures 7 - 9 valent pour les voitures avec un plancher variable.

**Avertissement.** Les figures ne sont qu'illustratives. Le type d'œillets de fixation peut varier en fonction du type de la voiture. Mais le principe de fixation est identique.

Avant d'utiliser les filets, vérifiez toujours qu'ils sont correctement fixés et en même temps le blocage des supports de sièges arrière.

Le filet à une poche ne peut être utilisé que du côté droit du coffre à bagages (dans le sens de circulation). Si le filet est utilisé sur le côté gauche du coffre à bagages, il peut être endommagé. La poche est destinée à ranger les filets actuellement inutilisés du kit.

Pour faciliter la manipulation lors de l'insertion et du retrait des choses à partir des filets, les filets sont équipés de l'outil Sigmaquick qui maintient le filet ouvert en cas de besoin. Une fois la manipulation avec le contenu du filet terminée, fermez le Sigmaquick d'un seul mouvement et ainsi vous fermez aussi le filet, voir la Fig. 10.

**Avertissement.** Ne surchargez pas les filets (respectez leur charge maximale - Fig. 1, 2) et n'y insérez pas d'objets à arêtes vives. L'affaissement du filet (en raison d'un chargement à long terme, le cas échéant d'une surcharge) est une manifestation naturelle du matériau du filet et n'est donc pas un motif de réclamation.

En cas d'une usure excessive, le cas échéant des dommages à l'un des filets du kit, n'utilisez plus le filet et achetez un nouveau kit de la gamme Accessoires d'origine ŠKODA.

Les filets sales peuvent être lavés à l'eau tiède (30 °C) avec un détergent liquide.

## IT Sistema di reti

Il sistema di reti è progettato per le vetture ŠKODA ENYAQ iV (5AZ) e ŠKODA ENYAQ COUPÉ iV (5AC) ed è acquistabile nelle seguenti versioni.

### ENYAQ iV (5AZ)

Per fondo base - nero (A, B, C)	numero d'ordine 5LG 065 110
Per fondo base - grigio (A, B, C, D)	numero d'ordine 5LG 065 110A
Per fondo rialzato - nero (A1, B1, C1)	numero d'ordine 5LG 065 110B

### ENYAQ COUPÉ iV (5AC)

Per fondo base - nero (A, B, C)	numero d'ordine 5LE 065 110
Per fondo base - grigio (A, B, C, D)	numero d'ordine 5LE 065 110A
Per fondo rialzato - nero (A1, B1, C1)	numero d'ordine 5LE 065 110B

Le immagini riportate in questo manuale sono fornite a titolo informativo e la procedura è mostrata sulla vettura ENYAQ iV (5AZ).

La procedura per le vetture ENYAQ COUPÉ iV (5AC) è analoga.

**Posizionare le reti all'interno del vano bagagli come illustrato nelle figure.**

Per le vetture dotate di fondo base seguire le figure 3 - 6.

Per le vetture dotate di fondo intermedio seguire le figure 7 - 9.

**Avvertenza.** Le immagini sono puramente illustrative. Il tipo di occhielli di fissaggio può variare a seconda del tipo di vettura. Il principio di fissaggio è identico.

Prima di utilizzare le reti verificare il loro corretto fissaggio e il fissaggio degli schienali dei sedili posteriori.

La rete dotata di tasca può essere utilizzata sul lato destro del vano bagagli (in direzione di marcia). In caso di utilizzo sul lato sinistro del vano bagagli la rete potrebbe danneggiarsi. La tasca serve per depositare le parti del kit momentaneamente non utilizzate.

Per facilitare l'inserimento e l'estrazione degli oggetti, le reti sono dotate del dispositivo Sigmaquick che mantiene la rete aperta qualora sia necessario. Al termine della manipolazione all'interno della rete è sufficiente un solo movimento per chiudere il dispositivo Sigmaquick e di conseguenza anche la rete - vedere fig. 10.

**Avvertenza.** Non sovraccaricare la rete (rispettare la portata massima delle reti - fig. 1, 2) ed evitare di inserire oggetti con bordi taglienti. L'allentamento della rete (dovuto a un carico prolungato o a un sovraccarico) è un fenomeno naturale del materiale della rete e non costituisce motivo per presentare un reclamo.

In caso di usura eccessiva o danneggiamento di una delle reti facenti parte del kit evitare di utilizzare tale rete e acquistare un nuovo kit dalla gamma di accessori originali ŠKODA.

Le reti sporche possono essere lavate con acqua tiepida (30°C) e un detersivo liquido per bucato.

## SV Nätprogram

Nätprogrammet är avsett för modellerna ŠKODA ENYAQ iV (5AZ) och ŠKODA ENYAQ COUPÉ iV (5AC) och är möjligt att köpa i dessa utföranden.

### ENYAQ iV (5AZ)

För standardgolv - svart (A, B, C)	best. nr. 5LG 065 110
För standardgolv - grått (A, B, C)	best. nr. 5LG 065 110A
För förhöjt golv - svart (A1, B1, C1)	best. nr. 5LG 065 110B

### ENYAQ COUPÉ iV (5AC)

För standardgolv - svart (A, B, C)	best. nr. 5LE 065 110
För standardgolv - grått (A, B, C)	best. nr. 5LE 065 110A
För förhöjt golv - svart (A1, B1, C1)	best. nr. 5LE 065 110B

Bilderna i bruksanvisningen tjänar som allmän information och förfaringssättet visas på modellen ENYAQ iV (5AZ).

För modellen ENYAQ COUPÉ iV (5AC) är förfaringssättet likadant.

Placera nätet i bagageutrymmet enligt de vederbörliga bilderna.

För modeller med standardgolv gäller bilderna 3 - 6.

För modeller med mellangolv gäller bilderna 7 - 9.

**OBS.** Bilderna är endast illustrativa. Fästöglornas typ kan vara olika beroende på modellens typ. Fästningsprincipen är dock densamma.

Innan själva användningen av nätet, kontrollera alltid först att det är ordentligt fäst och kontrollera samtidigt baksätets ryggstöd.

Nätet med fickan går endast att använda på höger sida av bagageutrymmet (i färdriktningen). Vid användning av nätet på vänster sida av bagageutrymmet kan det uppstå skador på det. Fickan är avsedd för de nätuppsättningar som för tillfället inte är nödvändiga.

För enklare hantering vid iläggning och uttagning av föremål i/ur näten är näten utrustade med hjälpmedlet Sigmaquick, som håller nätet utvecklat om det krävs. Efter avslutad hantering av nätets innehåll stängs Sigmaquick med en rörelse och i och med det nätet, se bild 10.

**OBS.** Överbelasta inte nätet (respektera dess maxbelastning - bild 1, 2) och lägg inte föremål med vassa kanter i det. Att nätet börjar svikta (på grund av långvarig belastning eller eventuell överbelastning) är ett naturligt uttryck för nätets material och är ingen orsak till reklamation.

Vid eventuell överbelastning eller skada på någon av näten i uppsättningen ska det inte användas längre och ett nytt nät kan köpas från sortimentet ŠKODA Originalreservdelar.

Ett smutsigt nät kan tvättas i ljummet vatten (30°C) med ett flytande tvättmedel.

## NL Netprogramma

Het netprogramma is bedoeld voor de voertuigen ŠKODA ENYAQ iV (5AZ) en ŠKODA ENYAQ COUPÉ iV (5AC) en kan worden gekocht in de volgende uitvoeringen.

### ENYAQ iV (5AZ)

Voor de basisvloer - zwart (A, B, C)	bestelnummer 5LG 065 110
Voor de basisvloer - grijs (A, B, C, D)	bestelnummer 5LG 065 110A
Voor de verhoogde vloer - zwart (A1, B1, C1)	bestelnummer 5LG 065 110B

### ENYAQ COUPÉ iV (5AC)

Voor de basisvloer - zwart (A, B, C)	bestelnummer 5LE 065 110
Voor de basisvloer - grijs (A, B, C, D)	bestelnummer 5LE 065 110A
Voor de verhoogde vloer - zwart (A1, B1, C1)	bestelnummer 5LE 065 110B

De afbeeldingen in de handleiding dienen als algemene informatie en de procedure is afgebeeld op het voertuig ENYAQ iV (5AZ). Voor de voertuigen ENYAQ COUPÉ iV (5AC) is de procedure analoog.

Plaats het net in de bagageruimte volgens de betreffende afbeeldingen.

Op voertuigen met tussenvloer zijn afbeeldingen 3 - 6 van toepassing.

Op voertuigen met tussenvloer zijn afbeeldingen 7 - 9 van toepassing.

**Opmerking.** De afbeeldingen zijn slechts illustratief. Het type bevestigingszogen kan verschillen volgens het type voertuig. Het bevestigingsprincipe is echter identiek.

Voordat u de netten zelf gebruikt, moet u altijd controleren of ze goed zijn aangebracht en of de rugleuningen van de achterbank goed zijn beveiligd.

Het net met de zak kan alleen worden gebruikt aan de rechterkant van de bagageruimte (in de rijrichting). Als het net wordt gebruikt aan de linkerkant van de bagageruimte, kan het beschadigd raken. De zak is bedoeld voor het opbergen van netten die momenteel niet nodig zijn.

Voor een betere manipulatie bij het plaatsen en uitnemen van dingen uit het net zijn de netten voorzien van het hulpmiddel Sigmaquick, dat het net open houdt, als het nodig is. Sluit Sigmaquick na beëindiging van de manipulatie met de inhoud van het net met één beweging. Hiermee wordt ook het net gesloten, zie afb. 10.

**Opmerking.** Overbelast de netten niet (respecteer de maximale belasting - afb. 1, 2) en plaats er geen voorwerpen met scherpe randen in. Het doorhangen van het net (als gevolg van langdurige belasting of overbelasting) is een natuurlijk verschijnsel van het netmateriaal en is geen reden tot klacht.

In geval van overmatige slijtage of beschadiging van een van de netten in de set, mag u het net niet langer gebruiken en moet u een nieuwe set kopen uit het assortiment Originele ŠKODA-accessoires.

Vervuilde netten kunnen worden gewassen in lauw water (30°C) met vloeibaar wasmiddel.

## PL Program siatkowy

Program siatkowy jest przeznaczony do pojazdów ŠKODA ENYAQ iV (5AZ) a ŠKODA ENYAQ COUPÉ iV (5AC), można go zakupić w następujących wersjach.

### ENYAQ iV (5AZ)

Do podstawowej podłogi - czarny (A, B, C)	nr zam. 5LG 065 110
Do podstawowej podłogi - szary (A, B, C, D)	nr zam. 5LG 065 110A
Do podwyższonej podłogi - czarny (A1, B1, C1)	nr zam. 5LG 065 110B

### ENYAQ COUPÉ iV (5AC)

Do podstawowej podłogi - czarny (A, B, C)	nr zam. 5LE 065 110
Do podstawowej podłogi - szary (A, B, C, D)	nr zam. 5LE 065 110A
Do podwyższonej podłogi - czarny (A1, B1, C1)	nr zam. 5LE 065 110B

Ilustracje w instrukcji służą jako ogólna informacja a instrukcja jest wyobrażona na pojeździe ENYAQ iV (5AZ). Dla pojazdów ENYAQ COUPÉ iV (5AC) postępowanie jest podobne.

Umieścić siatki w bagażniku według odpowiednich rysunków.

Dla pojazdów z podstawową podłogą obowiązują rysunki 3 - 6.

Dla pojazdów z podłogą pośrednią obowiązują rysunki 7 - 9.

**Uwaga.** Rysunki są tylko ilustracyjne. Typ ok do mocowania może być różny w zależności od typu pojazdu. Zasada mocowania jest jednak zgodna.

Przed samym użyciem siatek zawsze najpierw skontrolować ich prawidłowe umocowanie i jednocześnie zabezpieczenie oparcí foteli tylnych.

Siatki z kieszenią użyć tylko po prawej stronie bagażnika (w kierunku jazdy). W razie użycie siatki po lewej stronie bagażnika może dojść do jej uszkodzenia. Kieszeń jest przeznaczona do ułożenia aktualnie niepotrzebnych siatek z kompletu.

Dla łatwiejszej manipulacji podczas wkładania i wyjmowania rzeczy z siatek posiadają one rozpórkę Sigmaquick, która w razie potrzeby trzyma siatkę rozwartą. Po ukończeniu manipulacji z zawartością siatki jednym ruchem można zamknąć Sigmaquick zamykając w ten sposób również siatkę patrz rys. 10.

**Uwaga.** Nie przeciążać siatek (dotrzymywać ich maksymalnego obciążenia - rys. 1, 2) i nie wkładać do nich przedmiotów z ostrymi krawędziami. Zwieszanie się siatki (z powodu długotrwałego obciążenia, ew. przeciążania) jest naturalnym zjawiskiem i nie może być powodem do reklamacji.

W przypadku nadmiernego zużycia lub uszkodzenia którejkolwiek siatki z kompletu nie używać dalej siatki i zakupić nowy komplet z asortymentu oryginalnych akcesoriów ŠKODA.

Zabrudzone siatki można prać w ciepłej wodzie (30°C) ze środkiem do prania w płynie.

## SK Sieťový program

Sieťový program je určený pre vozidlá ŠKODA ENYAQ iV (5AZ) a ŠKODA ENYAQ COUPÉ iV (5AC), je dostupný v týchto variantoch.

### ENYAQ iV (5AZ)

Pre základnú podlahu - čierny (A, B, C)	objedn. číslo 5LG 065 110
Pre základnú podlahu - sivý (A, B, C, D)	objedn. číslo 5LG 065 110A
Pre zvýšenú podlahu - čierny (A1, B1, C1)	objedn. číslo 5LG 065 110B

### ENYAQ COUPÉ iV (5AC)

Pre základnú podlahu - čierny (A, B, C)	objedn. číslo 5LE 065 110
Pre základnú podlahu - sivý (A, B, C, D)	objedn. číslo 5LE 065 110A
Pre zvýšenú podlahu - čierny (A1, B1, C1)	objedn. číslo 5LE 065 110B

Obrázky v návode slúžia ako všeobecná informácia a postup je zobrazený na vozidle ENYAQ iV (5AZ). Pre vozidlá ENYAQ COUPÉ iV (5AC) je postup obdobný.

Siete umiestnite do batožinového priestoru podľa príslušných obrázkov.

Pre vozidlá so základnou podlahou platia obrázky 3 - 6.

Pre vozidlá s medzipodlahou platia obrázky 7 - 9.

**Upozornenie.** Obrázky sú len ilustračné. Typ upevňovacích ôk sa môže líšiť v závislosti od typu vozidla. Princíp prichytenia je však zhodný.

Préd samotným použitím siete vždy najskôr skontrolujte ich správne prichytenie a zároveň zaistenie opierok zadných sedadiel.

Sieť s vreckom možno použiť len na pravú stranu batožinového priestoru (v smere jazdy).

Pri použití na ľavej strane batožinového priestoru sa sieť môže poškodiť. Vrečko je určené na uloženie momentálne nepotrebných siete súpravy.

Na jednoduchšiu manipuláciu pri vkladani a vyberani vecí zo siete sú siete vybavené pomocou Sigmaquick, ktorá sieť drží roztvorenú, ak je to potrebné. Po ukončení manipulácie s obsahom siete Sigmaquick jedným pohybom uzavrieme a tým aj sieť, pozri obr. 10.

**Upozornenie.** Siete nepreťažujte (rešpektujte ich maximálne zaťaženie - obr. 1, 2) a nekladajte do nich predmety s ostrými hranami. Prevesenie siete (pre dlhodobé zaťažovanie, príp. preťažovanie) je prirodzeným prejavom materiálu siete, a preto nie je dôvodom na reklamáciu.

V prípade nadmerného opotrebovania, príp. poškodenia ktorejkoľvek siete zo súpravy sieť už ďalej nepoužívajte a zo sortimentu ŠKODA Originálne príslušenstvo si kúpte novú súpravu.

Zašpinené siete je možné opráť vo vlažnej vode (30 °C) s tekutým pracím prostriedkom.

## RU Набор сеток в багажник автомобиля

Набор сеток предназначен для автомобилей ŠKODA ENYAQ iV (5AZ) и ŠKODA ENYAQ COUPÉ iV (5AC), его можно приобрести в следующих вариантах исполнения.

### ENYAQ iV (5AZ)

Для базового пола – черные (A, B, C)	номер для заказа 5LG 065 110
Для базового пола – серые (A, B, C, D)	номер для заказа 5LG 065 110A
Для поднятого пола – черные (A1, B1, C1)	номер для заказа 5LG 065 110B

### ENYAQ COUPÉ iV (5AC)

Для базового пола – черные (A, B, C)	номер для заказа 5LE 065 110
Для базового пола – серые (A, B, C, D)	номер для заказа 5LE 065 110A
Для поднятого пола – черные (A1, B1, C1)	номер для заказа 5LE 065 110B

Рисунки в руководстве пользователя используются в качестве общей информации, процедура установки изделия показана на примере автомобиля ENYAQ iV (5AZ). Для автомобилей ENYAQ COUPÉ iV (5AC) процедура установки изделия является аналогичной.

Установите сетки в багажном отделении согласно соответствующим рисункам. Для автомобилей с базовым полом предназначены рисунки 3 - 6.

Для автомобилей с промежуточным полом предназначены рисунки 7 - 9.

**Предупреждение.** Приведенные изображения носят иллюстративный характер. Тип крепежных проушин может отличаться в зависимости от типа автомобиля. Однако принцип крепления сеток идентичен.

Перед использованием самих сеток всегда проверяйте, правильно ли они закреплены, а также зафиксированы ли спинки задних сидений.

Сетку с карманом можно использовать только с правой стороны багажного отделения (по направлению движения). При использовании сетки на левой стороне багажного отделения она может быть повреждена. Карман предназначен для хранения ненужных в данный момент сеток из состава набора.

Для большего удобства при складывании предметов в сетки и их извлечении из них данные сетки оснащены приспособлением Sigmaquick, которое удерживает сетку открытой, когда это необходимо. После помещения предмета в сетку Sigmaquick одним движением закрывается, тем самым закрывая и сетку, см. рис. 10.

**Предупреждение.** Не перегружайте сетки (соблюдайте их максимальную нагрузку – рис. 1, 2) и не помещайте в них предметы с острыми краями. Повисание сетки (по причине долговременной нагрузки на нее или ее перегрузки) – естественная реакция материала, из которого она изготовлена, поэтому данное обстоятельство не является поводом к предъявлению к претензии.

В случае чрезмерного износа или повреждения любой из сеток набора не используйте больше эту сетку и приобретите новый набор из состава Оригинальных принадлежностей ŠKODA.

Загрязненные сетки можно стирать в теплой воде (30°C) с жидким моющим средством.

## HU Hálóprogram

A hálóprogram a ŠKODA ENYAQ iV (5AZ) és ŠKODA ENYAQ COUPÉ iV (5AC) autókhoz készült, ezekben a változatokban vásárolható meg.

### ENYAQ iV (5AZ)

Alappadlóhoz - fekete (A, B, C)	rendelési szám 5LG 065 110
Alappadlóhoz - szürke (A, B, C, D)	rendelési szám 5LG 065 110A
Emelt padlóhoz - fekete (A1, B1, C1)	rendelési szám 5LG 065 110B

### ENYAQ COUPÉ iV (5AC)

Alappadlóhoz - fekete (A, B, C)	rendelési szám 5LE 065 110
Alappadlóhoz - szürke (A, B, C, D)	rendelési szám 5LE 065 110A
Emelt padlóhoz - fekete (A1, B1, C1)	rendelési szám 5LE 065 110B

A használati utasítás ábrái általános információként szolgálnak, és a folyamat az ENYAQ iV (5AZ) járművön van szemléltetve. Az ENYAQ COUPÉ iV (5AC) járművek esetében az eljáráshasonló.

Helyezze a hálókat a csomagterébe az adott képek szerint.

A 3 - 6. ábrák az alappadlóval rendelkező autókra vonatkoznak.

A 7 - 9. ábrák a köztes padlóval rendelkező autókra vonatkoznak.

**Figyelmeztetés.** A képek csak illusztrációs célt szolgálnak. A rögzítőszemek típusa járműtől függően változhat. A rögzítés elve azonban azonos.

A hálók használata előtt először mindig ellenőrizze azok helyes rögzítését, és egyúttal a hátsó ülések háttámlájának bebiztosítását.

A zsebháló csak a csomagteré jobb oldalán (menetirányban) használható. A hálónak a csomagteré bal oldalán lévő használata során az károsodhat. A zseb a készlet pillanatnyilag felesleges hálóinak tárolására szolgál.

A tárgyak hálókba való behelyezésekor és onnan történő eltávolításakor a könnyebb kezelés érdekében a hálók Sigmaquick segédeszközzel vannak felszerelve, amely szükség esetén nyitva tartja a hálót. A háló tartalmával végzett manipuláció befejezése után egy mozdullal lezárjuk a Sigmaquicket és ezzel a hálót is, lásd a 10. ábrát.

**Figyelmeztetés.** Ne terhelje túl a hálókat (tartsa be a maximális terhelést – 1., 2. ábra), és ne helyezzen bele éles tárgyakat. A háló megereszkedése (hosszan tartó terhelés vagy túlterhelés miatt) a háló anyagának természetes megnyilvánulása, és ez nem ok a reklamációra.

A készletben található bármely háló túlzott elhasználódása illetve károsodása esetén ne használja tovább a hálót, és vásároljon új készletet a ŠKODA Eredeti tartozékok kínálatából.

A szennyezett hálók langyos vízben (30 °C) folyékony mosószerrel moshatók.

## RO Program plasă

Programul de rețea este destinat autovehiculelor ŠKODA ENYAQ iV (5AZ) și ŠKODA ENYAQ COUPÉ iV (5AC), se poate cumpăra în variantele de mai jos.

### ENYAQ iV (5AZ)

Pentru podeaua de bază - negru (A, B, C)	nr. pentru comandă 5LG 065 110
Pentru podeaua de bază - gri (A, B, C, D)	nr. pentru comandă 5LG 065 110A
Pentru podeaua înălțată - negru (A1, B1, C1)	nr. pentru comandă 5LG 065 110B

### ENYAQ COUPÉ iV (5AC)

Pentru podeaua de bază - negru (A, B, C)	nr. pentru comandă 5LE 065 110
Pentru podeaua de bază - gri (A, B, C, D)	nr. pentru comandă 5LE 065 110A
Pentru podeaua înălțată - negru (A1, B1, C1)	nr. pentru comandă 5LE 065 110B

Ilustrațiile din cadrul instrucțiunilor servesc drept informație generală iar procedura este ilustrată pe autovehiculul ENYAQ iV (5AZ). Pentru autovehiculele ENYAQ COUPÉ iV (5AC) procedura este similară.

**Amplasați plasele în portbagaj potrivit ilustrațiilor aferente.**

Pentru autovehiculele având podeaua de bază sunt valabile figurile 3 - 6.

Pentru autovehiculele cu podea intermediară sunt valabile figurile 7 - 9.

**Atenție. Figurile sunt doar ilustrative. Tipul ochiurilor de fixare poate diferi în funcție de tipul autovehiculului. Principiul de fixare este identic.**

Înainte de utilizarea propriu-zisă a plaselor, întotdeauna să controlați mai întâi prinderea corectă a acestora și securizarea spătarelor banchetelor spate.

Plasa cu buzunar se poate utiliza doar pe partea dreaptă a portbagajului (în direcția de mers). În cazul utilizării plasei pe partea stângă a portbagajului, s-ar putea să se deterioreze. Buzunarul este destinat depunerii plaselor setului care, momentan, nu sunt necesare.

Pentru o manipulare mai ușoară în cursul introducerii și scoaterii obiectelor din plasă, plasele sunt prevăzute cu dispozitivul Sigmaquick care ține plasa deschisă, dacă acest lucru este necesar. În urma finalizării manipulării conținutului plasei, printr-o singură mișcare închidem Sigmaquick și, prin aceasta, și plasa, vezi Fig. 10.

**Atenție. Nu suprasolicitați plasele (respectați sarcina maximă a acestora - Fig. 1, 2) și nu introduceți în acestea obiecte având muchii ascuțite. Arcuirea plasei (din cauza solicitării pe termen lung sau eventual a suprasolicitării) este o manifestare firească a materialului plasei și nu constituie motiv de reclamație.**

În cazul uzurii excesive, eventual al deteriorării oricărei plase din set, nu mai utilizați plasa și, din sortimentul Accesorii originale ŠKODA, cumpărați un set nou.

Plasele murdare pot fi spălate în apă caldă (30°C) cu un detergent lichid.

- EN** - Information on technical data, design, equipment, materials, warranties and appearance applies to the period when the instructions go to press. The manufacturer reserves the right to make changes (including changes to technical parameters with changes to individual model measures).
- CZ** - Informace o technických údajích, konstrukci, vybavení, materiálech, zárukách a vnějším vzhledu se vztahují na období zadávání návodu do tisku. Výrobce si vyhrazuje právo změny (včetně změny technických parametrů se změnami jednotlivých modelových opatření).
- DE** - Die Informationen zu technischen Daten, zur Konstruktion, Ausstattung, Materialien, Garantie und zum äußeren Aussehen beziehen sich auf den Zeitpunkt der Vergabe der Anleitung zum Druck. Der Hersteller behält sich das Recht auf Änderungen vor (einschließlich Änderung der technischen Parameter mit Änderungen der einzelnen Modellmaßnahmen).
- ES** - La información sobre los datos técnicos, el diseño, el equipamiento, los materiales, las garantías y el aspecto exterior es válida en el momento de la impresión del Manual. El fabricante se reserva el derecho a realizar modificaciones (incluyendo cambios de los parámetros técnicos de cada modelo).
- FR** - Les informations sur les données techniques, la structure, l'équipement, les matériaux, les garanties et l'apparence s'appliquent à la période d'impression de la notice. Le fabricant se réserve le droit d'apporter des modifications (y compris des modifications des paramètres techniques avec des modifications des mesures individuelles au sein du modèle).
- IT** - Le informazioni riguardanti i dati tecnici, la costruzione, l'equipaggiamento, i materiali, le garanzie e l'aspetto esterno si riferiscono al periodo della stampa del manuale. Il fabbricante si riserva il diritto di apportare modifiche (compresa la modifica dei parametri tecnici in seguito alla modifica dei singoli modelli).
- SV** - Information om tekniska uppgifter, konstruktion, utrustning, material, garantier och yttre utseende gäller vid tiden för skickandet av bruksanvisningen till tryck. Tillverkaren förbehåller sig rätten till ändringar (inklusive tekniska parametrar av enskilda modellutföranden).
- NL** - De informatie over technische gegevens, constructie, uitrusting, materialen, garanties en het uiterlijke voorkomen geldt op het moment van het ter perse gaan. De fabrikant behoudt zich het recht voor wijzigingen aan te brengen (met inbegrip van wijzigingen van technische parameters met wijzigingen van individuele modelmaatregelen).
- PL** - Informacje o danych technicznych, konstrukcji, wyposażeniu, materiałach, gwarancjach i wyglądzie zewnętrznym dotyczą okresu przekazywania instrukcji do druku. Producent zastrzega sobie prawo do zmian (łącznie ze zmianą parametrów technicznych związaną ze zmianą poszczególnych modeli).
- SK** - Informácie o technických údajoch, konštrukcii, vybavení, materiáloch, zárukách a vonkajšom vzhlade sa vzťahujú na obdobie zadávania návodu do tlače. Výrobca si vyhradzuje právo zmeny (vrátane zmeny technických parametrov so zmenami jednotlivých modelových opatrení).
- RU** - Информация о технических характеристиках, конструкции, оборудовании, материалах, гарантиях и внешнем виде изделий действительна на момент выхода настоящего руководства пользователя в печать. Производитель оставляет за собой право на внесение изменений (в т. ч. изменений технических характеристик с изменением определенных показателей модели).
- HU** - A műszaki adatok, felépítésre, felszerelésre, anyagokra, garanciára és megjelenésre vonatkozó információk a használati útmutató nyomtatásba kerülésének idejére vonatkoznak. A gyártó fenntartja a változtatás jogát (beleértve a műszaki paraméterek módosítását az egyedi modell méreteinek módosításával).
- RO** - Informațiile referitoare la datele tehnice, construcția, dotarea, materialele, garanțiile și aspectul exterior se referă la perioada introducerii manualului la tipar. Fabricantul își rezervă dreptul la modificări (inclusiv modificările parametrilor tehnici ai fiecărei măsuri privind modelul)

Nr. 5LG 065 110, 5LG 065 110A, 5LG 065 110B, 5LE 065 110, 5LE 065 110A, 5LE 065 110B / 02. 2022

[www.skoda-auto.com](http://www.skoda-auto.com)  
[www.skoda-auto.cz](http://www.skoda-auto.cz)



Tento výrobek je shodný s typem schváleným Ministerstvem dopravy České republiky  
pod číslem schválení ATEST BSD č.1426.