

SKODA

LOADING EDGE MAT

**PŘEHOZ NÁKLADOVÉ HRANY
LADEKANTENMATTE**

User manual | Uživatelský návod | Benutzerhandbuch

Order number | Objednáací číslo | Bestellnummer

3PO 071 336

**Superb (3V, NZ)
Octavia (NX, PV)
Kodiaq (PS)
Scala (NW1)
Kamiiq (NW4)
Fabia (PJ3)**

Karoq (NU) from CW / od KT / von KW 09/2022

1

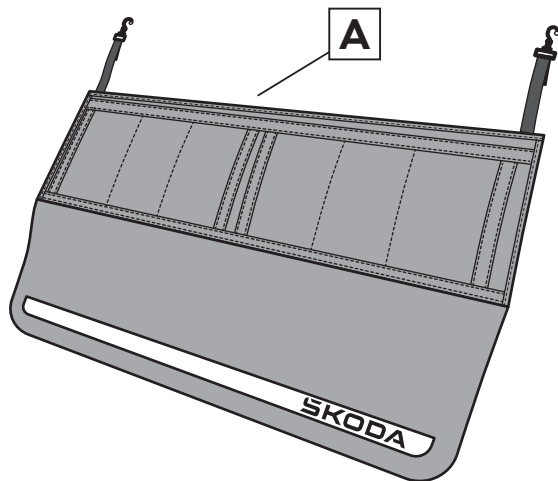
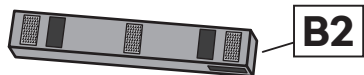
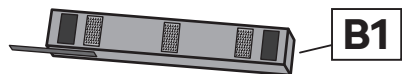

2

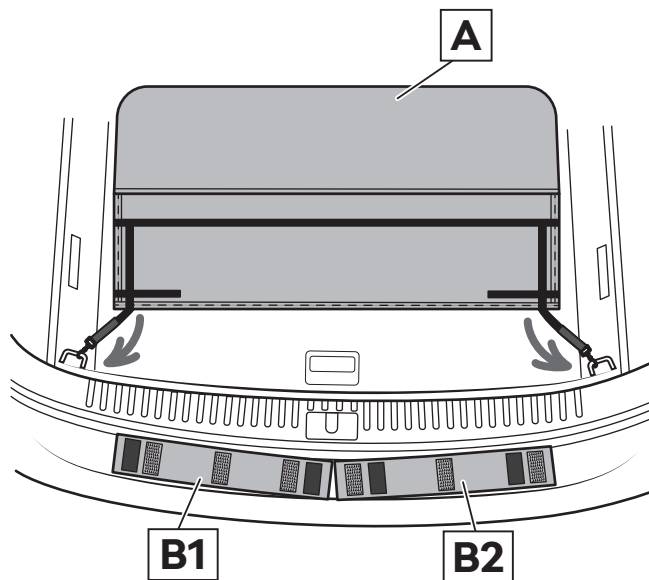
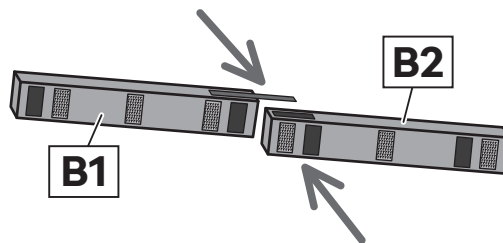

3

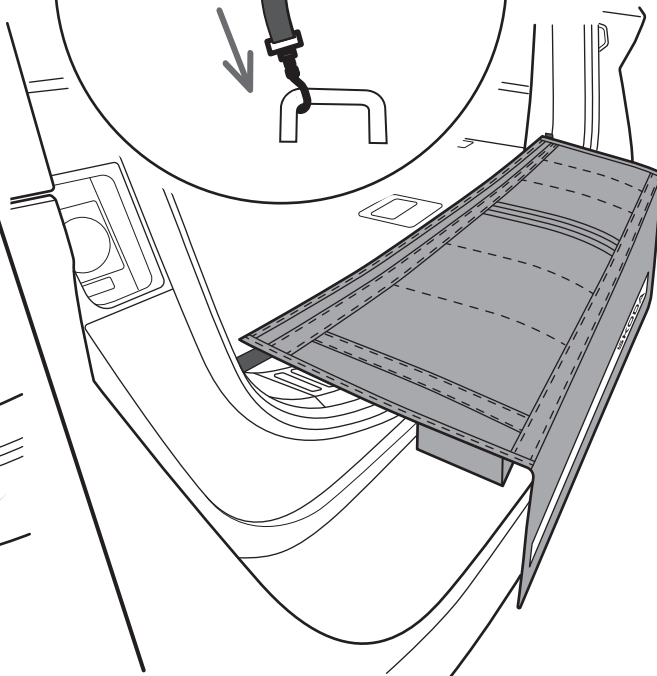
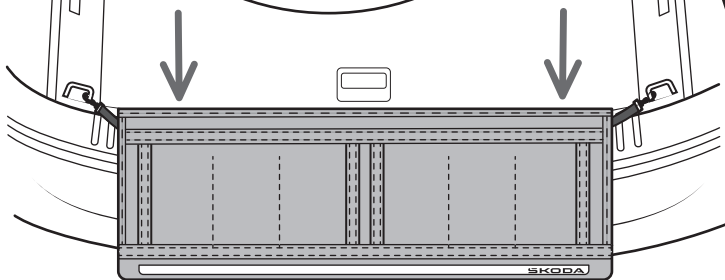
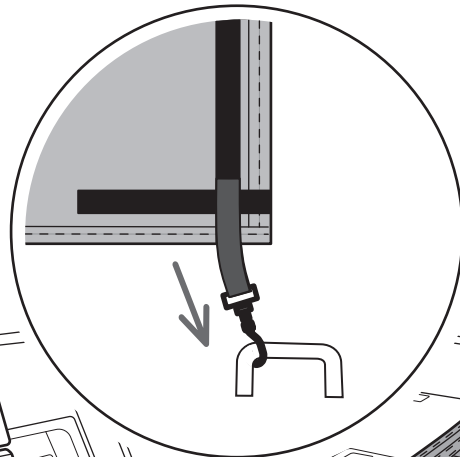
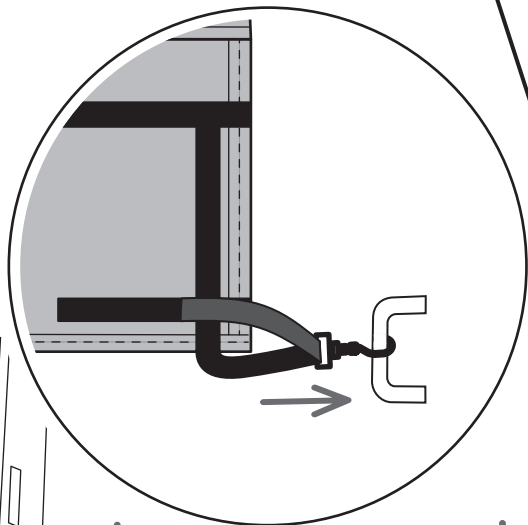

4a

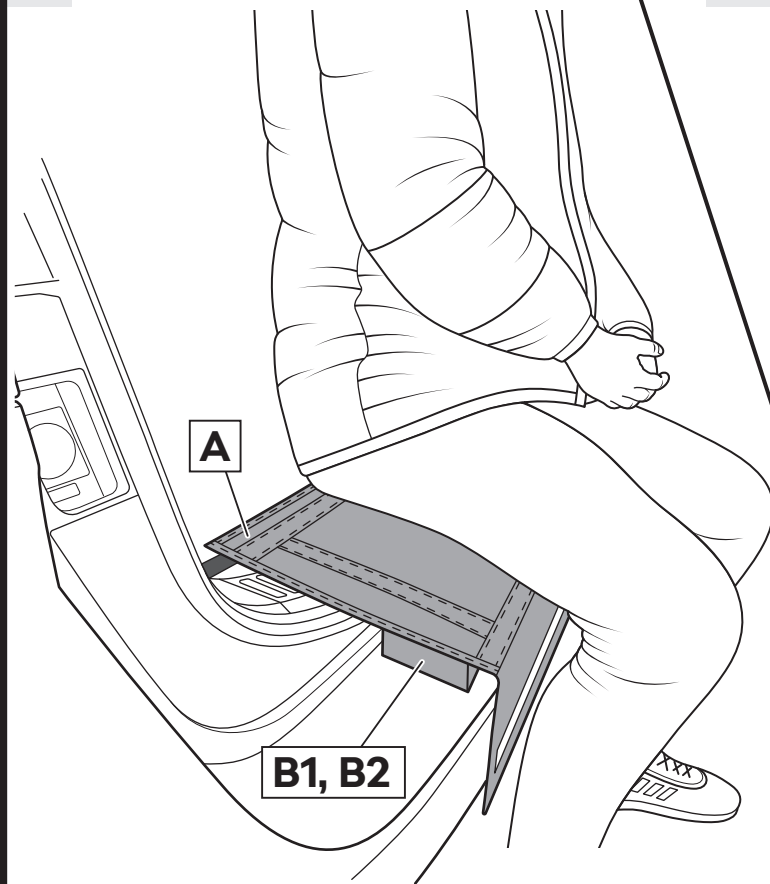

4b

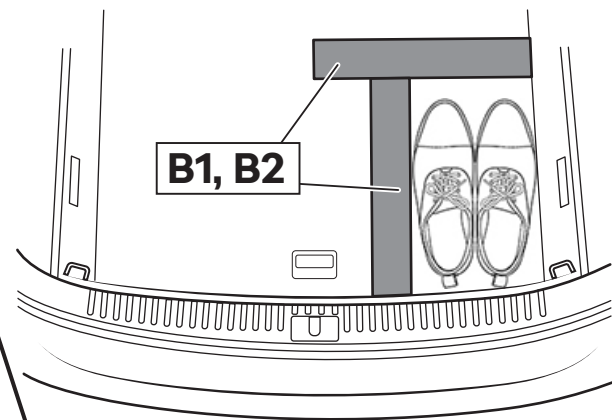

5

A

1

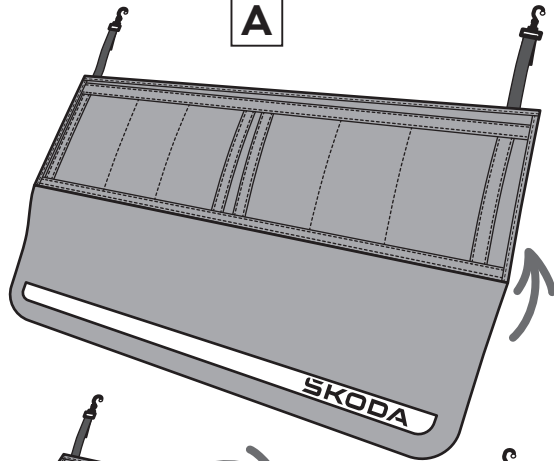

2

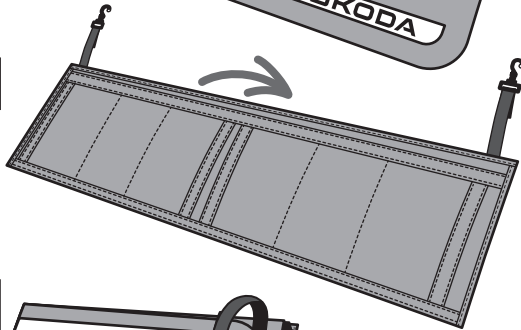

3

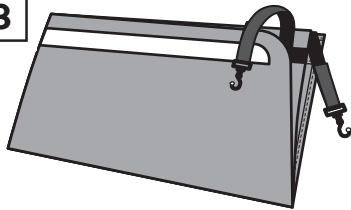

B1, B2

1

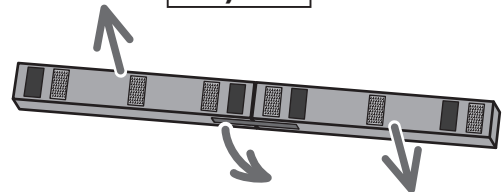

2



3

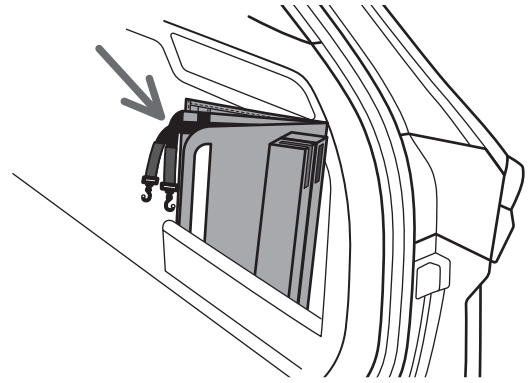
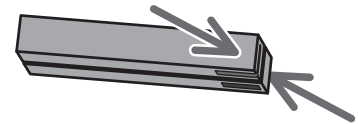

EN - Loading edge cover

Loading edge cover (hereinafter referred to as a cover) is intended for more comfortable sitting on the loading edge of the vehicle. Can be used in vehicles with anchor eyelets freely accessible above the floor of the luggage compartment.

We do not recommend using the cover with the rear bumper protective strip and for vehicles with a patterned upper part of the bumper. We do not recommend use for Enyaq Coupé iV vehicles due to the discontinuous upper surface of the rear bumper.

Caution!

The images in the manual serve as general information for installation. They may vary from the installation locations of a given car in some details depending on the car's equipment!

Fig. 1 - Kit contents:

Part name	Position	Qty
Loading edge cover	A	1
Foam support, left	B1	1
Foam support, right	B2	1
User manual		1

Fig. 2, 3 - Installation procedure

- Connect the foam support (B1) with Velcro strip to the foam support (B2).
- Place the supports connected in this way on the bumper with the Velcro strips up and the connecting tape towards the luggage compartment.
- For all models, it may not be necessary to use foam supports due to the height difference between the upper surface of the bumper and the loading edge. In the case of the Kodiaq (PS) with the tyre repair kit, the foam supports cannot be used together with the cover.
- Spread the cover in the luggage compartment with the Velcro up and the fastening straps to the loading edge.
- Snap both clips to the rear eyelets.
- Adjust the required length of the straps according to the location of the anchoring eyelets and the eye variants (see details in Fig. 3).
- Fold the cover over the loading edge and attach it with Velcro to the supports (B1, B2).

- Tune the length of the fastening straps as needed.

Fig. 4, 5 - Use, transport and maintenance

- The cover is intended for more comfortable sitting on the loading edge of the luggage compartment (Fig. 4a). Foam supports increase the seating comfort.
- The supports can also be used separately as stops against the movement of small, light objects in the luggage compartment (Fig. 4b). Use the Velcro to attach the supports **only to the floor carpet of the luggage compartment**.
- After using the cover, fold it and store it, for example, in a side pocket or network program. Folding procedure: click out both clips from the rear anchor eyes. Detach the foam supports (B1, B2) from the cover (A). Double fold the cover according to Fig. 5 and store it. Attach the foam supports (B1, B2) to the floor mats or fold them according to Fig. 5 (connect them with Velcro to prevent them from being unintentionally attached to other objects) and it store in the vehicle.
- The cover (A) and foam supports (B1, B2) can be cleaned with a damp cloth.
- If the cover (A) or foam supports (B1, B2) are wet, allow them to dry outside the vehicle. Do not expose the cover (A) or the foam supports (B1, B2) to prolonged exposure to direct sunlight.

Caution!

Using a cover may result in the damage of paintwork of the rear bumper at the point of contact, therefore it is necessary to stick a transparent protective foil from the Škoda Original Accessories to the rear bumper. Damage caused by not using the protective foil is not covered by the warranty.

In the case of a heavily snowed or wet bumper, we recommend considering the use of a cover, which would then need to be allowed to dry sufficiently.

Consider the use of the cover in combination with the tow bar mounted. Mechanical wear of the cover in no way reduces its function and cannot be considered a defect (i.e. any damages originating from normal wear and tear of the cover are not covered by the warranty).

CZ - Přehoz nákladové hrany

Přehoz nákladové hrany (dále jen přehoz) je určen k pohodlnějšímu sezení na nákladové hraně vozidla. Lze použít u vozů s kotvicími oky volně přístupnými nad podlahou zavazadlového prostoru.

Přehoz nedoporučujeme použít s ochrannou lištou zadního nárazníku a pro vozy s dezenovaným vrchním dílem nárazníku. Pro vozy Enyaq Coupé iV nedoporučujeme použít z důvodu nesouvislé horní plochy zadního nárazníku.

Upozornění!

Obrázky v návodu slouží jako obecná informace k montáži. V některých detailech se mohou od montážních míst daného vozu lišit, dle výbavy vozu!

Obr. 1 - Obsah sady:

Název dílu	Pozice	Kusů
Přehoz nákladové hrany	A	1
Pěnová podpěra levá	B1	1
Pěnová podpěra pravá	B2	1
Uživatelský návod		1

Obr. 2, 3 - Postup montáže

- Spojte pěnovou podpěru (B1) páskem suchého zipu s pěnovou podpěrą (B2).
- Takto spojené podpěry položte na nárazník suchými zipy nahoru a spojujícím páskem směrem k zavazadlovému prostoru.
- U všech modelů nemusí být nutné použít pěnové podpěry vzhledem k výškovému rozdílu horní plochy nárazníku a nákladové hrany. U modelu Kodíaq (PS) se sadou na opravu pneumatik není možné pěnové podpěry použít dohromady s přehozem.
- Přehoz rozložte do zavazadlového prostoru suchým zipem nahoru a připevňovacími pásky k nákladové hraně.
- Obě spony zacvakněte do zadních kotvicích ok.
- Nastavte popruhy na potřebnou délku dle umístění kotvicích ok a varianty oka (viz detaily obr. č. 3).
- Překlopením přehozu přes nákladovou hranu jej spojte suchým zipem s

podpěrami (B1, B2).

- Doupravte délku upevňovacích pásků dle potřeby.

Obr. 4, 5 - Použití, přeprava a údržba

- Přehoz je určen k pohodlnějšímu sezení na nákladové hraně zavazadlového prostoru (obr. 4a). Pěnové podpěry zvyšují komfort při sezení.
- Podpěry lze také samostatně využít jako zářáčky proti posunu drobných lehkých předmětů v zavazadlovém prostoru (obr. 4b). Suchým zipem podpěry **přichycujte pouze k podlahovému koberci zavazadlového prostoru.**
- Po použití přehozu jej složte a uložte např. do boční kapsy nebo síťového programu. Postup složení: vycvakněte obě spony ze zadních kotvicích ok. Pěnové podpěry (B1, B2) odepněte od přehozu (A). Přehoz dvakrát přeložte dle obr. 5 a uložte. Pěnové podpěry (B1, B2), přichyťte k podlahovému koberci nebo je dle obr. 5 složte (spojte suchými zipy k sobě, abyste zamezili nechtěnému přichycení k ostatním předmětům) a uložte do vozu.
- Čištění přehozu (A) a pěnových podpěr (B1, B2) je možné vlhkým hadrem.
- Pokud jsou přehoz (A) nebo pěnové podpěry (B1, B2) mokré, nechte je vyschnout mimo vozidlo. Nevystavujte přehoz (A) ani pěnové podpěry (B1, B2) dlouhodobému účinku přímého slunečního světla.

Upozornění!

Používáním přehozu může dojít k poškození laku zadního nárazníku v místě kontaktu s přehozem, proto je nutné na zadní nárazník nalepit transparentní ochrannou fólii ze sortimentu Škoda Originálního Příslušenství. Na poškození vzniklá nepoužitím ochranné fólie se nevztahuje záruka.

V případě silně zasněženého nebo zamokřeného nárazníku doporučujeme svázat použití přehozu, který by bylo nutné následně nechat dostatečně vyschnout.

Zvažte použití přehozu v kombinaci s nasazeným ramenem tažného zařízení.

Mechanické opotřebení přehozu v žádném případě nesnižuje jeho funkci a není na závalu (tzn. na škody, mající původ v běžném opotřebení přehozu, se nevztahuje záruka).

DE - Ladekantenmatte

Mit der Ladekantenmatte ist das Sitzen auf der Kofferraumladekante des Fahrzeugs bequemer. Sie kann in Fahrzeugen mit Fixierösen eingesetzt werden, die oberhalb des Kofferraumbodens frei zugänglich sind.

Von der Verwendung der Ladekantenmatte mit Schutzleiste der hinteren Stoßstange und für Fahrzeuge mit gemusterten Oberteil der Stoßstange wird abgeraten. Der Einsatz in Enyaq Coupé iV wird nicht empfohlen, weil die obere Fläche der hinteren Stoßstange geteilt ist.

Hinweis!

Die Abbildungen in der Anleitung dienen als allgemeine Information zur Montage. In einigen Details können sie sich von den Montagestellen des jeweiligen Wagens, je nach der Ausstattung des Wagens, unterscheiden!

Abb. 1 - Inhalt des Sets:

Teilebenennung	Position	Stück
Ladekantenmatte	A	1
Schaumstoffstütze links	B1	1
Schaumstoffstütze rechts	B2	1
Gebrauchsanleitung		1

Abb. 2, 3 - Montageverfahren

- Die Schaumstoffstütze (B1) mittels eines Streifens Klettverschluss mit der Schaumstoffstütze (B2) verbinden.
- Die so verbundenen Stützen mit den Klettverschlüssen nach oben und dem Verbindungsband zum Gepäckraum hin an der Stoßstange platzieren.
- Aufgrund des Höhenunterschieds zwischen der Oberkante des Stoßfängers und der Ladekante ist es möglicherweise nicht bei allen Modellen erforderlich, Schaumstoffstützen zu verwenden. Beim Modell Kodiaq (PS) mit dem Reifenreparatur-Set können Sie Schaumstützen nicht gemeinsam mit der Überdecke verwendet werden.
- Die Ladekantenmatte mit Klettverschluss nach oben und Befestigungsbändern zur Ladekante zeigend im Kofferraum verteilen.
- Beide Schellen in die Fixierösen hinten einrasten.
- Die Gurte entsprechend der Lage der Verankerungsösen und der Ösenvariante auf die erforderliche Länge anpassen (siehe Details in Abb. 3).
- Die Ladekantenmatte über die Ladekante falten und mit Klettverschluss

mit den Stützen (B1, B2) verbinden.

- Die Länge der Fixierbänder nach Bedarf anpassen.

Abb. 4, 5 - Verwendung, Transport und Wartung

- Die Ladekantenmatte sorgt für Sitzkomfort beim Sitzen auf der Ladekante des Kofferraums (Abb. 4a). Die Schaumstoffstützen erhöhen den Sitzkomfort.
- Die Stützen können auch separat als Anschläge verwendet werden, um zu verhindern, dass kleine leichte Gegenstände im Kofferraum verrutschen (Abb. 4b). Befestigen Sie die Stützen mit dem Klettverschluss nur an der Bodenmatte des Kofferraums.
- Die Ladekantenmatte nach Gebrauch zusammenfalten und zum Beispiel im Seitenfach oder Netzprogramm aufbewahren. Vorgehensweise beim Zusammenfalten: beide Schellen von den hinteren Fixierösen lösen. Schaumstoffstützen (B1, B2) von der Ladekantenmatte (A) trennen. Die Ladekantenmatte zweimal falten, siehe Abb. 5, und aufbewahren. Die Schaumstoffstützen (B1, B2) an der Bodenmatte befestigen oder nach Abb. 5 zusammenfalten (mit Klettverschlüssen miteinander verbinden, um ungewolltes Befestigen an anderen Gegenständen zu verhindern) und im Fahrzeug aufbewahren.
- Die Ladekantenmatte (A) und die Schaumstoffstützen (B1, B2) können mit feuchtem Tuch gereinigt werden.
- Ist die Ladekantenmatte (A) oder die Schaumstoffstützen (B1, B2) feucht, lassen Sie sie außerhalb des Fahrzeugs trocknen. Weder die Ladekantenmatte (A), noch die Schaumstoffstützen (B1, B2) langfristiger direkter Sonnenstrahlung aussetzen.

Hinweis!

Die Verwendung der Ladekantenmatte kann den Lack der hinteren Stoßstange an der Berührungsstelle mit der Ladekantenmatte beschädigen, deshalb muss auf der hinteren Stoßstange eine transparente Schutzfolie aus dem Škoda Original Zubehörprogramm angebracht werden. Schäden, die durch die Nichtverwendung der Schutzfolie verursacht werden, fallen nicht unter die Garantie.

Im Falle einer stark schneebedeckten oder benetzten Stoßstange empfehlen wir den Einsatz der Ladekantenmatte zu bedenken, die dann genügend getrocknet werden muss.

Bedenken Sie den Einsatz der Ladekantenmatte in Kombination mit montiertem Arm der Anhängerkupplung.

Mechanischer Verschleiß der Ladekantenmatte reduziert keinesfalls ihre Funktion und stellt keinen Mangel dar (dh., auf übliche Abnutzung der Ladekantenmatte zurückzuführenden Schäden sind von der Garantie ausgeschlossen).

ES - Cubierta del borde de carga

La cubierta del borde de carga (sucesivamente «cubierta») ofrece más confort en el borde de carga del vehículo para sentarse. Se puede utilizar en vehículos con ojales de ancla libremente accesibles encima del suelo del maletero.

No recomendamos usar la cubierta con la barra protectora del parachoques trasero y para vehículos con la pieza superior de relieve del parachoques. No recomendamos utilizar para vehículos Enyaq Coupé iV debido a la incoherencia de la superficie superior del parachoques trasero.

¡Atención!

Las imágenes en el manual representan una información general para la instalación. ¡Algunos detalles pueden diferir en los puntos de montaje de un coche determinado en dependencia del equipamiento de éste!

Fig. 1 - Contenido del set:

Nombre de la pieza	Ítem	Total piezas
Cubierta del borde de carga	A	1
Soporte de espuma izquierda	B1	1
Soporte de espuma derecho	B2	1
Instrucciones para el usuario		1

Fig. 2, 3 - Procedimiento de montaje

- Conecte el soporte de espuma (B1) con el soporte de espuma (B2) utilizando una cinta de cierre de velcro.
- Coloque los soportes así unidos sobre el parachoques con los velcros arriba y el cinto de unión hacia el maletero.
- Todos los modelos no requieren necesariamente el soporte de espuma debido a la diferencia de altura entre la superficie superior del parachoques y el borde de carga. En el modelo Kodiaq (PS) con el kit de reparación de neumáticos no es posible utilizar el soporte de espuma junto con la cubierta.
- Extienda la cubierta en el maletero de modo que el velcro esté arriba y las cintas de fijación junto al borde de carga.
- Introduzca ambas presillas en los ojales de ancla traseros.
- Ajuste las cinchas a la longitud necesaria acorde a la situación de los ojales de ancla y la variante del ojal (véanse los detalles en la figura nro. 3).

- Volteando la cubierta por el borde de carga, sujétela con velcro a los soportes (B1, B2).
- Ajuste la longitud de las cintas de fijación según necesite.

Fig. 4, 5 - Uso, transporte y mantenimiento

- La cubierta ofrece más comodidad al sentarse en el borde de carga del maletero (fig. 4a). Los soportes de espuma aumentan la comodidad al sentarse.
- Los soportes se utilizan utilizar también por separado como topes para evitar que pequeños objetos ligeros se desplacen en el maletero (fig. 4b). Utilice velcro para fijar los soportes únicamente a la alfombrilla del maletero.
- Pliegue la cubierta después de usarla y guárdela en el bolsillo lateral o en un sistema de mallas, por ejemplo. Proceso de plegado: saque ambas presillas de los ojales de ancla traseros. Despegue los soportes de espuma (B1, B2) de la cubierta (A). Pliegue la cubierta dos veces, acorde a fig. 5, y guárdela. Fije los soportes de espuma (B1, B2) a la alfombrilla o pliéguelos acorde a fig. 5 (únalos entre sí con velcros evitando así que adhieran a otros objetos) y guárdelos en el coche.
- Para limpiar la cubierta (A) y los soportes de espuma (B1, B2) se puede utilizar un paño húmedo.
- Si la cubierta (A) o los soportes de espuma (B1, B2) están húmedos, póngalos a secarse fuera del coche. No exponga la cubierta (A) y los soportes de espuma (B1, B2) a la luz solar directa por mucho tiempo.

¡Atención!

El uso de la cubierta puede dañar la pintura del parachoques trasero en el área del contacto con la cubierta, por lo que debe aplicarse al parachoques trasero una película protectora transparente de la gama de Accesorios originales de Skoda. La garantía no cubre los daños causados por la no utilización de la película protectora.

En el caso de un parachoques con mucha nieve o escarcha recomendamos que se considere el uso de la cubierta la cual debe secarse bien posteriormente.

Considere el uso de la cubierta en combinación con el brazo colocado del dispositivo de remolque.

El desgaste mecánico de la cubierta no perjudica en absoluto su funcionamiento y no constituye un defecto (es decir, la garantía no se extiende a los daños causados por el desgaste normal de la cubierta).

FR - Tapis de protection du seuil de chargement

Le tapis de protection du seuil de chargement (ci-après tapis) est conçu pour vous permettre de vous asseoir plus confortablement sur le bord du coffre. Il peut être utilisé sur les véhicules avec anneaux de fixation accessibles au-dessus du plancher du coffre.

L'utilisation du tapis n'est pas conseillée lorsque le pare-choc est équipé d'une barre de protection ou lorsque la surface supérieure du pare-choc est avec relief. L'utilisation de ce tapis est également déconseillée sur les véhicules Enyaq Coupé iV car la surface supérieure de leur pare-choc n'est pas continue.

Avertissement !

Les figures de la notice ne servent qu'à titre informatif et général dans le cadre de l'installation. Certains détails des points d'installation peuvent différer en fonction de l'équipement du véhicule concret !

Fig. 1 - Contenu du kit :

Nom de la pièce	Position	Nbre de pièces
Tapis de protection du seuil de chargement	A	1
Support en mousse gauche	B1	1
Support en mousse droit	B2	1
Manuel d'utilisateur		1

Fig. 2, 3 - Mode d'installation

- Reliez le support en mousse (B1) avec le support en mousse (B2) à l'aide de la bande d'assemblage en ruban auto-agrippant.
- Les supports en mousse ainsi assemblés doivent être posés sur le pare-choc, rubans auto-agrippants vers le haut et bande d'assemblage vers le coffre.
- L'utilisation des supports en mousse n'est pas indispensable sur tous les modèles, tout dépend de la différence de hauteur entre la face supérieure du pare-choc et la bordure de chargement. Quant au modèle Kodiaq (PS) équipé du kit de réparation pneu, les supports en mousse ne peuvent pas être utilisés avec la housse.
- Positionnez le tapis dans le coffre avec les rubans auto-agrippants dirigés vers le haut et les sangles de fixation orientées vers la bordure de chargement.
- Engagez les deux crochets dans les anneaux de fixation.
- Réglez les sangles à la longueur nécessaire selon l'emplacement des

- anneaux de fixation et leurs variantes (voir détail de la fig. n° 3).
- Basculez le tapis sur la bordure de chargement pour que les rubans auto-agrippants du tapis et ceux des supports en mousse adhèrent ensemble (B1, B2).
- Ajustez la longueur des sangles selon les besoins.

Fig. 4, 5 - Utilisation, transport et entretien

- Le tapis est conçu pour pouvoir s'asseoir plus confortablement sur la bordure de chargement du coffre (fig. 4a). Les supports en mousse augmentent le confort d'assise.
- Les supports en mousse peuvent également être utilisés comme butées pour éviter aux petits objets de glisser dans le coffre (Fig. 4b). Dans un tel cas, fixez le ruban auto-agrippant des supports **uniquement au tapis de sol du coffre**.
- Après utilisation du tapis, pliez-le et rangez-le, par exemple dans le compartiment de rangement sur le côté du coffre ou dans un filet du programme de filets. Instructions de pliage : retirez les deux crochets des anneaux de fixation. Décollez les supports (B1, B2) du tapis (A). Pliez le tapis deux fois comme indiqué sur la fig. 5 et rangez-le ensuite. Placez les supports de mousse (B1, B2) sur le tapis de sol arrière ou assemblez-les comme indiqué sur la fig. 5 (positionnez-les ruban auto-agrippant contre ruban auto-agrippant pour leur éviter de s'attacher à d'autres objets) et rangez-les dans le véhicule.
- Le tapis (A) et les supports en mousse (B1, B2) peuvent être nettoyés avec un chiffon humide.
- Si le tapis (A) ou les supports en mousse (B1, B2) sont mouillés, laissez-les sécher à l'extérieur du véhicule. Le tapis (A) et les supports de mousse (B1, B2) ne doivent pas être longuement exposés aux rayons directs du soleil.

Avertissement !

L'utilisation du tapis peut entraîner un endommagement de la peinture du pare-choc arrière au niveau de la zone de contact avec le tapis. Il est donc préalablement nécessaire de coller un film de protection transparent de la gamme Škoda Accessoires d'origine sur le pare-choc. La garantie ne prendra pas en charge les dommages causés par l'absence d'un tel film protecteur.

Dans le cas d'un pare-choc fortement enneigé ou mouillé, n'oubliez pas qu'il sera nécessaire de bien sécher le tapis et les supports avant de les ranger.

Réfléchissez également à savoir si vous voulez réellement utiliser le tapis lorsque votre véhicule est équipé d'un crochet d'attelage. L'usure mécanique du tapis ne diminue en aucun cas sa fonction et n'est pas un défaut (c'est-à-dire que la garantie ne s'applique pas aux dommages ayant leur origine dans l'usure normale du tapis).

IT - Protezione del bordo di carico

La protezione del bordo di carico (di seguito solo „protezione“) serve a rendere più confortevole la seduta sul bordo di carico del veicolo. Può essere utilizzata su veicoli con ancoraggi liberamente accessibili sopra il pavimento del vano bagagli.

È sconsigliato l'uso della protezione insieme al listello protettivo del paraurti posteriore e nei veicoli con la parte superiore del paraurti decorata. Si consiglia l'uso anche nei veicoli Enyaq Coupé iV a causa della superficie superiore irregolare del paraurti posteriore.

Attenzione:

le immagini riportate in questo manuale sono fornite a titolo informativo in relazione al montaggio. In alcuni dettagli i punti di montaggio del veicolo possono differire in base al suo equipaggiamento.

Fig. 1 - Contenuto del set:

Nome della parte	Posizione	Quantità
Protezione del bordo di carico	A	1
Supporto in materiale espanso a sinistra	B1	1
Supporto in materiale espanso a destra	B2	1
Manuale d'uso		1

Fig. 2, 3 - Procedura di montaggio

- Collegare il supporto in materiale espanso (B1) al supporto in materiale espanso (B2) con la striscia con chiusura a velcro.
- Posizionare i supporti uniti sul paraurti con le chiusure a velcro rivolte verso l'alto e la striscia di giunzione verso il vano bagagli.
- I supporti in materiale espanso potrebbero non essere necessari su tutti i modelli a causa della differenza di altezza tra la parte superiore del paraurti e il bordo di carico. Nel modello Kodiaq (PS) con kit di riparazione degli pneumatici, i supporti in materiale espanso non possono essere utilizzati insieme alla copertura.
- Collocare la protezione nel vano bagagli con la chiusura a velcro rivolta verso l'alto e le strisce di fissaggio appoggiate al bordo di carico.
- Agganciare i due ganci agli occhielli di ancoraggio posteriori.
- Regolare le cinghie alla lunghezza desiderata in base alla posizione e al tipo di occhielli di ancoraggio (vedere i dettagli nella fig. 3).
- Abbassare la protezione sul bordo di carico e agganciarla ai supporti (B1,

B2) con la chiusura a velcro.

- Regolare la lunghezza delle strisce di fissaggio secondo le necessità.

Fig. 4, 5 - Uso, trasporto e manutenzione

- La protezione serve a rendere più confortevole la seduta sul bordo di carico del vano bagagli (fig. 4a). I supporti in materiale espanso aumentano il comfort della seduta.
- I supporti possono essere utilizzati anche separatamente come fermi per evitare che piccoli oggetti leggeri si spostino nel vano bagagli (fig. 4b). Con la chiusura a velcro, **fissare i supporti solo al tappetino del vano bagagli.**
- Dopo aver utilizzato la protezione, ripiegarla e riporla, ad esempio, in una tasca laterale o nella rete del vano bagagli. Procedura di ripiegamento: sganciare i due ganci dagli occhielli di ancoraggio posteriori. Staccare i supporti in materiale espanso (B1, B2) dalla protezione (A). Piegarla due volte la protezione secondo la figura 5 e riporla. Fissare i supporti in materiale espanso (B1, B2) al tappetino del vano bagagli o piegarli come illustrato nella fig. 5 (unirli con le chiusure a velcro per evitare che si impiglino altri oggetti) e riporli nel veicolo.
- La protezione (A) e i supporti in materiale espanso (B1, B2) si possono pulire con un panno umido.
- Se la protezione (A) o i supporti in materiale espanso (B1, B2) sono bagnati, lasciarli asciugare fuori dal veicolo. Non esporre troppo a lungo alla luce solare diretta la protezione (A) o i supporti in materiale espanso (B1, B2).

Attenzione:

L'utilizzo della protezione può danneggiare la vernice del paraurti posteriore nel punto di contatto con la protezione stessa, pertanto è necessario applicare sul paraurti posteriore una pellicola protettiva trasparente della gamma degli accessori originali Škoda. I danni causati dal mancato utilizzo della pellicola protettiva non sono coperti dalla garanzia.

Se il paraurti è ricoperto di neve o molto bagnato, consigliamo di valutare bene se utilizzare la protezione; sarà in seguito necessario lasciarla asciugare adeguatamente.

Prendere in considerazione l'uso della protezione in combinazione con il braccio di traino montato.

L'usura meccanica della protezione non riduce in alcun modo la sua funzione e non è un difetto (ossia, i danni derivanti dalla normale usura della protezione non sono coperti dalla garanzia).

SV - Matta för lasttröskel

Mattan för lasttröskeln (vidare endast mattan) är avsedd för att kunna sitta bekvämare på fordonets lasttröskel. Kan användas på fordon med fästöglor som är fritt åtkomliga ovanför bagageutrymmets golv.

Det rekommenderas inte att använda mattan tillsammans med skyddslisten för den bakre stötfångaren och för fordon med en mönstrad ovan del på stötfångaren. För fordon av typen Enyaq Coupé iV rekommenderas inte användning på grund av den bakre stötfångaren inte har en sammanhängande yta.

OBS!

Bilderna i bruksanvisningen tjänar som information till montaget. De kan i vissa detaljer skilja sig från den aktuella bilens monteringspunkter beroende på bilens utrustning!

Bild 1 - Uppsättningens innehåll:

Delens namn	Position	Delar
Matta för lasttröskel	A	1
Vänster skumgummistöd	B1	1
Höger skumgummistöd	B2	1
Bruksanvisning		1

Bild 2, 3 - Monteringsförfarande

- Anslut skumgummistödet (B1) med kardborrebandet till skumgummiskyddet (B2).
- Placera de ihopsatta stöden på stötfångaren med kardborrebanden vända uppåt och med anslutningsbandet mot bagageutrymmet.
- Skumgummistödet kanske inte är nödvändigt att använda på alla modeller på grund av höjdskillnaden mellan stötfångarens övre yta och lasttröskeln. Hos modellen Kodiaq (PS) med en uppsättning för reparation av däck är det inte möjligt att använda skumstöden tillsammans med övertäckningen.
- Veckla ut mattan i bagageutrymmet med kardborrebandet uppåt och fästbanden mot lasttröskeln.
- Fäst båda klämmorna i de bakre fästöglorna.
- Justera banden till önskad längd beroende på fästöglornas placering och öglans typ (se detaljer i bild 3).

- Vik mattan över lasttröskeln och fäst det till stöden med kardborrebanden (B1, B2).
- Justera fästbandens längd efter behov.

Bild 4, 5 - Användning, frakt och underhåll

- Skyddet är utformat för att göra det bekvämare att sitta på bagageutrymmets lasttröskel (bild 4a). Skumgummistöden ökar komforten när du sitter.
- Stöden kan även användas separat som stopp för att förhindra att mindre lätta föremål förskjuts i bagageutrymmet (bild 4b). Fäst stöden **endast med kardborrebandet på bagageutrymmets golvmatta**.
- Efter att mattan använts vik ihop den och stoppa undan den t.ex. i någon sidoficka eller i ett nätprogram. Ihopvikning: lossa de bägge klämmorna från de bakre förankringsöglorna. Lossa skumgummistöden (B1, B2) från mattan (A). Vik locket två gånger enligt bild 5 och stoppa undan den. Fäst skumgummistöden (B1, B2) till golvmattan eller vik ihop dem enligt bild 5 (sätt ihop kardborreband med varandra för att förhindra att de fastnar i andra föremål) och förvara dem i bilen.
- Rengöring av mattan (A) och skumgummiskydden (B1, B2) kan göras med en fuktig trasa.
- Om mattan (A) eller skumgummistöden (B1, B2) är våta, låt dem torka utanför fordonet. Utsätt inte mattan (A) eller skumgummistöden (B1, B2) för långvarig exponering för direkt solljus.

OBS!

Användning av mattan kan orsaka skador på den bakre stötfångarens lack vid kontaktpunkten med mattan, så en transparent skyddsfilm från Škodas originaltillbehörsortiment måste appliceras på den bakre stötfångaren. Garantin täcker inte skador som uppstår på grund av att skyddsfolie inte används.

När det gäller en översnöad stötfångare eller en blöt stötfångare, rekommenderar vi att överväga användningen av mattan, som efteråt måste torkas ordentligt.

Var försiktig med användning av mattan i kombination med dragkrokens ansluta arm.

Mekaniskt slitage på mattan minskar inte på något sätt dess funktion och är inte någon defekt (d.v.s. skador orsakade av normalt slitage på mattan täcks inte av garantin).

NL - Laadrandmat

De laadrandmat (hierna: de mat) is bestemd om comfortabeler op de laadrand van de wagen te kunnen zitten. Hij kan gebruikt worden bij wagens met vrij bereikbare verankeringsogen boven de vloer van de bagageruimte.

We raden aan om de mat niet te gebruiken met de beschermingslat van de achterbumper en evenmin voor wagens met een designdeel bovenop de bumper. We raden aan om de mat niet te gebruiken voor de Enyaq Coupé IV, omdat de bovenzijde van de achterste bumper niet aaneengesloten is.

Pas op!

De afbeeldingen in de handleiding dienen als algemene montage-informatie. De montageplaatsen kunnen, afhankelijk van de uitvoering van de wagen, op detailniveau verschillen!

Afb. 1 - Inhoud van de set:

Naam van het deel	Positie	Aantal stuks
Laadrandmat	A	1
Linker schuimrubberen steun	B1	1
Rechter schuimrubberen steun	B2	1
Gebruiksaanwijzing		1

Afb. 2, 3 – Werkwijze bij montage

- Verbind de schuimrubberen steun (B1) met de klittenband met de schuimrubberen steun (B2).
- Leg de op deze wijze de met de bumper verbonden steunen met de klittenrand naar boven en met de verbindingsband in de richting van de bagageruimte.
- U hoeft niet bij alle modellen de schuimrubberen steunen te gebruiken, gezien het hoogteverschil van de bovenzijde van de bumper en de laadrand. Bij het Kodiaq (PS)-model met de set voor bandenreparatie kunnen de schuimsteunen niet samen met de hoes worden gebruikt.
- Spreid de mat uit in de bagageruimte met de klittenband naar boven en met de verbindingsband naar de laadrand gekeerd.
- Klik de beide gespen in de achterste verankeringsogen.
- Stel de riemen in op de benodigde lengte, afhankelijk van de plaatsing en de varianten van de verankeringsogen (zie de details op afb. nr. 3).

- Verbind de mat door middel van de klittenband met de steunen door hem om te keren en over de laadrand te leggen (B1, B2).
- Pas de lengte van de bevestigingsriemen zo nodig aan.

Afb. 4, 5 - Gebruik, transport en onderhoud

- De mat is bestemd om comfortabeler op de laadrand van de bagageruimte te kunnen zitten (afb. 4a). De schuimrubberen steunen verhogen het zitcomfort.
- De steunen kunnen ook afzonderlijk worden gebruikt als aanslagen tegen verschuiving van lichte voorwerpen in de bagageruimte (afb. 4b). **Hecht ze met de klittenband alleen aan de vloermat van de bagageruimte.**
- Vouw ze na gebruik op en berg ze op, bijv. in een zijvak of in een netprogramma. Wijze van opvouwen: klik de beide gespen uit de achterste verankeringsogen. Haal de schuimrubberen steunen (B1, B2) uit de mat (A). Vouw de mat tweemaal volgens afb. 5 en berg hem op. Verbind de steunen (B1, B2) met de vloermat of vouw ze op volgens afb. 5 (hecht ze met de klittenbanden aan elkaar, zodat ze zich niet onbedoeld aan andere voorwerpen hechten) en berg ze op in de wagen.
- De mat (A) en de schuimrubberen steunen (B1, B2) kunnen met een vochtige doek worden schoongemaakt.
- Als de mat (A) of de schuimrubberen steunen (B1, B2) nat zijn, laat ze dan buiten de wagen drogen. Stel de mate (A) en de schuimrubberen steunen (B1, B2) niet langdurig bloot aan direct zonlicht.

Pas op!

Door gebruik van de mat kan de lak van de achterbumper op de plaats van contact met de achterbumper beschadigd raken. Daarom moet op de achterbumper transparante beschermende folie van Škoda Originale accessoires worden beplakt. Op beschadigingen die zijn veroorzaakt door de beschermende folie is de garantie niet van toepassing.

In geval van een sterk besneeuwde of natte bumper raden wij aan om het gebruik van de mat te overwegen, omdat die naderhand voldoende moet drogen.

Overweeg het gebruik van de mat in combinatie met een gemonteerde trekhakaarm.

Mechanische slijtage van de mat vermindert op geen enkele manier de functie ervan en is geen defect (d.w.z. de garantie geldt niet voor schade aan de mat die is veroorzaakt door normale slijtage).

PL - Mata ochronna progu bagażnika

Mata ochronna progu bagażnika (dalej tylko mata) jest przeznaczona do wygodniejszego siedzenia na progu bagażnika pojazdu. Można użyć w pojeździe z okami mocującymi dostępnymi nad podłogą bagażnika.

Nie zalecamy używania maty z listwą ochronną zderzaka tylnego i w pojazdach z górną częścią zderzaka z deseniem. Nie zalecamy użycia w pojazdach Enyaq Coupé iV z powodu niejednorodnej górnej powierzchni tylnego zderzaka.

Uwaga!

Ilustracje w instrukcji służą jako ogólna informacja o montażu. W niektórych szczegółach mogą się różnić od miejsc montażowych danego pojazdu w zależności od wyposażenia pojazdu!

Rys. 1 - Zawartość kompletu:

Nazwa części	Pozycja	Sztuk
Mata ochronna progu bagażnika	A	1
Podpórka piankowa lewa	B1	1
Podpórka piankowa prawa	B2	1
Instrukcja użytkownika		1

Rys. 2, 3 - Sposób montażu

- Połączyć podpórkę piankową (B1) paskiem rzepu z podpórką piankową (B2).
- Tak połączone podpórki położyć na zderzak rzepami do góry a paskiem łączącym w stronę wnętrza bagażnika.
- We wszystkich modelach nie musi być konieczne użycie podpórki piankowej ze względu na różnicę wysokości górnej powierzchni zderzaka i progu bagażnika. W przypadku modelu Kodiaq (PS) z zestawem do naprawy ogumienia nie można użyć wsporników piankowych z pokrowcem.
- Rozłożyć matę do bagażnika rzepem do góry i paskami mocującymi do progu bagażnika.
- Zatrzęsnać obie klamry na tylnych okach mocujących.
- Nastawić popręgi na potrzebną długość według umieszczenia ok mocujących i wariantu oka (patrz detal na rys. nr 3).

- Przekładając matę przez próg bagażnika połączyć ją rzepem z podpórkami (B1, B2).
- Poprawić długość pasków mocujących według potrzeby.

Rys. 4, 5 - Używanie, transport i utrzymanie

- Mata ochronna jest przeznaczona do wygodniejszego siedzenia na progu bagażnika (rys. 4a). Podpórki piankowe zwiększają komfort siedzenia.
- Podpórki można też wykorzystać samodzielnie jako ograniczniki zapobiegające przemieszczaniu się drobnych lekkich przedmiotów w bagażniku (rys. 4b). Rzepem podpórki **mocować tylko do dywanika podłogi bagażnika**.
- Po użyciu maty ochronnej złożyć ją i ułożyć np. do bocznej kieszeni lub siatki do bagażnika. Sposób złożenia: odpiąć obie klamry z tylnych ok mocujących. Odpiąć podpórki piankowe (B1, B2) od maty ochronnej (A). Złożyć dwa razy matę według rys. 5 i ułożyć. Umocować podpórki piankowe (B1, B2) do dywanika podłogi lub złożyć według rys. 5 (połączyć wzajemnie rzepami, aby zapobiec niepożądanemu chwyceniu do innych przedmiotów) i ułożyć w pojeździe.
- Matę ochronną (A) i podpórki piankowe (B1, B2) można czyścić wilgotną szmatką.
- Jeżeli mata (A) lub podpórki piankowe (B1, B2) są mokre, wysuszyć je poza pojazdem. Nie narażać maty (A) ani podpórek piankowych (B1, B2) na długotrwałe działanie bezpośredniego światła słonecznego.

Uwaga!

W wyniku używania maty ochronnej może dojść do uszkodzenia lakieru tylnego zderzaka w miejscu kontaktu z osłoną, dlatego jest konieczne nalepienie na tylny zderzak folii ochronnej z asortymentu Oryginalne akcesoria Škoda. Gwarancja nie obejmuje uszkodzenia w wyniku nieużycia folii ochronnej.

W przypadku mocno zanieczyszczonego lub mokrego zderzaka zalecamy rozważenie użycia maty, którą byłoby trzeba następnie dostatecznie wysuszyć.

Rozważyć użycie maty w połączeniu z zamontowanym hakiem urządzenia sprzęgającego.

Zużycie mechaniczne maty w żadnym wypadku nie pogarsza jej funkcji i nie jest wadą (tzn. gwarancja nie obejmuje szkód wynikających z normalnego zużycia).

SK – Prikrývka nákladovej hrany

Prikrývka nákladovej hrany (ďalej len prikrývka) je určená na pohodlnejšie sedenie na nákladovej hrane vozidla. Je ju možné použiť vo vozidlách s kotviacimi okami, ktoré sú voľne prístupné nad podlahou batožinového priestoru.

Prikrývku neodporúčame používať s ochrannou lištou zadného nárazníka ani vo vozidlách s dezénovaným vrchným dielom nárazníka. Vo vozidlách Enyaq Coupé iV ju pre nesúvislú hornú plochu zadného nárazníka neodporúčame používať.

Upozornenie!

Obrázky v návode slúžia ako všeobecná informácia na montáž. V niektorých detailoch sa môžu od montážnych miest daného vozidla líšiť, podľa výbavy vozidla!

Obr. 1 – Obsah súpravy:

Názov dielu	Pozícia	Kusov
Prikrývka nákladovej hrany	A	1
Penová podpera ľavá	B1	1
Penová podpera pravá	B2	1
Návod na používanie		1

Obr. 2, 3 – Postup montáže

- Spojte penovú podperu (B1) pásiikom suchého zipsu s penovou podperou (B2).
- Takto spojené podpery položte na nárazník suchými zipsmi nahor a spojovacím pásiikom smerom k batožinovému priestoru.
- Použitie penových podpier s ohľadom na výškový rozdiel hornej plochy nárazníka a nákladovej hrany nemusí vyžadovať v prípade všetkých modelov. V modeloch Kodiaq (PS) so súpravou na opravu pneumatík nie je možné použiť penové podpery spolu s ochrannou rohožou.
- Prikrývku rozložte do batožinového priestoru suchým zipsom nahor a pripevňovacími pásiikmi k nákladovej hrane.
- Obe spony zacvaknite do zadných kotviacich ôk.
- Nastavte popruhy na potrebnú dĺžku podľa umiestnenia kotviacich ôk a variantu oka (pozri detaily na obr. č. 3).
- Preklopením prikrývky cez nákladovú hranu ju spojte suchým zipsom s

podperami (B1, B2).

- Dokončíte upravenie dĺžky upevňovacích pásiikov podľa potreby.

Obr. 4, 5 – Použitie, preprava a údržba

- Prikrývka je určená na pohodlnejšie sedenie na nákladovej hrane batožinového priestoru (obr. 4a). Penové podpery zvyšujú pohodlie pri sedení.
- Podpery sa dajú využiť aj samostatne ako záračky proti posunu malých ľahkých predmetov v batožinovom priestore (obr. 4b). Suchým zipsom podpery **prichytávajúte len k podlahovému kobercu batožinového priestoru.**
- Po použití prikrývky zložte a uložte napr. do bočného vrecka alebo sieťového programu. Postup zloženia: vycvaknutím odpojte obe spony zo zadných kotviacich ôk. Penové podpery (B1, B2) odopnite od prikrývky (A). Prikrývku dvakrát preložte podľa obr. 5 a uložte. Penové podpery (B1, B2) prichyťte k podlahovému kobercu alebo ich podľa obr. 5 zložte (spojte suchými zipsmi k sebe, aby ste zabránili neúmyselnému prichyteniu k ostatným predmetom) a uložte do vozidla.
- Prikrývku a penové podpery (B1, B2) je možné čistiť vlhkou handrou.
- Ak sú prikrývka (A) alebo penové podpery (B1, B2) mokré, nechajte ich vyschnúť mimo vozidla. Nevystavujte prikrývku (A) ani penové podpery (B1, B2) dlhodobému účinku priameho slnečného svetla.

Upozornenie!

Používaním prikrývky sa na mieste kontaktu s prikrývkou môže poškodiť lak zadného nárazníka, preto je potrebné na žadný nárazník nalepiť transparentnú ochrannú fóliu zo sortimentu Škoda Originálne príslušenstvo. Na poškodenia vzniknuté v dôsledku nepoužitia ochranné fólie sa záruka nevzťahuje.

V prípade silne zasneženého alebo zamokreného nárazníka odporúčame **zväziť použitie prikrývky, ktorú by bolo potrebné následne nechať dostatočne vyschnúť.**

Zväzíte použitie prikrývky v kombinácii s nasadeným ramenom ťažného zariadenia.

Mechanické opotrebovanie prikrývky v žiadnom prípade neznižuje jej funkciu a nepredstavuje prekážku (t. j. na škody, ktoré majú pôvod v bežnom opotrebovaní prikrývky, sa záruka nevzťahuje).

RU - Накладка на кромку проёма багажного отделения

Накладка на кромку проёма багажного отделения (далее только как «накладка») предназначена для более удобного сидения на кромке проёма багажного отделения автомобиля. Её можно использовать на автомобилях со свободно доступными крепежными петлями над полом багажного отделения.

Не рекомендуется использовать накладку на автомобилях с защитной накладкой заднего бампера, а также на автомобилях с тюнингом верхней части бампера. Не рекомендуется использовать её для автомобилей Eupaq Couré IV из-за неравномерности верхней поверхности заднего бампера.

Предупреждение!

Рисунки в руководстве приведены для общей информации по установке накладки. В зависимости от комплектации автомобиля, изображения мест для установки накладки могут отличаться некоторыми деталями от мест для её установки в данном автомобиле!

Рис. 1 - Содержание комплекта:

Название детали	Позиция	Штук
Накладка на кромку проёма багажного отделения	A	1
Пенопластовая опора левая	B1	1
Пенопластовая опора правая	B2	1
Руководство пользователя		1

Рис. 2, 3 - Порядок действий при установке

- Соедините пенопластовую опору (B1) с пенопластовой опорой (B2) с помощью ленты-липучки.
- Установите соединенные таким образом опоры на бампер «липучками» вверх, а соединительной лентой в сторону багажного отделения.
- Из-за разницы высот между верхней поверхностью бампера и кромкой проёма багажного отделения пенопластовые опоры могут потребоваться не на всех моделях. У модели Kodiaq (PS) с комплектом для ремонта шин нельзя использовать пенопластовые опоры вместе с накладкой.
- Разложите накладку в багажном отделении «липучкой» вверх, а крепежными лямками к кромке проёма багажного отделения.
- Защёлкните оба карабина в задних крепежных петлях.
- Отрегулируйте лямки на необходимую длину в соответствии с

расположением крепежных петель и вариантами петель (см. детали на рис. 3).

- Перекинув накладку через кромку проёма багажного отделения, соедините её «липучкой» с опорами (B1, B2).
- При необходимости отрегулируйте длину крепежных лямок.

Рис. 4, 5 - Применение, транспортировка и уход

- Накладка предназначена для более удобного сидения на кромке проёма багажного отделения (рис. 4а). Пенопластовые опоры повышают комфорт при сидении.
- Опоры также можно использовать отдельно в качестве ограничителей от перемещения небольших легких предметов в багажном отделении (рис. 4б). Прикрепляйте опоры с помощью «липучкой» **только к коврику пола багажного отделения.**
- После использования накладки сложите её и положите, например, в боковой карман или программ сеток. Процедура складывания: отсоедините оба карабина из задних крепежных петель. Отсоедините пенопластовые опоры (B1, B2) от накладки (A). Сложите накладку два раза, как показано на рис. 5, и уложите её. Прикрепите пенопластовые опоры (B1, B2) к коврику пола или сложите их в соответствии с рис. 5 (соедините вместе «липучками», чтобы предотвратить их нежелательное приклеивание к другим предметам) и уложите в автомобиле.
- Чистить накладку (A) и пенопластовые опоры (B1, B2) можно влажной тряпкой.
- Если накладка (A) или пенопластовые опоры (B1, B2) мокрые, высушите их снаружи автомобиля. Не подвергайте накладку (A) или пенопластовые опоры (B1, B2) длительному воздействию прямого солнечного света.

Предупреждение!

Использование накладки можно повредить лакокрасочное покрытие заднего бампера в месте его соприкосновения с накладкой, поэтому необходимо налепить на задний бампер прозрачную защитную пленку из ассортимента оригинальных принадлежностей Škoda. Гарантия не распространяется на повреждения, вызванные неиспользованием защитной пленки.

Если бампер сильно заснежен или мокрый, мы рекомендуем подумать о целесообразности использования накладки, которую потом нужно будет высушить.

Рассмотрите возможность использования накладки вместе с установленной шаровой головкой тягово-сцепного устройства.

Механический износ накладки никак не снижает её функциональность и не является дефектом (т. е. на повреждения, вызванные обычным износом накладки, гарантия не распространяется).

HU - Csomagtérszegély védőtakaró

A csomagtérszegély védőtakarót (a továbbiakban: védőtakaró) úgy tervezték, hogy kényelmesebbé tegye a jármű rakodóperemén való ülést. Olyan járműveken használható, amelyek rögzítési pontjai szabadon hozzáférhetők a csomagtér padlója felett.

A védőtakaró nem ajánlott a hátsó lökhárítóvédővel és a dombornyomott lökhárítóval ellátott járművekhez. Nem ajánlott az Enyaq Coupé iV járművekhez a hátsó lökhárító nem összefüggő felső felülete miatt.

Figyelmeztetés!

A használati utasítás ábrái általános információként szolgálnak a szereléshez. Az autó felszerelésétől függően, bizonyos szerelési hely részletek eltérőek lehetnek!

1. kép - A készlet tartalma:

Alkatrész megnevezése	Pozíció	Darabszám
Csomagtérszegély védőtakaró	A	1
Habszivacs alátét bal	B1	1
Habszivacs alátét jobb	B2	1
Használati útmutató		1

2., 3. kép - A szerelés menete

- Csatlakoztassa a habszivacs alátétet (B1) a másik habszivacs alátétéhez (B2) tépőzáras pánttal.
- Helyezze az így összekapcsolt habszivacs alátéteket a lökhárítóra úgy, hogy a tépőzáras pántok felfelé, a csatlakozó pánt pedig a csomagtér felé nézzen.
- A lökhárító felső felülete és a rakodóperem közötti magasságkülönbség miatt nem minden modellnél van szükség habszivacs alátétekre. A gumijavító készlettel felszerelt Kodiaq (PS) modell esetében a habszivacs alátétek nem használhatók a takaróval együtt.
- Terítse ki a védőtakarót a csomagtérbe úgy, hogy a tépőzár felfelé nézzen, a rögzítőcsikok pedig a rakodóperemhez érjenek.
- Pattintsa be mindkét kapcsot a hátsó rögzítőszemekbe.
- Állítsa be a hevedereket a szükséges hosszúságra a rögzítőfülek elhelyezkedésének és a szemek változatának megfelelően (lásd a 3. ábrán látható részleteket).
- Hajtsa a védőtakarót a csomagtérszegélyre, és tépőzárral csatlakoztassa

az alátétekhez (B1, B2).

- Szükség szerint állítsa be a rögzítőpántok hosszát.

4., 5. kép - Használat, szállítás és karbantartás

- A védőtakarót úgy tervezték, hogy kényelmesebbé tegye a csomagtér rakodóperemén való ülést (4a. ábra). A habszivacs alátétek fokozzák a kényelmet ülés közben.
- Az alátétek külön-külön is használhatók ütközőként, hogy megakadályozzák a kisebb könnyű tárgyak elmozdulását a csomagtérben (4b. ábra). Az alátét tépőzárát **kizárólag csak a csomagtér padlószőnyegéhez csatlakoztassa.**
- Használat után hajtsa össze a védőtakarót, és tárolja pl. egy oldalzsebben vagy hálós rendszerben. Összehajtás menete: pattintsa ki mindkét kapcsot a hátsó rögzítőszemekből. Csatlakoztassa le a habszivacs alátéteket (B1, B2) a védőtakaróról (A). A védőtakarót kétszer hajtsa össze az 5 a kép szerint. A habszivacs alátéteket (B1, B2) csatlakoztassa a padlószőnyeghez vagy az 5. kép szerint hajtsa össze őket (tépőzárral egymás felé, hogy megakadályozza a nem kívánt rögzítést más tárgyakhoz), és tárolja őket a gépkocsiban.
- A védőtakaró (A) és a habszivacs alátétek (B1, B2) tisztítása nedves ronggyal lehetséges.
- Ha a védőtakaró (A) vagy a habszivacs alátétek (B1, B2) nedvesek, hagyja őket megszáradni a járművön kívül. Ne tegye ki a védőtakarót (A) vagy a habszivacs alátéteket (B1, B2) hosszabb ideig közvetlen napfény hatásának.

Figyelmeztetés!

A védőtakaró használata károsíthatja a hátsó lökhárító fényezését a védőtakaróval való érintkezés helyén, ezért a hátsó lökhárítóra a Škoda Eredeti tartozékok kínálatából származó átlátszó védőfóliát kell felhelyezni. A védőfólia használatának elmulasztásából eredő károokra a garancia nem terjed ki.

Amennyiben a lökhárítón nagy mennyiségű hó vagy nedvesség található, javasoljuk, hogy fontolja meg a védőtakaró használatát, amelyet utána hagyni kell, hogy kellően megszáradjon.

Fontolja meg a védőtakaró és a vonóhorog együttes használatát.

A védőtakaró mechanikus kopása semmilyen módon nem csökkenti a védőtakaró használhatóságát, a mechanikus sérülés nem hiba (a használatból eredő természetes kopásokra a jótállás nem vonatkozik).

RO - Husă margine încărcare

Husa pentru margine încărcare portbagaj (denumită în continuare „husă”) este concepută pentru a face mai confortabilă șederea pe marginea de încărcare a vehiculului. Se poate utiliza la vehiculele cu inele de ancoraje liber accesibile deasupra podelei portbagajului.

Nu recomandăm utilizarea husei împreună cu bandoul de protecție pentru bară spate și la vehiculele cu partea superioară a barei de protecție care a fost ștanțată. Nu se recomandă pentru vehiculele Enyaq Coupé iV din cauza suprafeței superioare decalate a barei din spate.

Atenție!

Figurile din cadrul instrucțiunilor de utilizare servesc drept informație generală pentru montaj. Unele detalii pot fi diferite de locurile de montaj ale mașinii, în funcție de dotarea mașinii!

Fig. 1 - Conținutul setului:

Denumire piesă	Poziție	Bucăți
Husă margine încărcare	A	1
Suport din spumă stânga	B1	1
Suport din spumă dreapta	B2	1
Instrucțiuni pentru utilizator		1

Fig. 2, 3 - Procedura de montare

- Conectați suportul din spumă (B1) la suportul din spumă (B2) cu banda velcro.
- Suporturile conectate astfel se așază pe bara de protecție, cu benzile velcro orientate în sus și banda de legătură orientată spre portbagaj.
- Este posibil ca suporturile din spumă să nu fie necesare la toate modelele din cauza diferenței de înălțime dintre partea superioară a barei de protecție și marginea de încărcare. La modelul Kodiaq (PS) cu setul pentru reparația anvelopelor, suportul de spumă nu se poate utiliza împreună cu cuvertura.
- Întindeți husa în portbagaj orientată cu banda velcro în sus și fixați pe marginea de încărcare cu ajutorul benzilor de fixare.
- Cuplați ambele cleme în inelele de ancorare din spate.
- Reglați benzile la lungimea necesară în funcție de amplasarea inelelor de ancorare și de varianta de inele (a se vedea detaliile din Fig. 3).
- Întindeți husa peste marginea de încărcare și fixați cu bandă Velcro pe

suporturi. (B1, B2).

- Reglați lungimea benzilor de fixare după necesitate.

Fig. 4, 5 - Utilizare, transport și întreținere

- Husa este concepută pentru a face mai confortabilă șederea pe marginea de încărcare a portbagajului (fig. 4a). Suporturile din spumă sporesc confortul în timpul șederii.
- Suporturile pot fi, de asemenea, utilizate separat ca opritori pentru a împiedica deplasarea obiectelor mici și ușoare în portbagaj (Fig. 4b). Fixați suporturile cu banda Velcro numai pe covorașul de podea al portbagajului.
- După utilizare, husa se pliază și se depozitează în buzunarul lateral sau în suportul de plasă. Modul de pliere: îndepărtați ambele cleme din inelele de ancorare din spate. Desprindeți suporturile de spumă (B1, B2) de pe husă (A). Plișați husa de două ori conform fig. 5 și depozitați. Atașați suporturile din spumă (B1, B2) la covorul de podea sau le puteți plia așa cum se vede în Fig. 5 (fixați-le cu velcro pentru a preveni atașarea nedorită la alte obiecte) și depozitați în mașină.
- Curățarea husei (A) și a suporturilor de spumă (B1, B2) se poate face cu o cârpă umedă.
- În cazul în care husa (A) sau suporturile de spumă (B1, B2) sunt ude, lăsați-le să se usuce în afara vehiculului. Nu expuneți husa (A) sau suporturile din spumă (B1, B2) timp îndelungat la lumina directă a soarelui.

Atenție!

Prin utilizarea husei se poate deteriora vopseaua de pe bara din spate în punctul de contact cu aceasta, astfel încât pe bara de protecție spate trebuie aplicată o folie de protecție transparentă din gama de Accesorii Originale Škoda. Deteriorările cauzate de nefolosirea foliei nu sunt acoperite de garanție.

În cazul în care bara de protecție are pe ea multă zăpadă sau este foarte umedă, recomandăm să aveți grijă ca după utilizare să lăsați husa să se usuce bine.

Analizați posibilitatea de a utiliza husa de protecție în combinație cu suportul de remorcare.

Uzura mecanică a husei nu afectează în niciun fel funcția acesteia și nu reprezintă un defect (adică deteriorarea cauzată de uzura normală a husei nu este acoperită de garanție).



- EN** - The information on the technical data, design, equipment, materials, guarantees and outside appearance refer to the period when the mounting instructions are sent to print. The manufacturer reserves the right to changes (including the change in technical parameters with reference to the individual model measures).
- CZ** - Informace o technických údajích, konstrukci, vybavení, materiálech, zárukách a vnějším vzhledu se vztahují na období zadávání montážního návodu do tisku. Výrobce si vyhrazuje právo změny (včetně změny technických parametrů se změnami jednotlivých modelových opatření).
- DE** - Informationen über technische Angaben, Konstruktion, Ausrüstung, Werkstoffe, Garantien und äußerliches Aussehen beziehen sich auf den Zeitraum, in dem die Montageanleitung in Druck gegeben wurde. Der Hersteller behält sich das Änderungsrecht vor (samt Änderungen der technischen Parameter mit Änderungen einzelner Modellmaßnahmen).
- ES** - Las informaciones sobre los datos técnicos, la construcción, el equipo, los materiales, la garantía y el aspecto son válidas para el período en que la instrucción de montaje es mandada a imprimir. El fabricante se reserva el derecho de cambiar (incluyendo el cambio de los parámetros técnicos con los cambios de las distintas medidas modelo).
- FR** - Les informations sur les données techniques, de construction, d'équipement, de matériaux, de garanties et sur l'aspect concernant la période de mise sous presse des instructions de montage. Le fabricant se réserve le droit de modification (incluant les modifications des paramètres techniques avec des modifications particulières des mesures de modelage).
- IT** - Informazioni dei dati tecnici, costruzione, corredamento, materiali, garanzie e l'aspetto esterno riguardano il periodo, quando l'istruzione per il montaggio sono stati dati alle stampe. Il produttore si riserva il diritto di eseguire le modifiche (compreso la modifica dei parametri tecnici riguardanti la modifiche dei modelli).
- SV** - Upplysningarna om tekniska data, konstruktion, utrustning, materialier, garantier, och om yttre utseendet, gäller tidrymden då montageanledningen givits i uppdrag för tryckning. Producenten förbehåller sig rätten till förändringar (inkl. modifikation av tekniska parametrar sammen med ändringar av enskilda modellåtgärder).
- NL** - Informaties over de technische gegevens, constructie, uitrusting, materialen, garanties en het uiterlijk hebben betrekking op de periode wanneer de montageaanwijzing in druk wordt gegeven. De fabrikant behoudt zich het recht van de wijziging voor (inclusief wijziging van de technische parameters met de wijzigingen van de afzonderlijke modelvoorzieningen).
- PL** - Informacje o danych technicznych, konstrukcji, wyposażeniu, materiałach, gwarancjach i wyglądzie zewnętrznym odnoszą się do okresu zlecenia instrukcji montażowej do druku. Producent zastrzega sobie prawo zmiany (włącznie ze zmianą parametrów technicznych ze zmianami poszczególnych modelowych posunięć).
- SK** - Informácie o technických údajoch, konštrukcii, vybavení, materiáloch, zárukách a vonkajšom vzhľade sa vzťahujú na obdobie zadávania montážneho návodu do tlače. Výrobca si vyhradzuje právo zmeny (vrátane zmeny technických parametrov so zmenami jednotlivých modelových opatrení).
- RU** - Информация о технических данных, конструкции, оснащении, материалах, гарантии и внешнего вида соответствует периоду передачи заказа инструкции по монтажу в печать. Производитель оставляет за собой право внесения изменений (в том числе изменений технических параметров с изменениями отдельных модельных мер).
- HU** - A műszaki adatokra, a konstrukcióra, a felhasznált anyagokra, a garanciára és a termék kivitelére vonatkozó adatok a jelen anyag nyomdába kerülésének idején érvényben lévő állapotot tükrözik. A gyártó fenntartja magának a változtatások jogát (azokat a műszaki változtatásokat is beleértve, amelyek a modellmódosítások miatt következnek be).
- RO** - Informațiile privind datele tehnice, construcția, dotarea, materialele, garanțiile și aspectul exterior se referă la momentul prezentării instrucțiunilor de montaj pentru tipărire. Fabrică își rezervă dreptul de a face schimbări (inclusiv schimbarea parametrilor tehnici cu schimbările măsurilor pentru diferitele modele).

Nr. 3PO 071 336 / 02.2024

Construction Number / Konstrukční číslo / Konstruktionsnummer: 3PO 867 909

www.skoda-auto.com
www.skoda-auto.cz



Tento výrobek je shodný s typem schváleným Ministerstvem dopravy České republiky pod číslem schválení ATEST BSD č.1426.